

**Memòria de la intervenció arqueològica  
realitzada a la finca número 8 bis del Carrer  
Carabassa, al districte de Ciutat Vella ,  
Barcelona.  
CODI: 034/06**

**Data de la Intervenció:** 01/01/2006-31/01/2006.  
27/03/2006-30/06/2006.  
03/07/2006-28/07/2006.

**VOLUM I**

**DAMIÀ GRIÑÓ MÀRQUEZ.**

**Mataró, gener del 2009.**

## **ÍNDEX.**

### **VOLUM I.**

1. FITXA TÈCNICA.
2. INTRODUCCIÓ.
3. METODOLOGIA.
4. CONTEXT GEOGRÀFIC.
5. CONTEXT HISTÒRIC GENERAL I ANTECEDENTS ARQUEOLÒGICS.
6. TREBALLS REALITZATS.
7. CONCLUSIONS.
8. DIBUIX DEL MATERIAL ARQUEOLÒGIC.
9. DOCUMENTACIÓ FOTOGRÀFICA.
10. BIBLIOGRAFIA.
11. DOCUMENTACIÓ PLANIMÈTRICA

### **VOLUM II.**

- INVENTARI DEL MATERIAL ARQUEOLÒGIC.

### **VOLUM III.**

- FITXES D'UNITATS ESTRATIGRÀFIQUES.

## 1. FITXA TÈCNICA.

<b>NOM DE LA INTERVENCIÓ</b>	Carrer Carabassa, 8 bis. Codi MHCB: 034/06.
<b>UBICACIÓ</b>	Districte de Ciutat Vella. Barcelona.
<b>COORDENADES UTM</b> Fus31N amb Datum ED50 (UB/ITC)	X: 431424.16 Y: 4581475,13 Z: 4,55 m. s.n.m.
<b>CONTEXT</b>	Zona urbana
<b>TIPUS D'INTERVENCIÓ</b>	Preventiva terrestre
<b>CLASSE D'ACTIVITAT</b>	Control i/o excavació
<b>DATES D'INTERVENCIÓ</b>	01/01/2006-31/01/2006. 27/03/2006-30/06/2006. 03/07/2006-28/07/2006.
<b>PROMOTOR</b>	Obres i Contractes Penta, S. L.
<b>EQUIP TÈCNIC</b>	Direcció: Damià Griñó Màrquez.

## 2. INTRODUCCIÓ.

La present intervenció arqueològica és l'execució del "*Projecte d'intervenció arqueològica de sondatge a la finca núm. 8 bis del carrer Carabassa, al Districte de Ciutat Vella, de Barcelona*", realitzat per l'arqueòleg Isidre Pastor Batalla, per encàrrec de Foment de Ciutat Vella S.L., d'acord amb les directrius tècniques del Museu d'Història de la Ciutat de Barcelona.

Aquesta intervenció arqueològica fou encarregada a ATICS S.L. i dirigida per l'arqueòleg Damià Griñó Màrquez.

El projecte inicial es basava en el rebaix d'uns 50 cm. de tot el solar, així com la realització de diferents sondejos i una rasa perimetral. En primer lloc es va fer una neteja general fins arribar a nivells arqueològics, els quals es trobaven just a sota del paviment existent, i així es va poder detectar en planta la majoria d'estructures arqueològiques.

Es va iniciar la intervenció realitzant els sondejos, i donats els resultats, que van donar uns nivells molt fèrtils des del punt de vista arqueològic, es va decidir variar el projecte, pujant la cota de paviment per tal d'estalviar-se l'esmentat rebaix de 50 cm. Tot i així, el fet de que les estructures apareguessin a nivell superficial, igualment es va haver de realitzar la intervenció arqueològica fins a la cota necessària per a l'obra, que és de 4,09 m.s.n.m.

Així, el projecte ha consistit, només, en la realització de deu sondatges situats dintre l'edifici número 8 bis del carrer Carabassa de Barcelona, entre 2 i 6 m<sup>2</sup> cadascun i una profunditat de poc menys d'un metre. Els 10 sondatges seguien les necessitats de l'obra ja que coincidien amb els encepats necessaris per a la fonamentació del nou edifici.

També es va excavar una rasa perimetral a tocar de les parets que conformen el solar, per tal de poder construir els murs pantalla. La rasa té una amplada de 70 cm. i una profunditat de també 70 cm. respecte el nivell actual i que suposa una cota de 3,59 m.s.n.m.

### 3. METODOLOGIA.

La metodologia emprada, sistemàtica i adequada s'inspira en el mètode de registre utilitzat per E. C Harris i per A. Carandini (Harris; 1975, 1977, 1979); (Carandini 1977, 1981).

El mètode de registre estratigràfic s'ha fonamentat en l'ús d'un registre codificat (Unitats Estratigràfiques) de tradició anglosaxona, realitzant-se plantes parcials acotades en tots els nivells físics extrets i la documentació fotogràfica pertinent. Paral·lelament a aquesta tasca s'ha configurat la documentació planimètrica general (escala 1:20), topogràfica i fotogràfica del jaciment. El material arqueològic recuperat s'ha codificat segons els següents criteris, **034** (número de la intervenció arqueològica) – **06** (any del permís) – **nº de UE** (Unitat Estratigràfica) – **Nº inventari** (Número de diferenciació de les peces més significatives).

Les cotes han estat establertes en metres sobre el nivell del mar (m snm).

#### **4. CONTEXT GEOGRÀFIC.**

La ciutat de Barcelona es troba dins d'un terme municipal que s'estén a la costa de la mar Mediterrània en una plana d'uns 5 km. d'amplària (l'extensió total del terme és de 91,41 km<sup>2</sup>), limitada al NW per la serra de Collserola (que culmina a 512 m al cim del Tibidabo), entre els sectors deltaics del Llobregat i el Besòs. La seva funció de capital ha estat sens dubte afavorida per la situació geogràfica d'aquesta plana, on conflueixen els dos grans eixos de comunicació que travessen en direcció Nord-Sud la Catalunya central (el Llobregat i l'eix dels rius Besòs-Congost-Ter) i que accedeixen a la ciutat a través del congost de Martorell el primer i del coll de Finestrelles, sota el turó de Montcada, el segon.

El Barcelonès comprèn el territori estès entre la Mediterrània i la Serralada Litoral, en el tram conegut per serra de Collserola, és a dir, entre els estrets de Martorell i de Montcada, per on els rius Llobregat i Besòs, respectivament, s'encaminen a la mar. Des del punt de vista de la morfologia, és fàcil identificar, al Barcelonès, dues grans unitats: Collserola i el Pla de Barcelona, que és a on s'ubica la ciutat de Barcelona, i per tant és aquella unitat morfològica que ens interessa.

El Pla de Barcelona és limitat per la Serralada de Collserola, i a migjorn, per la falla que segueix, ran de mar, des de Garraf i el turó de Montjuïc que és el punt més elevat, pels turonets dels Ollers, del Tàber, de les Falzies, de la Bota, fins el turó de Montgat, més enllà del Besòs.

La falla, originada al moment de la fractura del Massís Catalano-Balear, dibuixà el que, a grans trets, havia de ser la costa catalana. Per això, el pla inclinat del peu de Collserola és de basament paleozoic i d'estructura tabular, havent estat afectat per tots els moviments orogènics alpins. En el miocè i el pliocè, damunt del sòcol paleozoic se sedimentaren dipòsits marins, dels quals són testimonis el seguit de turons suara anomenats. El Pla, que des de Collserola va baixant suaument i d'una manera regular, en el punt de contacte entre la Ciutat Vella i l'Eixample, es produeix una ruptura de continuïtat amb la presència d'un salt o esglaó d'uns vint metres, clarament visible en la morfologia urbana. Aquest tall va ser aprofitat per la defensa, recolzant-hi les muralles, o per a l'economia, instal·lant a les Moles diversos molins aprofitant

el sallent. De l'esglaó cap a mar ja no hi ha sòcol de llicorella ni de granit, sinó un mantell al·luvial format per les aportacions de les rieres, dels torrents, dels deltes dels rius veïnals i el corrent litoral.

Així doncs, el Pla es pot dividir en tres sectors: El Pla inclinat, els turons arran de mar, i el pla de baix, que correspondria a la zona compresa entre l'esglaó i el mar. En aquest sector hi dominen materials al·luvials més fins aportats per rieres, torrents i les aigües d'escorrentiu que baixen de la serra i, també, dels corrents marins.

## 5. CONTEXT HISTÒRIC GENERAL I ANTECEDENTS ARQUEOLÒGICS.

Cal destacar l'interès i transcendència històrica que representa el mateix barri de la Mercè, barri on es situa l'edifici on s'han realitzat aquesta intervenció arqueològica. Aquesta transcendència històrica ve representada tant pels nombrosos elements patrimonials arquitectònics de diferents èpoques històriques que encara avui es preserven, com la importància arqueològica que pot representar el seu subsòl, recordem que l'ocupació d'aquesta zona la podem situar en època romana i perllongar fins als nostres dies.

En el moment de la fundació de *Barcino* en època d'August, hi ha a la zona una ordenació territorial que configurava l'*ager* de la Colònia. Podem dir que l'indret on està situat el número 8 bis del carrer Carabassa, pertanyia en època romana al que anomenaríem com zona suburbial de la ciutat romana de *Barcino*. Aquest *suburbium* es caracteritza principalment per acollir habitatges dispersos anomenats normalment *villae* i una sèrie d'instal·lacions logístiques de la pròpia ciutat, com podria ser les zones fora muralla destinades a cementiris (àrees de necròpolis). L'existència d'aquest *suburbium* a la zona propera al carrer Carabassa, la podem constatar arqueològicament<sup>1</sup>. L'antecedent arqueològic més proper el podem trobar en la intervenció arqueològica realitzada a la finca número 5 del carrer Ample l'any 2003, sota la direcció tècnica de la arqueòloga Vanesa Triay (ATICS S.L.). En aquesta intervenció es varen documentar una sèrie de nivells arqueològics amb força presència de ceràmica romana, restes de pintures murals i estucs, així com un enterrament d'època romana. Tot això concentrat en un sondeig de 2 x 3 metres destinat a acollir una escala.

L'altra intervenció propera es dugué a terme a la plaça Joaquim Xirau, on es van poder documentar dos moments; un alt imperial i un baix -medieval<sup>2</sup>. Del període alt imperial hem de parlar de l'aparició de les restes d'una vil·la que va permetre ampliar la zona coneguda d'ocupació al voltant del *pomerium* de la colònia de *Barcino*. Es va poder documentar un mur isolat, una petita sitja, una estructura de pedres reaprofitades, i un petit recinte amb *opus signinum* i un mur que constituïrien un dipòsit per emmagatzemar o tractar algun líquid. També aparegueren les restes d'un mausoleu en *capsa taulae* com a

---

<sup>1</sup> TRIAY, V. (2005).

<sup>2</sup> HUERTAS, J. (1996); HUERTAS, J. (1997).



receptacle de l'enterrament, en l'interior del qual hi havia un recipient ceràmic reblert amb restes d'ossos cremats i cendres, amb material com llànties i elements de vidre i d'ús personal amb cronologia de finals del segle I d. C. Per sobre d'aquest hi hauria un nivell d'argiles i llims d'aportació natural amb ceràmiques del segle II – III d. C.

Cal esmentar també que aquest indret es troba en una zona edificada ja des de l'edat mitjana formant part del creixement natural de la mateixa ciutat. A partir de segle XIII es comença a definir el seu urbanisme, amb la definició de la Vilanova dels Còdols (urbanisme pseudoortogonal entre els Encants Vells i el Convent de Framenors). L'eix principal és el carrer Ample i es creu que l'obertura del carrer Carabassa fou més tardana, unint aquell burg amb el traçat del carrer dels Escudellers. S'ubica en una zona relacionada amb activitats industrials de la ciutat medieval (obradors de terrissaires). Aquesta zona d'ubicació de tallers ens deixa constància de la seva existència en la mateixa toponímia dels noms dels carrers que perduren fins avui dia, carrer dels Escudellers, Escudellers Blancs, etc... A més a més, aquestes dades toponímiques, s'ha constatat arqueològicament l'existència d'aquesta activitat industrial a la zona<sup>3</sup>. En un solar entre el carrer Sant Francesc i el Passatge de la Pau, es va realitzar una intervenció arqueològica i es va localitzar una aportació de material arqueològic procedent d'un tester, així ho indica la ceràmica exhumada que es presenta fragmentada i en ocasions també defectuosa. Aquesta ceràmica té una cronologia de mitjans del segle XVII.

---

<sup>3</sup> **Huertas Arroyo, Josefa.** *Informe memòria de la intervenció Arqueològica al solar situat entre nou de Sant Francesc i Passatge de la Pau. Memòria inèdita.* Barcelona 1995.

## **6. ELS TREBALLS REALITZATS.**

Cal esmentar que aquesta excavació en concret ens ve condicionada pel projecte constructiu d'una escola bressol. El projecte constructiu afecta parcialment el subsòl i de la mateixa manera afecta les restes arqueològiques. L'afectació constructiva es limita a 10 daus de fonamentació centrals del futur edifici i una pantalla de micropilots laterals que circumval·la parcialment el solar. La intervenció arqueològica es va limitar bàsicament a la neteja de les restes estructurals arqueològiques aparegudes un cop retirat el paviment que ocupava l'edifici, i a la excavació metòdica de les zones afectades per els daus de fonamentació centrals i la pantalla lateral de circumval·lació.

La neteja general de la superfície del solar fou fonamental per tal de documentar en planta els murs i les restes positives, aquesta circumstància ens va possibilitar veure el conjunt de les restes estructurals i poder especular en possibles plantes d'edificis diferenciats. Aquest fet també ens limita la datació de les estructures positives majoritàriament murs, ja que no es varen excavar estrats associats a les estructures, tals com colmatacions, nivells d'us i rases de fonamentació. Per tant les cronologies que donem a les estructures són totalment orientatives, i la premissa bàsica per donar una cronologia específica és la tipologia constructiva d'aquestes estructures. Dit això passarem a descriure les estructures documentades en planta.

### **Estructures d'època contemporània (segles XIX-XX).**

#### **UE 4019.**

Estructura positiva. Pou de forma rectangular obrat amb maons lligats entre ells amb morter de calç blanca. Aquest pou encara conserva aigua en el seu interior i ens va aparèixer justament per sota el paviment actual de la finca.

#### **UE 4021.**

Estructura positiva. Possible dipòsit de planta rectangular, format de rajols de 30x15x5 cm lligats entre ells amb morter de calç blanca.

#### **UE 4011.**

Estructura positiva. Claveguera actual de la finca, amb una direcció nord sud, està construïda amb rajols de 30x15x5 cm lligats entre ells amb morter de calç blanquinós.

**UE 4025.**

Estructura positiva. Semblen dos dipòsits rectangulars separats entre ells per un muret, estan fets amb rajols de 30x15x5 cm lligats entre ells amb morter de calç blanca.

**UE 4043.**

Estructura positiva. Mur amb direcció nord sud de 70 cm d'amplada per 19 m de longitud aproximada. Està obrat amb pedres de dimensions petites i mitjanes lligades entre elles amb morter de calç blanquinós. Possiblement aquest mur era el mur divisor de les dues finques durant el segle XIX.

**UE 4057.**

Estructura positiva. Claveguera actual de la finca, presenta una direcció est oest, està construïda amb rajols de 30x15x5 cm lligats entre ells amb morter de calç blanca.

**UE 4041.**

Estructura positiva. Mur de pedres irregulars lligades entre elles amb morter de calç blanquinós de gra gruixut. Aquest mur té una amplada estimada de 70 cm, i presenta una orientació nord sud.

**UE 4154.**

Fonament de la finca veïna sembla un contrafort. Està constituït per pedres i rajols units amb morter de calç blanc.

**UE 4013.**

Dipòsit actual de la finca, de forma rectangular format per rajols lligats amb ciment i un arrebossat també de ciment en la cara interior.

**UE 4069.**

Dipòsit contemporani de la finca. Es caracteritza per ser un dipòsit rectangular format per rajols lligats entre ells amb morter de calç blanquinós.

## **Estructures del segle XVI-XVIII.**

### **UE 4017.**

Estructura positiva. Mur de rajols de 30x15x5 lligats entre ells amb morter de calç blanquinós. Orientació nord sud.

### **UE 4039.**

Estructura positiva. Mur de pedres irregulars lligades entre elles amb morter de calç blanquinós de gra fi. Aquest mur té una amplada estimada de 1,10 m, i presenta una orientació est oest.

### **UE 4023.**

Estructura de pedres irregulars lligades entre elles amb morter de calç blanc, aquesta estructura té una forma rectangular, podria tractar-se d'un mur.

## **Estructures del segle XIII-XV.**

### **UE 4029.**

Estructura positiva. Mur construït amb pedres escairades unides entre elles amb morter ataronjat, les seves dimensions son 60 cm d'amplada i una longitud desconeguda, presenta banquetta de fonamentació i té una orientació nord sud.

### **UE 4094.**

Estructura positiva. Pou mort, fossa sèptica o dipòsit, es lliura al mur 4029. De planta quadrada, està constituït per pedres escairades rectangulars lligades entre elles amb morter vermellós.

### **UE 4033.**

Estructura positiva. Mur amb una orientació nord sud, constituït amb pedres escairades lligades entre elles amb morter de calç vermellós. Les seves dimensions són 60 cm d'ample per 3,5 metres de longitud.

**UE 4035.**

Estructura positiva. Pou mort o fossa sèptica de planta rectangular, conserva dues parets formades per pedres de dimensions mitjanes, rectangulars i escairades lligades entre elles amb morter de calç vermellós.

**UE 4049.**

Estructura positiva. Mur de pedres escairades de dimensions mitjanes lligades entre elles amb morter de calç de color ataronjat, presenta una banda estucada. Aquest mur té una orientació nord sud.

**UE 4051.**

Estructura positiva. Mur de pedres escairades unides entre elles amb morter ataronjat, les seves dimensions son 65 cm d'amplada i una longitud desconeguda, presenta banqueteta de fonamentació i té una orientació nord sud.

**UE 4059.**

Estructura positiva. Mur de pedres escairades unides entre elles amb morter ataronjat, les seves dimensions son 70 cm d'amplada i una longitud desconeguda. Té una orientació nord sud. Incrustats a l'argamassa del seu morter presenta fragments de ceràmica de verd gòtic i verd i manganès.

**UE 4082.**

Estructura positiva. Mur construït per pedres escairades lligades entre elles amb morter ataronjat, presenta una amplada de 45 cm i la seva longitud es desconeix. Té una orientació nord sud.

**UE 4084.**

Estructura positiva. Fossa sèptica de pedres escairades unides entre elles amb morter ataronjat, les seves dimensions son 60 cm d'amplada i una longitud desconeguda, presenta banqueteta de fonamentació i té una orientació nord sud.

**UE 4131.**

Estructura positiva. Pou mort o fossa sèptica de planta rectangular, conserva dues parets formades per pedres de dimensions mitjanes, rectangulars i escairades lligades entre elles amb morter de calç vermellós.

**UE 4136.**

Estructura positiva. Pou mort o fossa sèptica de planta rectangular, conserva dues parets formades per pedres de dimensions mitjanes, rectangulars i escairades lligades entre elles amb morter de calç vermellós.

**UE 4159.**

Estructura positiva. Mur construït amb pedres unides entre elles amb morter ataronjat, les seves dimensions son 60 cm d'amplada i una longitud desconeguda, presenta banquetta de fonamentació i té una orientació nord sud.

**UE 4190.**

Estructura positiva. Mur construït amb pedres irregulars unides entre elles amb morter ataronjat, les seves dimensions son 65 cm d'amplada i una longitud desconeguda, presenta banquetta de fonamentació i té una orientació est oest.

**UE 4192.**

Estructura positiva. Mur construït amb pedres irregulars unides entre elles amb morter ataronjat, les seves dimensions son 60 cm d'amplada i una longitud desconeguda, presenta banquetta de fonamentació i té una orientació est oest.

**UE 4144.**

Estructura positiva. Pou mort o fossa sèptica de planta rectangular, conserva dues parets formades per pedres de dimensions mitjanes, rectangulars i escairades lligades entre elles amb morter de calç vermellós.

**UE 4107.**

Estructura positiva. Mur de pedres escairades unides entre elles amb morter ataronjat, les seves dimensions son 65 cm d'amplada i una longitud desconeguda, presenta banquetta de fonamentació i té una orientació est oest.

**UE 4037.**

Estructura positiva. Mur de pedres escairades unides entre elles amb morter ataronjat, les seves dimensions son 60 cm d'amplada i una longitud desconeguda, presenta banquetta de fonamentació i té una orientació nord sud.

**UE 4015.**

Estructura positiva. Mur de pedres escairades unides entre elles amb morter de calç vermellós. Aquest mur té una amplada estimada de 60 cm i una longitud total desconeguda amb una orientació est oest.

**UE 4027.**

Estructura positiva. Mur de pedres escairades unides entre elles amb morter ataronjat, les seves dimensions són 65 cm d'amplada i una longitud desconeguda, presenta banqueteta de fonamentació i té una orientació est oest.

**UE 4174.**

Estructura positiva. Mur de pedres escairades unides entre elles amb morter ataronjat vermellós, les seves dimensions són 60 cm d'amplada i una longitud desconeguda, presenta banqueteta de fonamentació i té una orientació est oest.

**UE 4213.**

Estructura positiva. Mur format per pedres irregulars de dimensions diverses conjuntades entre elles amb morter ataronjat, sembla més una fonamentació de mur . Presenta una direcció nord sud.

**UE 4211.**

Estructura positiva. Possible mur o fonament de mur, està constituït per pedres de dimensions petites i mitjanes lligades entre elles amb morter de calç vermellós ataronjat. Sembla que té una direcció nord sud.

**UE 4182.**

Estructura positiva documentada en planta. Sembla una fossa sèptica o un pou mort, presenta una forma rectangular i les pedres que la formen, almenys la primera filada que es veu, es presenten escairades per la banda interna.

**UE 4186.**

Estructura positiva documentada en planta. Es tracta d'un mur constituït per pedres irregulars de diferents dimensions lligades entre elles amb un morter de calç ataronjat de gra fi. Les seves dimensions aproximades són 60 cm d'amplada per 4,60 metres de longitud total. Presenta una orientació est oest.

**UE 4188.**

Estructura positiva documentada en planta. És un mur constituït per pedres de dimensions petites i mitjanes conjuntades entre elles amb morter de calç vermellós. Les seves dimensions aproximades són 65 cm d'amplada per 4'50 metres de longitud total amb una orientació est oest.

**UE 4062.**

Estructura positiva documentada en planta. Es tracta d'un mur constituït per pedres de diferents dimensions lligades entre elles amb morter de calç ataronjat vermellós, es presenta tallat per la rasa de fonamentació del dipòsit modern 4069. les seves dimensions són 65 cm d'amplada per 4,5 metres de longitud total contant el tros tallat per la rasa de fonamentació del dipòsit 4069. presenta una orientació nord sud.

**UE 4045.**

Estructura positiva documentada en planta. Possiblement es tracte d'una mur amb funció de tapia, és possible que la seva funcionalitat sigui tapiar un accés, aquest fet es pot considerar al veure les dimensions dels murs 4033 i 4031 i comparar aquestes amb les dimensions d'amplada del mur 4045 que presenta unes dimensions molt més reduïdes. Les seves dimensions aproximades són 40 cm d'amplada per 1,30 metres de longitud. Presenta una orientació nord sud.

**UE 4031.**

Estructura positiva documentada en planta. És un mur constituït per pedres irregulars lligades entre elles amb morter de calç vermellós ataronjat. Aquest mur es presenta tallat parcialment per la rasa de fonamentació del mur modern 4043. Té una amplada de 60 cm i una longitud aproximada de 5 metres. Presenta una orientació nord sud.

**UE 4200.**

Estructura positiva documentada en planta. Es tracta d'un mur format per pedres de dimensions mitjanes escairades conjuntades entre elles amb morter de calç vermellós. Aquest mur està tallat parcialment per la rasa de



fonamentació del dipòsit o pou modern 4025. Presenta unes dimensions de 45 cm d'amplada per 3 metres de longitud total. La seva orientació és est oest.

**UE 4047.**

Estructura positiva documentada en planta. És un mur format per pedres regulars escairades almenys la primera filada o part de la primera filada conjuntades entre elles amb morter ataronjat vermellós. Presenta unes dimensions reduïdes 40 cm d'amplada per 1,10 metres de longitud, possiblement està tallat o afectat per les rases de fonamentació d'altres estructures. Aquesta estructura podria ser el queda d'una fossa sèptica o pou mort.

**UE 4099.**

Estructura positiva. Mur de pedres arrodonides de dimensions mitjanes lligades entre elles amb morter ataronjat. De dimensions reduïdes 45 cm d'amplada per 1,20 metres de longitud total. Presenta una direcció est oest.

**UE 4206.**

Estructura positiva documentada en planta. És un pou de planta circular constituït per pedres escairades, sembla una estructura de pedra seca. Presenta un diàmetre de 1'20 metres.

**UE 4193.**

Estructura positiva documentada en planta. Es tracta d'un pou de planta circular format per pedres treballades planes per la part interna lligades entre elles amb morter de calç vermellós ataronjat. Presenta un diàmetre de 1 metre.

**UE 4176.**

Estructura positiva documentada en planta. És un pou de planta circular constituït per pedres treballades per la cara interna i lligades entre elles amb morter de calç vermellós ataronjat. Presenta un diàmetre 1,10 metres.

**UE 4179.**

Estructura positiva documentada en planta. És un pou de planta circular constituït per pedres de treballades conjuntades entre elles amb morter vermellós ataronjat. Presenta un diàmetre de 1,25 metres.

## **Sondeig 2.**

Sondeig de 2x2 m i 1,30 metres de profunditat. En aquest sondeig documentem estructures positives, un mur de tancament UE 4029 i un dipòsit rectangular UE 4094 que es recolza a aquest mur. El sondeig a consistit en excavar l'interior del dipòsit on s'han exhumat una sèrie d'estrats de colmatació; UE 4002 que és un estrat superficial que s'estén per quasi tot el solar amb un cronologia de **segle XIX**, amb presència de ceràmica Pickman, i blaves catalanes.

Seguidament ens apareix la UE 4064, és tracta d'un estrat de color marró clar de consistència solta d'uns 40 cm de potència màxima, amb una cronologia estimada de **s. XV-XVI**, amb presència de blava de Barcelona, verd i morat i una tija de pipa.

L'estrat que ens apareix per sota de l'anterior respon a la UE 4087. Creiem que es tracta d'un estrat de colmatació juntament per sobre dels estrats de rebliment del dipòsit UE 4094 i del mateix dipòsit. Presenta una coloració marró fosc, una consistència compacta i té aproximadament 45 cm de potència màxima. La seva cronologia estimada és de **s. XIV**, amb ceràmica exhumada de verd i morat. També caldria destacar la troballa en aquest estrat d'un anell (Codi MHCB 30888), que per les seves característiques morfològiques i per la seva cronologia (s. XIV), es mostra com una peça única i excepcional. Es tracta d'un anell de bronze constituït per una anella de bronze amb una peça de forma oval i de forma còncava de dintre, també de bronze que té la funció de suport, per l'encast d'una pedra tallada de color verdós.



Detall de l'anell (MHCB 30888)

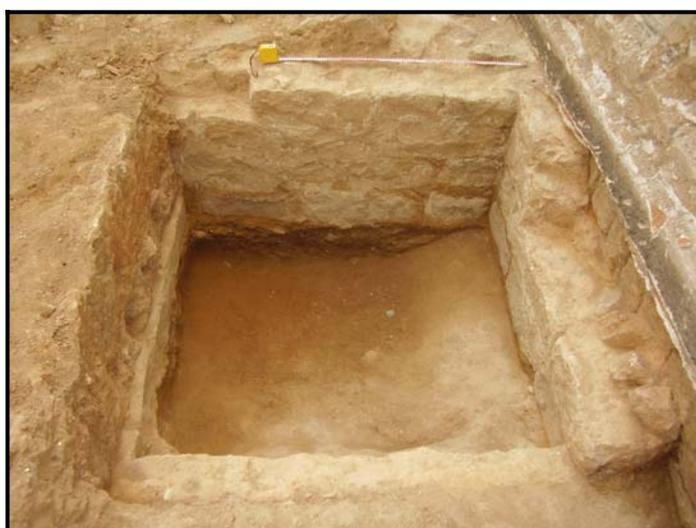

Dipòsit UE 4094, on es va exhumar l'anell.

Els estrats de rebliment del dipòsit són dos, la UE 4092 que es caracteritza per una coloració marró verdosa, amb una consistència solta i una potència màxima de 50 cm, la cronologia d'aquest estrat de rebliment es de **s. XIII-XIV**, amb presència de ceràmica representativa de vidrats i morat sobre blanc.

Per sota de l'estrat anterior ens apareix l'últim estrat de rebliment del dipòsit UE 4049. Es tracta de l'estrat UE 4093, amb una coloració marró clar amb clapes de color verdós, una consistència solta i una potència màxima de 30 cm. Aquest estrat ocupa la base del dipòsit que és de forma còncava, i presenta ceràmica significativa verd morat i diferents vidrats que ens donar una cronologia de **s. XIII-XIV**. Els estrats de rebliment del dipòsit UE 4094 ens

donen una cronologia de s. XIII-XIV, per tant podem dir que el dipòsit pot tenir una cronologia de s. XIII així com el mur de tancament UE 4029.

### **Sondeig 3.**

Es tracta d'un sondeig de 2x2 metres. Dintre d'aquest ens apareixen tres estructures UE 4059, 4082 i 4084. El poc espai que separa aquestes estructures i les pròpies limitacions físiques del propi sondeig ens fa impossible excavar metòdicament l'estratigrafia que es presenta en els espais intermurals.

### **Sondeig 5.**

Sondeig de 2x2 metres i 2,20 metres de profunditat. Ens apareixen les estructures positives 4051, 4055, 4107 i 4131. També en el procés d'excavació s'han exhumat una sèrie d'estrats arqueològics que nombrarem tot seguit correlativament en funció d'ordre d'exhumació en el procés d'excavació .

UE 4002 , es tracta de l'estrat superficial que ens apareix directament per sota del paviment actual de la finca, té una potència estimada entre 10 i 15 cm, en aquest estrat apareix ceràmica de cronologies diverses.

UE 4102, És un estrat de consistència solta, arenós de coloració marró fosc amb carbonets i presència de material arqueològic. Presenta una potència màxima de 30 cm. Cronologia: **s. XIV-XVIII.**

UE 4109, Aquest estrat és equivalent a la UE 4088, té una coloració marró fosc d'una textura solta amb presència de material arqueològic, material constructiu i restes de macrofauna. Presenta una potència màxima de 50 cm. Cronologia: **2<sup>on</sup> ¼ segle IV- segle V d C.**

UE 4114, Estrat amb una coloració ataronjada de consistència compacta, presenta material arqueològic ceràmic, carbons i restes de material constructiu. Té una potència màxima de 20 cm. Cronologia: **s. IV-V**

UE 4098, Estrat de coloració marró clar argilós de consistència solta, presenta material arqueològic romà i també restes de material constructiu com fragments d'estuc pintat. Té una potència màxima estimada de 30 cm. Cronologia: **s. IV-V.**

UE 4100. Estrat de color marró clar ataronjat, sorrenc de consistència solta, presenta material arqueològic ceràmic i material constructiu com estuc pintat. La seva cota inicial és 2.72 m n s m i no sabem la cota final ja que no es va acabar d'excavar en totalitat. Cronologia: **s. III d C.**

### **Sondeig 6.**

Sondeig de 2x2 metres i 1,90 metres de profunditat estimada. Està situat entre les estructures positives UE 4049, 4043 i 4107. Presenta una successió estratigràfica que expliquem tot seguit:

UE 4002, estrat superficial.

UE 4105, estrat de color marró fosc de consistència solta, presenta material arqueològic ceràmic, la seva potència estimada és de 60 cm. Cronologia: **s. XIII.**

UE 4109, aquest estrat és equivalent a la UE 4088, té una coloració marró fosc d'una textura solta amb presència de material arqueològic, material constructiu i restes de macrofauna. Presenta una potència màxima de 50 cm. Cronologia: **2<sup>on</sup> ¼ segle IV- segle V d C.**

UE 4114, estrat amb una coloració ataronjada de consistència compacta, presenta material arqueològic ceràmic, carbons i restes de material constructiu. Té una potència màxima de 20 cm. Cronologia: **s. IV-V d C.**

UE 4098, estrat de coloració marró clar argilós de consistència solta, presenta material arqueològic romà i també restes de material constructiu com fragments d'estuc pintat. Té una potència màxima estimada de 30 cm. Cronologia: **s. IV-V d C.**

UE 4100, estrat de color marró clar ataronjat, sorrenc de consistència solta, presenta material arqueològic ceràmic i material constructiu com estuc pintat. La seva cota inicial és 2.72 m n s m i no sabem la cota final ja que no es va acabar d'excavar en totalitat. Cronologia: **s. III d C.**

### **Sondeig 7.**

És un sondeig de 2x2 metres i de 1,40 metres de profunditat. Afecta a la estructura positiva 4011 (Claveguera moderna). Presenta una successió estratigràfica que expliquem tot seguit:

UE 4121, És el que anomenem com un estrat d'amortització o nivell d'us, presenta una coloració gris i té una consistència compacta. La seva potència és escassa 2 o 3 cm aproximadament. Cronologia: **segles XIII-XIV.**

UE 4117, Possible paviment de terra batuda molt compacte, amb una potència estimada de 5 cm, presenta una coloració vermellosa, marró clar i està relativament deteriorat. Cronologia: **segles XIV-XV.**

UE 4118, estrat de color marró fosc de consistència solta amb presència de material arqueològic i restes de material constructiu amb una potència estimada de 60 cm aproximadament. Cronologia: **segles XVII-XVIII.**

UE 4088, té una coloració marró fosc d'una textura solta amb presència de material arqueològic, material constructiu i restes de macrofauna. Presenta una potència màxima de 50 cm en aquest sondeig en concret s'ha document just en el seu inici. Cronologia: **s. VI d C.**

UE 4119, és una unitat estratigràfica negativa. Aquest retall està tallant l'estrat 4118, la UE 4119 està reblerta per el rebliment UE 4120 i per l'estructura positiva UE 4025. L'estrat de rebliment UE 4120 presenta material arqueològic cosa que ens permet datar l'amortització del retall 4119. Cronologia: **segles XVII-XVIII.**

### **Sondeig 8.**

Sondeig de 2x1,40 metres, aquest sondeig té 80cm de potència aproximadament i presenta una successió estratigràfica de dos estrats diferenciats:

UE 4002 , es tracta de l'estrat superficial que ens apareix directament per sota del paviment actual de la finca, té una potència estimada entre 10 i 15 cm, en aquest estrat apareix ceràmica de cronologies diverses.

UE 4088, té una coloració marró fosc d'una textura solta amb presència de material arqueològic, material constructiu i restes de macrofauna. Presenta una potència màxima de 50 cm. Cronologia: **s. VI d C**, amb presència de material ceràmic clares D i D S P ( Paleocristianes).

### **Sondeig 9.**

Sondeig de 1,50x1,50 metres i 0,70 metres de profunditat. Ens apareixen les estructures positives 4015 i 4017. També en el procés d'excavació s'han exhumat una sèrie d'estrats arqueològics que nombrarem tot seguit correlativament en funció d'ordre d'exhumació derivat del procés d'excavació, així mateix tindriem aquesta successió estratigràfica:

UE 4002 , es tracta de l'estrat superficial que ens apareix directament per sota del paviment actual de la finca, té una potència estimada entre 10 i 15 cm, en aquest estrat apareix ceràmica de cronologies diverses.

UE 4063, estrat de coloració marró fosc, amb presència de carbons i de consistència solta. La seva potència estimada és de 20 cm.

UE 4123, estrat de color marró fosc amb carbonets i presència de materials arqueològics majoritàriament ceràmics. La seva potència màxima que ens apareix en aquest sondeig és de 20 cm. Cronologia: Medieval indeterminada.

UE 4126, estrat de color marró clar, consistència compacta i una potència màxima de 15 cm amb una cronologia estimada de **segles XIV-XV**, datat a partir de la ceràmica exhumada, verd i morat, vidrat melat i vidrat verd. S'entrega al mur UE 4015 a la banda nord i cobreix l'estrat UE 4133.

UE 4133, estrat de potència reduïda 5 cm escassos, de coloració marró i consistència compacta, amb una cronologia medieval indeterminada amb presència de material ceràmic verd gòtic.

UE 4127, estrat de coloració marró clar, consistència solta i una potència màxima de 20 cm, s'entrega al mur UE 4015 per la banda sud. La seva cronologia és de **segle XIII-XIV**, amb presència de ceràmica morat monòcrom.

UE 4134, estrat de coloració groguenca ataronjada, de consistència solta. Presenta ceràmica romana amb una cronologia de **400-550 d C**, la ceràmica significativa que apareix és clara D i Hayes 93b.

### **Sondeig 10.**

Sondeig de 1,5x1,5 m, a la banda nord ens apareix el mur UE 4027, i a la banda sud tenim una successió estratigràfica, que la inicia l'estrat UE 4171, i la segueixen els estrats UE 4146 i UE 4088 successivament.

UE 4171, es tracta d'un estrat de color marró clar de consistència compacta i una potència màxima 20 cm. La seva cronologia és de **segles XV-XVI**, amb aparició de material ceràmic verd morat, blau valencià i un blau català.

UE 4146, estrat de color marró fosc, consistència compacta i una potència de 45 cm aproximadament. Cronològicament el poden situar entre els **segles XIII i XIV** amb presència de ceràmica verd i manganès i pisa arcaica.

UE 4088, estrat de color groguenc ataronjat i consistència solta, molt sorrenc. Aquest estrat el podríem situar en el **segle VI d C**, per la presència de ceràmica clara D i DSP (paleocristiana).

### **Sondeig 11.**

Sondeig de 2,5 x 2 m, en el procés d'excavació apareixen estructures com són les UE 4015,4039, la claveguera UE 4010 i el dipòsit modern 4013, també tenim una successió estratigràfica de dos estrats UE 4002 i 4122.

El estrat UE 4002, que considerem com l'estrat superficial en aquesta zona té una potència de 40 cm aproximadament.

La UE 4122, respon a un estrat de coloració marró clar i consistència compacta. La seva cronologia és de segles XIII-XIV, amb presència de ceràmica verd morat català.



## **Sondeig 12.**

Sondeig de 2x2 m, amb la presència de la estructura UE 4142, que respon a un mur i una sèrie de estrats amb successió.

UE 4002, estrat superficial, que en aquesta zona presenta una potència de 5 cm.

UE 4170, estrat de coloració marró clar de consistència compacta i de 35 cm de potència màxima. No tenim presència de material arqueològic.

UE 4140, estrat de color marró fosc, consistència compacta i una potencia màxima de 25 cm, la seva cronologia és moderna.

UE 4152, estrat d coloració marró clar de consistència solta i sense presència de material arqueològica.

## 7. CONCLUSIONS.

Malgrat la poca superfície del solar excavada metòdicament, creiem que la neteja superficial del solar, juntament a l'excavació dels daus de fonamentació i pantalles laterals de l'edifici, han proporcionat restes arqueològiques de cronologies diverses tant estructurals com materials que en ocasions concretes s'han datat mitjançant comparació de tipologies ceràmiques i han proporcionat una visió parcial i minsa del conjunt de les restes aparegudes dintre aquest solar.

Tot i això creiem que podem separar tres èpoques cronològiques diferenciades que es succeeixen i estan clarament representades mitjançant la presència de restes arqueològiques, deixant de banda el paviment de formigó del s XX que ocupava tota la superfície del solar, tenim per sota d'aquestes restes arqueològiques que podríem considerar **d'època moderna, segles XVI-XIX**. Aquestes restes es redueixen a dipòsits, algun paviment de calç blanca, clavegueres, un mur central de separació de finques i el mur actual de façana de la finca. Els estrats d'aquesta època són pocs i es redueixen a l'estrat superficial i algun rebliment dels dipòsits moderns, que proporcionen ceràmiques "Pickman" i blaves catalanes. Tot plegat un conjunt de restes minses i disperses relacionades clarament amb la façana actual de l'edifici i que segurament foren molt més nombroses almenys fins la construcció del paviment de formigó de mitjans del segle XX, i la remodelació interior de l'edifici en el mateix segle.

El següent bloc de restes a mencionar són les restes baix medievals, emmarcades entre els **segles XIII i XV**. Aquestes restes arqueològiques són pot ser les més nombroses i les més diverses, s'han documentat restes estructurals com murs, dipòsits, pous, paviments de terra batuda i seqüències estratigràfiques diverses associades a aquestes restes estructurals, que ens donen materials ceràmics quantiosos i de tipologia diversa, com poden ser els verds i morats, blau valencià, morats monòcroms, vidrats melats i marrons. Un ventall tipològic, que en ocasions molt concretes i en registres tancats com poden ser els rebliments dels nombrosos dipòsits documentats poden inclús matisar el segle concret d'amortització dels dipòsits. No podem ser tant

precisos en la majoria de les restes com poden ser la gran quantitat de murs i pous apareguts, aquests no s'han excavat metòdicament, només s'han documentat gràficament en planta ja que no estaven afectats pel projecte de l'obra. Tot i això sembla que el conjunt d'estructures com poden ser els murs, dipòsits i pous, mostren una sèrie de cases compartimentades adossades entre elles i amb una direccionalitat nord est-sud oest. Aquestes cases presenten pous interiors i dipòsits, així com murs interiors divisoris que possiblement tenen la funció de separar les diferents estances de les cases.

Tot plegat no podem diferenciar ni quantificar aquestes cases amb exactitud per la falta de dades suficients, al no poder excavar metòdicament tot el solar i tenir una visió molt parcial d'aquestes estructures es fa impossible diferenciar i individualitzar les diferents cases. El que si podem dir amb fiabilitat és el període cronològic al que pertanyen, gracies a l'excavació metòdica dels dipòsits associats a aquests murs creiem que aquests hàbitats són baix medievals i podrien tenir el seu inici (construcció) en el segle XIII, assolint el ple auge d'ocupació en el segle XIV i perdurant habitables fins la segona meitat del segle XV.

L'altre període identificat en el jaciment és un moment tardoromà situat entre els segle IV i VI d C. Aquest moment cronològic s'identifica en estrats apareguts en diferents sondejos. No apareixen estructures només una successió estratigràfica amb ceràmica significativa d'aquesta època, com poden ser les clares D i DSP (paleocristianes) i per sota d'aquest estrats tardoromans pot apareixen algun estrat amb ceràmica exclusiva romana de segle II-III d C, però aquesta ceràmica és molt residual.

## **8. DIBUIX DEL MATERIAL ARQUEOLÒGIC.**

## 9. DOCUMENTACIÓ FOTOGRÀFICA.



Fotografia del sondatge 9 amb el mur 4015.



Fotografia del sondatge 14.



Fotografia del sondatge 13 amb el mur 4051.



Fotografia general on s'observa el sondatge 10, el pou 4193 i els murs 4027 i 4029.



Fotografia del sondatge 11.



Tenalla 4163 i murs 4045 i 4043.



Fotografia de la tenalla 4167.



Fotografia de detall de la tenalla 4161.





Fotografia de detall de la fossa sèptica o pou mort 4094 ja excavada.



Fotografia de detall de la fossa sèptica o pou mort 4035 excavada parcialment.



Fotografia de detall de la fossa sèptica o pou mort 4144, excavada parcialment.



Fotografia general del sondatge 7.



Fotografia de detall del pou 4193.



Fotografia de detall del pou 4206.



Fotografia de detall del pou 4176.



Fotografia de detall del pou 4179.



Fotografia general del mur 4200 i de la fossa sèptica 4144.



Fotografia general de la excavació de la rasa perimetral.



Fotografia de detall de part del mur 4015.



Fotografia general del jaciment amb el sondatges 13 i 5.



Fotografia de part del mur 4039.



Fotografia de l'estructura 4211.



Fotografia del mur 4213.



Fotografia de la fossa sèptica 4084 i 4131.





Fotografia de la fossa sèptica o pou mort 4131.



Fotografia general on apareixen els murs 4027 i 4062, el dipòsit 4069 i l'estructura 4023.



Fotografia general on apareixen els murs 4059, 4186 i la fossa sèptica 4182.



Fotografia on apareixen els murs 4186 i 4188.



Fotografia de la fossa sèptica 4131 un cop excavada totalment.



Fotografia dels murs 4062, 4023, 4099 i del dipòsit modern 4069.



Fotografia de detall del mur 4062.



Fotografia del mur 4033 i part de la fossa sèptica 4035.



Fotografia del mur 4041.



Fotografia del mur 4059.



Fotografia del mur 4029.



Fotografia del mur 4174.

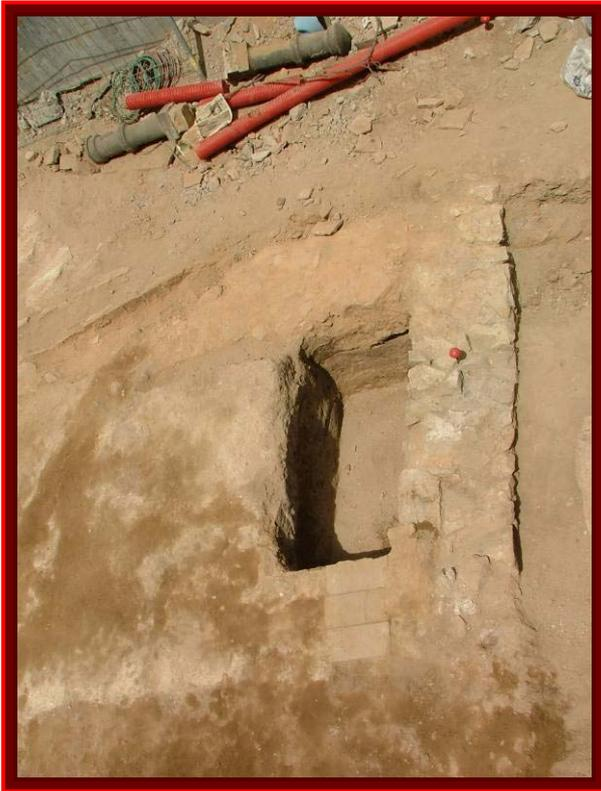

Fotografia general del mur 4051.



Fotografia del mur 4027.



Fotografia general del mur 4017.



Fotografia general del dipòsit 4021.



## 10. BIBLIOGRAFIA.

AGUAROD, C; *Ceràmica romana importada de cocina en la tarraconense.*

Institución Fernando rel Católico, Diputación de Zaragoza, Zaragoza, 1991.

ALBERCH I FUGUERAS *et alii*; "Ciutat Vella i Eixample" a *Els Barris de Barcelona*, Vol I, Ed. Enciclopèdia Catalana, Barcelona, 1999.

AMADES, Joan; *Històries i llegendes de Barcelona*, Vol II, Ed. 62, Barcelona, 1989.

BELTRAN , M; *Guía de ceràmica romana.* Ed. Libros Pórtico, Zaragoza, 1990.

BRAVO MORATA; *Las calles de Barcelona*, Vol I, Colección de Bolsillo Fenicia, Madrid, 1971.

CIRICI, Alexandre; *Barcelona pam a Pam*, Ed. Teide, Barcelona 1985.

HARRIS, E.C.; *Principios de estratigrafía arqueológica.* Ed. Crítica. Barcelona, 1979.

HUERTAS, J; *Informe memòria de la intervenció arqueològica a la plaça Joaquim Xirau/ plaça dels Banys.* Servei d'Arqueologia de la Generalitat de Catalunya, 1997.

HUERTAS, J; *Informe memòria de la prospecció arqueològica a la plaça Joaquim Xirau/ plaça dels Banys.* Servei d'Arqueologia de la Generalitat de Catalunya, 1996.

IZQUIERDO TUGAS, P; "Barcino i el seu litoral: una aproximació a les comunicacions marítimes d'època antiga a la Laietana" a *La formació del cinturó industrial de Barcelon*", Vol 1, Institut Municipal d'Història-Proa, Barcelona, 1997. pàg 13-21.

J. FABRÉ, J. M. HUERTAS CLAVERIA; *Tots els barris de Barcelona. Eixample i ciutat Vella*. Vol V. Edicions 62, Barcelona, 1976.

ORRI, E; *Memòria intervenció arqueològica al carrer de la Mercè 8 de Barcelona*. Servei d'Arqueologia de la Generalitat de Catalunya, 2002.

PALET i MARTÍNEZ J M; *Estudi territorial del Pla de Barcelona. Estructuració i evolució del territori entre l'època iberoromana i altmedieval s. II-I a. C. X-XI d. C.* Centre d'Arqueologia de la Ciutat, Institut de Cultura, Barcelona, 1997.

TRIAY, V.: *Memòria de la intervenció arqueològica al carrer ample, 5. Ciutat vella, Barcelona. Data d'intervenció: del 2 al 25 de juny de 2004*. Memòria inèdita. Àrea de Coneixement i Recerca de la Generalitat de Catalunya, 2005.

VARIS; "Món funerari de Bàrcino" a *Del romà al romànic: Història, art i cultura de la tarraconense mediterrània entre els segles IV i X*. Ed. Enciclopèdia Catalana, Barcelona, 1999.

VARIS; *Passat i present de Barcelona: Materials per a l'estudi del medi urbà*. Vol II, Edicions Universitat de Barcelona, Barcelona, 1983.

## **11. DOCUMENTACIÓ PLANIMÈTRICA.**

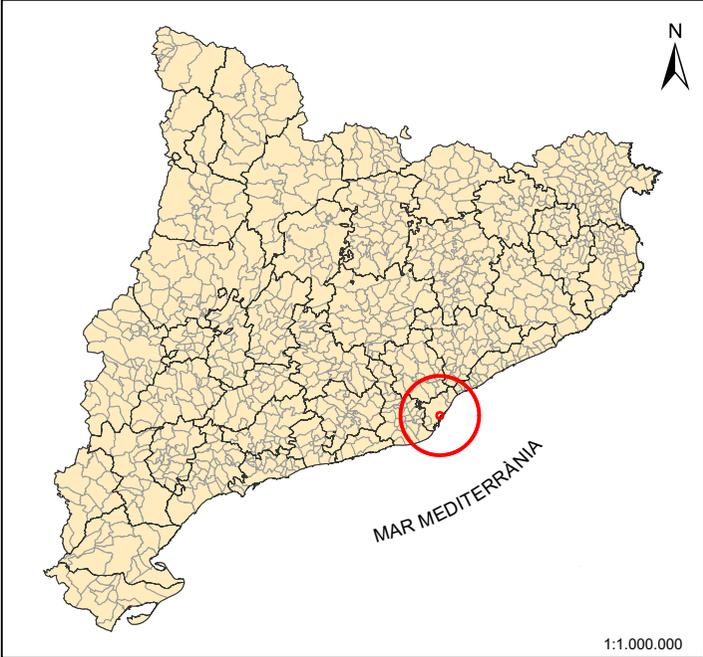

**LOCALITZACIÓ GEOGRÀFICA**

NOM DEL PROJECTE: INTERVENCIÓ ARQUEOLÒGICA PREVENTIVA AL C/ CARBASSA 8 BIS (BARCELONA)  
 MUNICIPI/S: BARCELONA  
 COMARCA/QUES: EL BARCELONÈS  
 PROVÍNCIA: BARCELONA



DISSENY I ELABORACIÓ: ALEX MORENO, DAVID SOLER  
 BASE CARTOGRÀFICA: INSTITUT CARTOGRÀFIC DE CATALUNYA  
 PROJECCIÓ UTM PLUS 31N AMB DATUM EUROPEU DE 1950 (PARÀMETRES ICCUB)



# CARRER CARABASSA

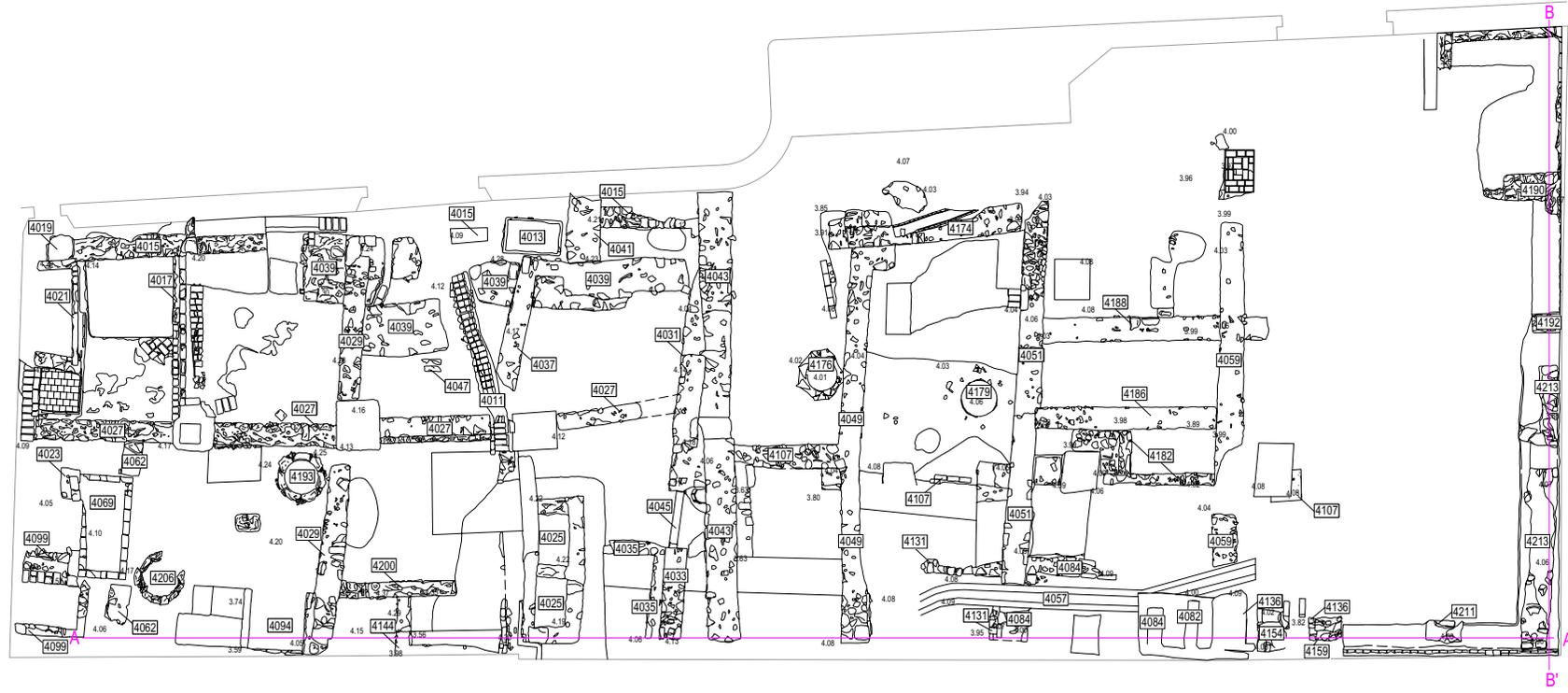





CARRER CARABASSA



-  Estructures Segles XIV-XV
-  Estructures Segles XVI-XVII
-  Estructures Segles XIX-XX

Secció A-A'

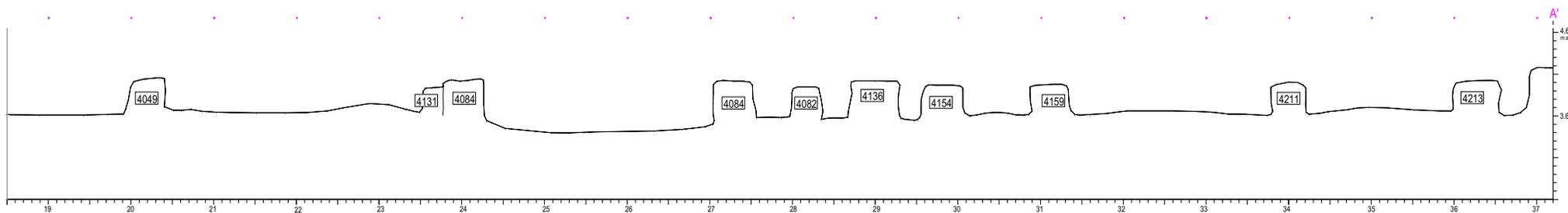
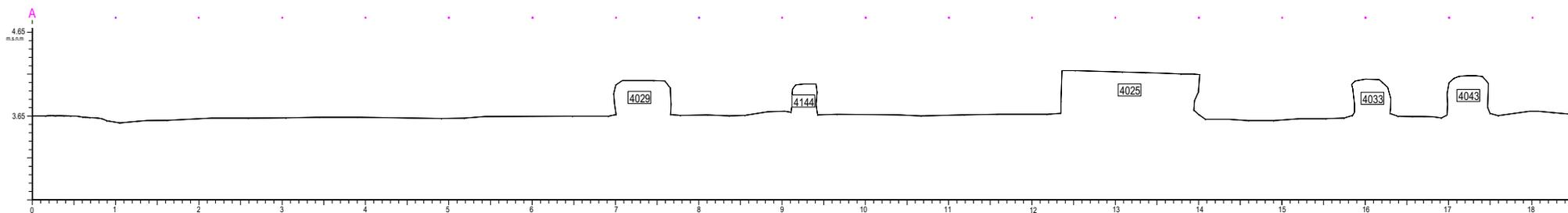



Secció B-B'

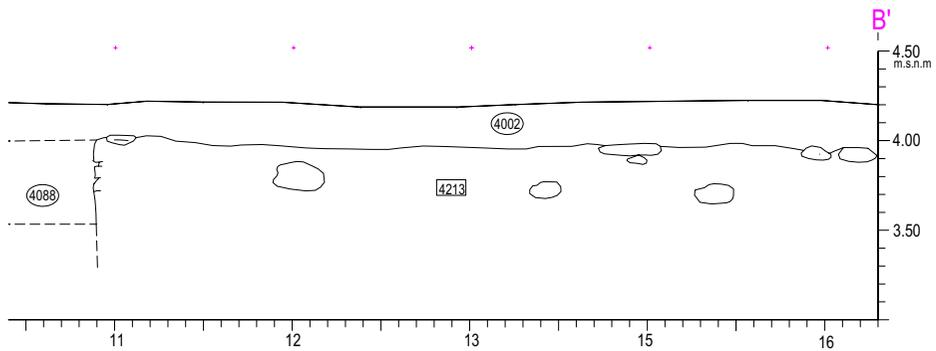
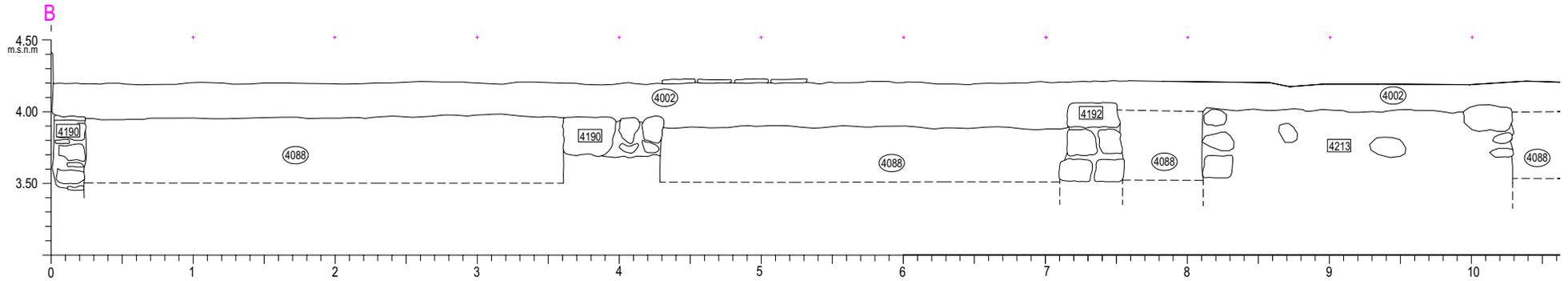

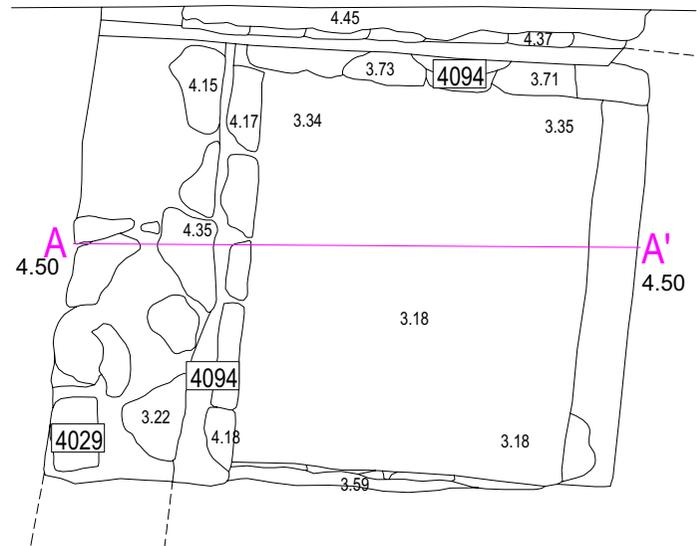

Secció sondeig 2

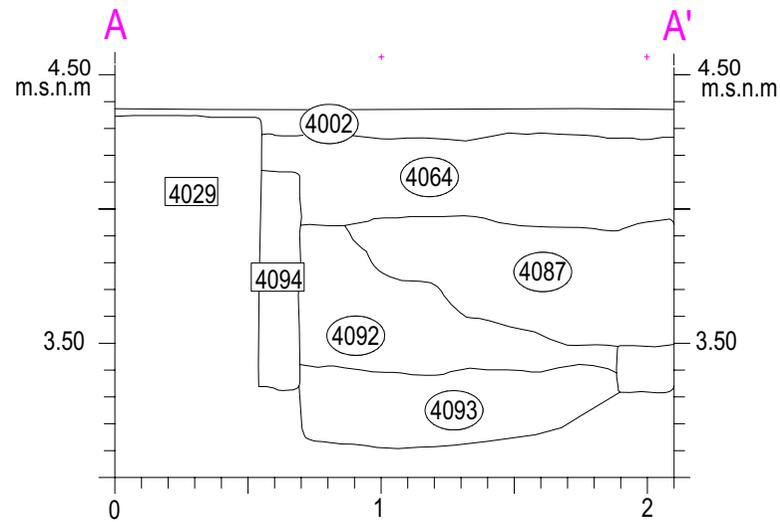

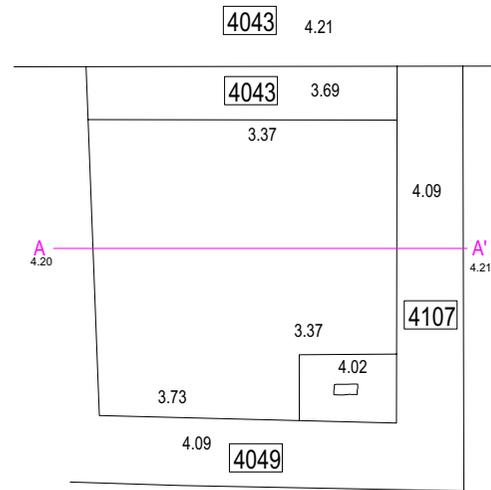

Secció Sondage 6

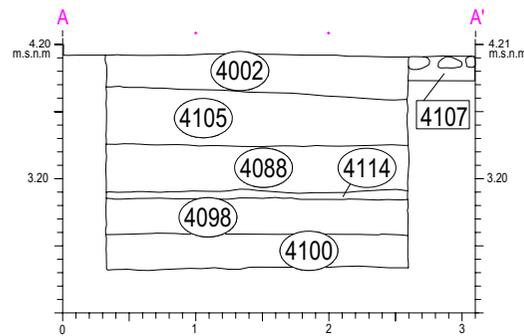

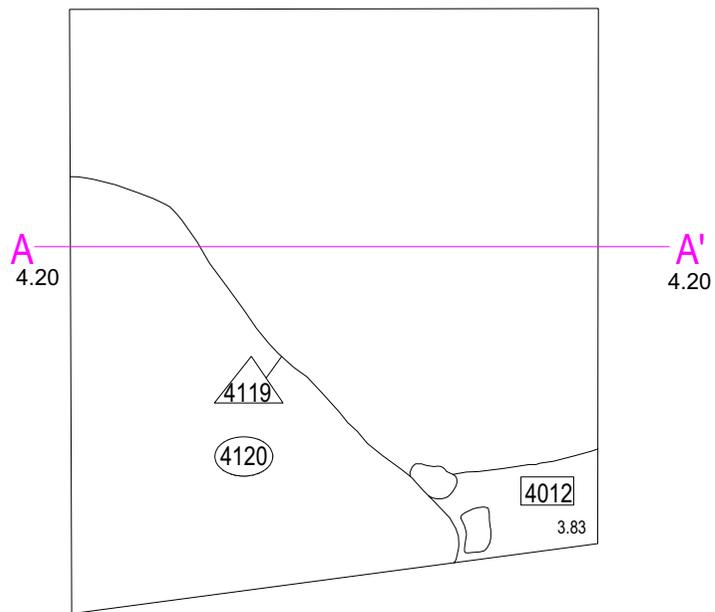

### Secció sondeig 7

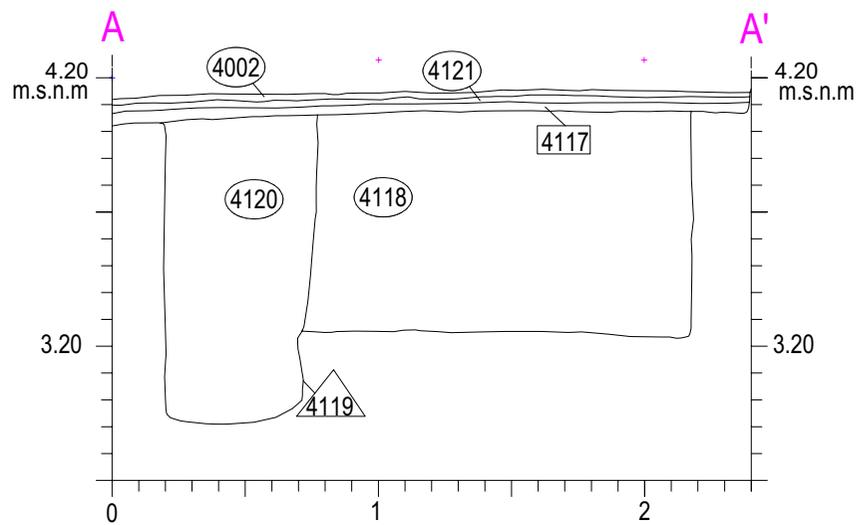

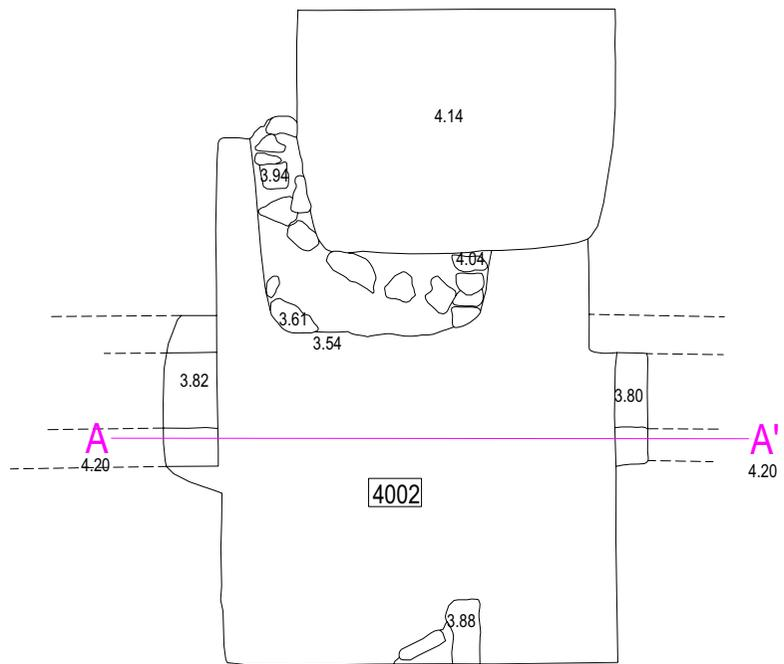

### Secció sondeig 8

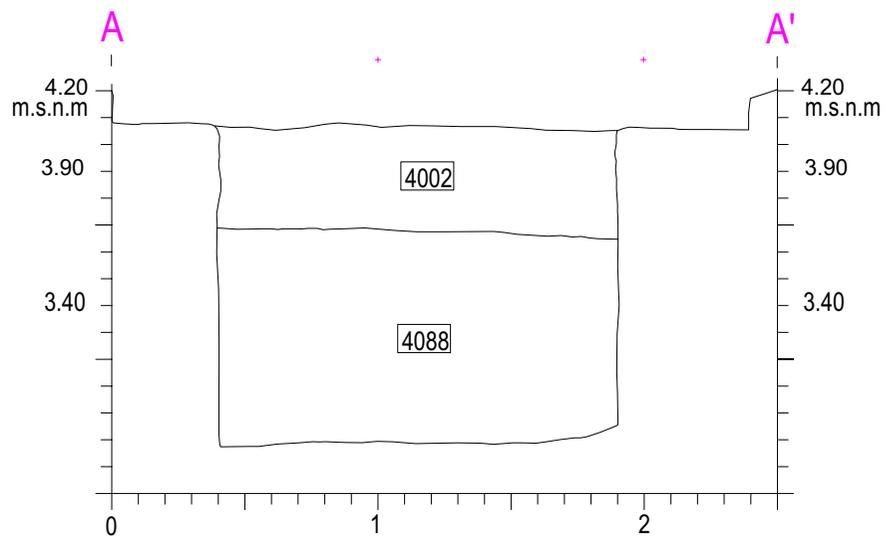

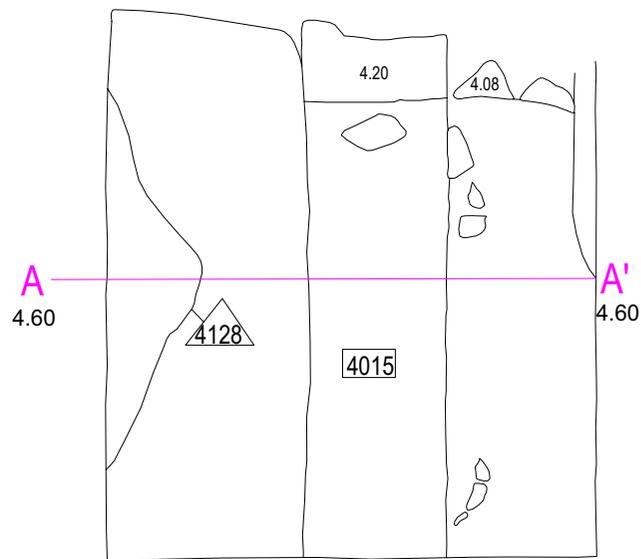

### Secció sondeig 9

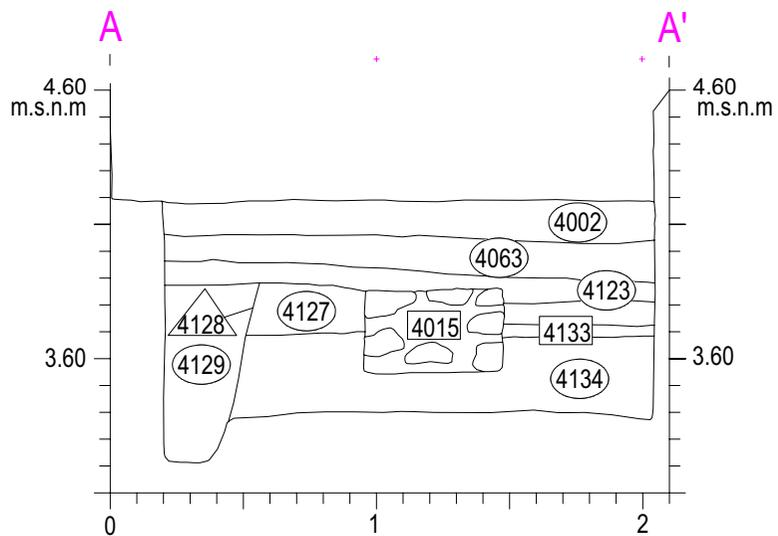

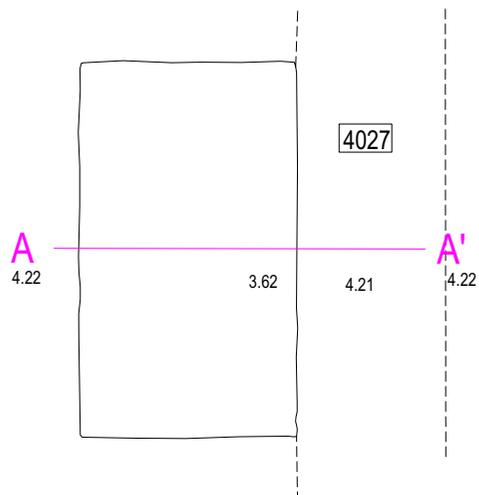

### Secció sondeig 10

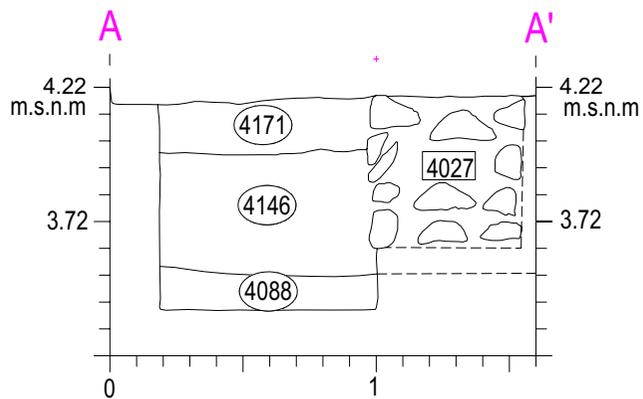

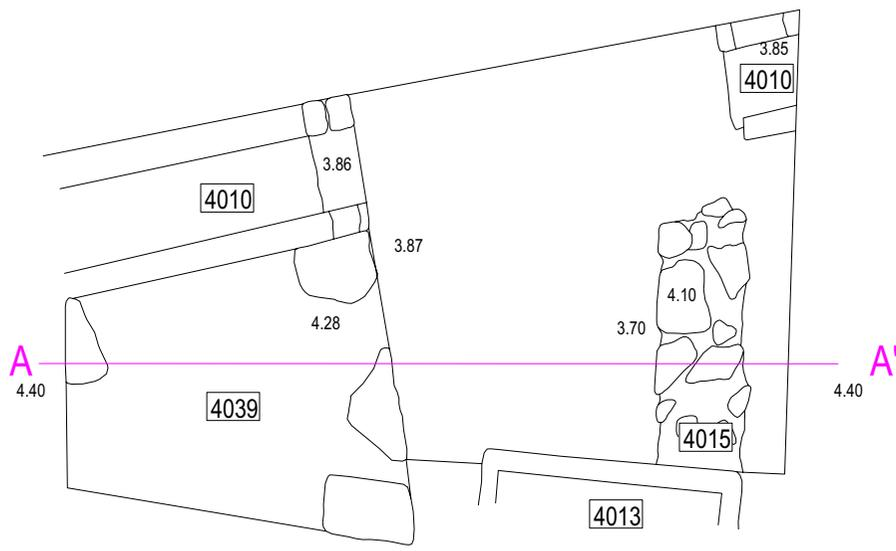

### Secció sondeig 11

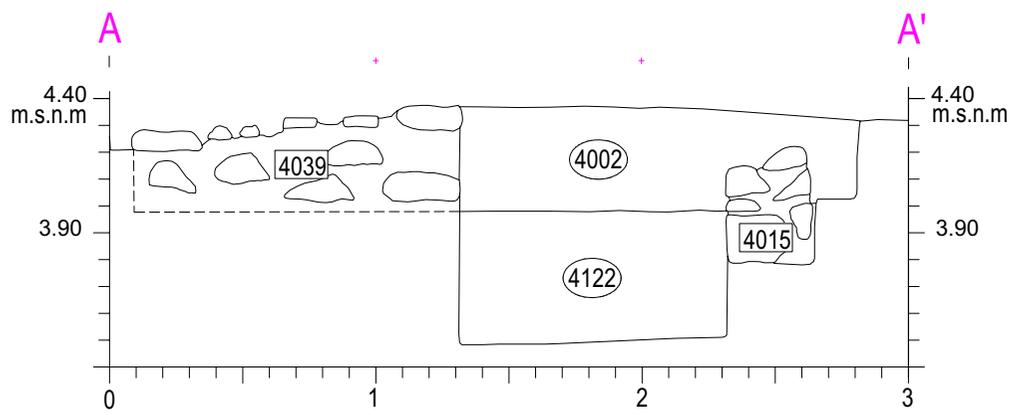



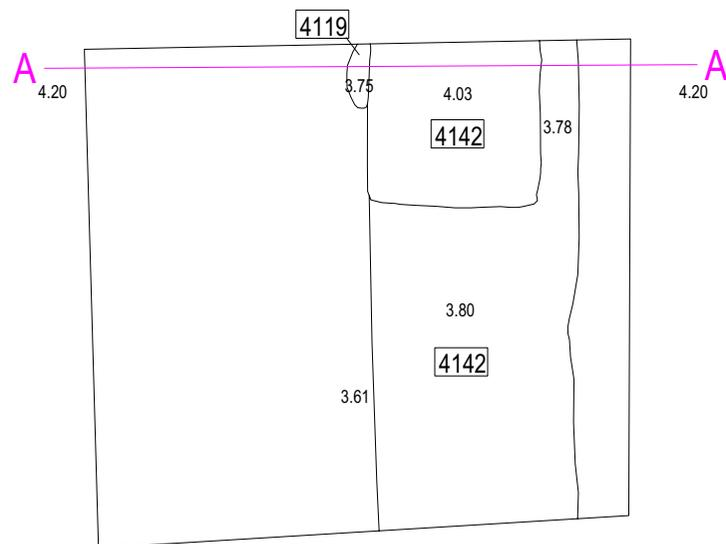

### Secció sondeig 12

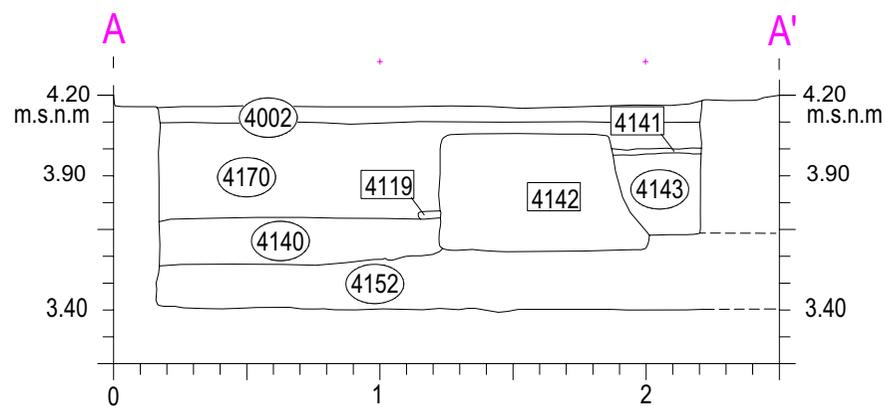

**Memòria de la intervenció arqueològica  
realitzada a la finca número 8 bis del Carrer  
Carabassa, al districte de Ciutat Vella ,  
Barcelona.  
CODI: 034/06**

**Data de la Intervenció:** 01/01/2006-31/01/2006.  
27/03/2006-30/06/2006.  
03/07/2006-28/07/2006.

**VOLUM II: INVENTARI DEL MATERIAL  
ARQUEOLÒGIC.**

**DAMIÀ GRIÑÓ MÀRQUEZ.**

**Mataró, gener del 2009.**

## TAULA CODIS PER A INVENTARI DE MATERIALS ARQUEOLÒGICS

### CERÀMICA

#### 1. CLASSIFICACIÓ

11000	Prehistòria	13050	campaniana/vernís negre indeterminada
11001	Neolítica	13051	precampaniana
11050	del Coure	13052	campaniana A
11101	del Bronze	13053	campaniana A tardana
11101	del Bronze antic	13054	campaniana B
11102	del Bronze mig	13055	campaniana B-oide
11103	del Bronze final	13056	campaniana C
12000	Protohistòrica sense determinar	13057	campaniana empuritàna
12001	feno-púnica indeterminada	13058	etrusca vernís negre
12002	feno-púnica engalba vermella	13059	imitacions campanianes
12003	feno-púnica engalba negra	13060	vernís negre púnic
12004	no-púnica engalba comuna		
12005	grega d'occident	13100	terra sigillata indeterminada
12050	roja a torn	13101	presigillata
12051	engalba roja	13102	T S precoç
12052	pintada	13103	T S aretina
12053	comuna ibèrica	13104	T S itàlica
12054	grisa de la costa catalana	13105	T S tardo-itàlica
12055	grollera	13106	T S sudgàl·lica
12056	grans recipients d'emmagatzematge	13107	T S marmorata
13000	Món Clàssic sense determinar	13108	T S clara B
13001	grega indeterminada	13109	T S hispànica tardana
13002	<i>buchero nero</i>	13110	T S hispànica indeterminada
13003	àtica figures negres	13111	T S africana A
13004	àtica figures vermelles	13112	T S africana A/D
13005	àtica vernís negre	13113	T S africana A/C
13006	taller de les petites estampetes	13114	T S africana C
13007	taller de Rhode	13115	T S africana D
13008	taller de Nikia-Ion	13116	T S africana indeterminada
13009	taller de pàteres 3 palmetes radials	13117	imitacions T S hispànica
		13118	T S clara
		13119	T S lucente

13120	paleocristina grisa	13300	àmfora indeterminada
13121	paleocristina ataronjada	13301	àmfora massaliota
13122	<i>late Roman C</i>	13302	àmfora feno-púnica
13123	produccions orientals (corintia)	13303	àmfora ebussitana
13124	vidriada romana	13304	àmfora romana
13125	imitacions clara D	13305	àmfora greco-itàlica
13126	paleocristina pintada	13306	àmfora itàlica
		13307	àmfora gà·lica
13150	parets fines indeterminades	13308	àmfora hispànica
13151	parets fines itàliques	13309	àmfora bètica
13152	parets fines d'Acco	13310	àmfora de la Tarraconense
13153	parets fines sudgà·liques	13311	àmfora lusitana
13154	parets fines "clofolla d'ou"	13312	àmfora africana
13155	parets fines hispàniques	13313	àmfora oriental
13156	imitacions parets fines	13314	suports d'àmfores
		13315	amforiscs
13200	llàntia indeterminada	13316	disc terra cuïta
13201	llàntia grega	13317	taps
13202	llàntia republicana	13318	fragments vasos retallats
13203	llàntia republicana vernís negre	13319	altres accessoris
13204	llàntia imperial	13320	<i>dollia</i>
13205	llàntia imperial de volutes	13321	àmfora rodia
13206	llàntia imperial de disc	13322	àmfora corintia
13207	llàntia africana de canal	13323	àmfora Samos
13208	llàntia africana		
13209	llàntia africana paleocristiana	13400	comuna a torn oxidada d'època indeterminada
13210	llàntia africana ARS	13401	comuna a mà oxidada d'època indeterminada
		13402	comuna a torn reduïda d'època indeterminada
13250	comuna oxidada	13403	comuna a mà reduïda d'època indeterminada
13251	comuna reduïda	13404	comuna oxidada d'època indeterminada
13252	comuna baix-imperial	13405	comuna reduïda d'època indeterminada
13253	comuna engalba blanca	13406	comuna a torn bescuitada indeterminada
13254	comuna engalba negra		
13255	comuna engalba vermella	13500	comuna oxidada medieval
13256	comuna roig pompeïà	13501	comuna reduïda medieval
13257	comuna itàlica	13502	comuna bescuitada medieval
13258	comuna africana de cuina		
13259	comuna emporitana oxidada		
13260	comuna de cuina acurada		
13261	imitacions comuna africana		
13262	comuna bescuitada		
13263	ceràmica comuna de Lípari		
13264	ceràmica daurada		
13265	ceràmica eivissenca tardo antiga		
13266	ceràmica de Pantelleria		
13267	ceràmica itàlica tardo antiga		

14000	Món medieval i modern indeterminat	14126	blanca i blava de la cirera
14001	comuna oxidada a mà	14128	blanca i blava Paterna-Manises
14002	comuna oxidada a torn	14129	blanca i groga “orla d’influència del Renaixement”
14003	comuna oxidada vidriada		
14004	comuna reduïda a mà		
14005	comuna reduïda a torn	14200	reflex metàl·lic
14006	comuna reduïda vidriada	14201	reflex metàl·lic producció catalana
		14202	reflex metàl·lic de l’ungla
14050	islàmica indeterminada	14203	reflex metàl·lic de sanefa amb gallons
14051	islàmica verd-manganès	14204	reflex metàl·lic de sanefa amb fulles
14052	islàmica melada	14205	reflex metàl·lic de sanefa en negatiu
14053	islàmica corda seca total	14206	reflex metàl·lic decoració floral
14054	islàmica corda seca parcial	14207	reflex metàl·lic de fons picat
14055	islàmica esgrafiada	14208	reflex metàl·lic de pinzell-pinta
14056	islàmica pintada	14209	reflex metàl·lic decoració geomètrica
14057	islàmica daurada reflex metàl·lic	14210	reflex metàl·lic amb lletres o anagrames
14058	islàmica a motlle	14211	reflex metàl·lic i blava
14059	islàmica comuna oxidada	14212	reflex metàl·lic de Paterna
14060	islàmica comuna reduïda	14213	reflex metàl·lic de Manises
14061	islàmica manganès sota coberta melada	14214	reflex metàl·lic de Paterna-Manises
14062	islàmica vidrada	14215	reflex metàl·lic sanefa reticulada
14100	vidrada blanca	14250	blanca i manganès
14101	blanca i blava	14251	blanca-manganès blau i manganès
14102	blanca i blava de Barcelona	14252	blanca-manganès verd i manganès
14103	blanca i blava catalana	14253	blanca-manganès verd i manganès de Paterna
14104	blanca i blava d’orles diverses	14254	blanca-manganès verd i manganès de Manises
14105	blanca i blava de la botifarrada	14255	blanca-manganès verd i manganès catalana
14106	blanca i blava de l’arracada	14256	blanca-manganès i verd
14107	blanca i blava d’influència francesa	14257	blanca-manganès i polícroma
14108	blanca i blava de la cirereta		
14109	blanca i blava de faixes o cintes	14300	pisa blanca
14110	blanca i blava de la Segarra	14301	pisa decorada
14111	blanca i blava d’Escornalbou	14302	porcellana
14112	blanca i blava de la panotxa	14303	Pickman/Cartuja
14113	blanca i blava regalats	14304	d’importació
14114	blanca i blava de Poblet	14305	maiolica lligur
14115	blanca i blava de sanefa negativa	14306	polícroma
14116	blanca i blava de transició		
14117	blanca i blava amb la Tau	14400	vaixella segle XX
14118	blanca i blava d’influència de Savona		
14119	blanca i blava corbata o palmera	15000	material ceràmic no recipient
14120	blanca i blava ditada		
14121	blanca i blava de blondes		
14122	blanca i blava de Paterna		
14123	blanca i blava de Manises		
14124	blanca i blava de Manises i groga		
14125	blanca i blava de la figueta		

## 2. DEFINICIÓ DEL FRAGMENT

sense forma	SN
sense definir	SD
perfil sencer	PS
vora	VO
nansa	NA
arrencament de nansa	AN
coll	CO
carena	CR
llavi	LL
fons	FO
abocador	AB
escòria	ER
pom agafor	AG
broc	BR
orelleta	OR
peu	PE
pivot	PI
bec	BE

Per a llànties:

<i>Infundibulum</i>	IN
Pico ( <i>rostrum</i> )	RO
Orla ( <i>margo</i> )	MA
Disc	DI
Volutes	VL

**3. TIPOLOGIA:** Per materials del Món Clàssic amb una tipologia ja establerta.

ABAS.	Abascal
AFRIC.	Africana
AGUARD.	Aguarod
ALM.	Almagro
ATL.	Atlante
BAIL.	Bailey
BEL.	Beltran
BRUCK.	Bruckner
DECHEL.	Dechelette
DRAG	Dragendorf
DRES.	Dressel
EBUS.	Ebusitana
GOUD.	Goudineau
H.	Hayes
HALT.	Haltern
HERM.	Hermet
KEAY	Keay

LAMB.	Lamboglia
LAIET.	Laietana
LOPEZ	López Mullor
LUDOW.	Ludowici
M.	Morel
MEZQ.	Mezquiriz
OBER.	Oberaden
OELM.	Oelman
OST.	Ostia
OSW.	Oswald
PALL.	Pallarès
PASC.	Pascual
RIG.	Rigoir
RITT.	Ritterling
SAL.	Salomonson
SPT.	Spitzer

**4. FORMA:** Per a materials no classificats tipològicament. Bàsicament, ceràmiques prehistòriques, medievals i modernes)

**Ceràmica a mà:**

bol/vas carenat	BCA
bol/vas cilíndric	BCI
bol/vas bitroncocònic	BBT
bol/vas troncocònic	BTR
bol/vas elíptic	BEL
bol/vas globular	BGL
bol/vas globular amb coll	BGC
bol/vas germinat	BGE
bol/vas múltiple	BMU
bol/vas ovoide	BOV
bol/vas perfil en S	BPS
bol/vas semiesfèric	BSE
bol/vas subesfèric o subesfèric de vora exvasada	BSU
copa	COP
cullera	CUL
formatgera	FOR
forma indeterminada	FIN
fragment retallat no perforat	FRN
fragment retallat perforat	FRP
gresol	GES
paleta	PAL
plat carenat	PCA
plat/tapadora	PLT

plata PLA  
suport SOP  
tassa TAS

### **Ceràmica a torn:**

#### Ceràmica grega

Alabastró ALA  
Àmfora AMF  
Aryballos ARY  
Hydria HYD  
Kalathos KAL  
kratera calze KCA  
kratera campana KCP  
krateracolumnes KCO  
kratera volutes KVO  
kylix KYL  
lebes LEB  
lekythos LEK  
oinochoe OIN  
pelike PEL  
skiphos SKI  
stamnos STA  
ungüentari bulb UBU  
ungüentari fusiforme UFU  
ungüentari UGU

#### Ceràmica clàssica, medieval i moderna

abeurador ABE  
ampolla AMP  
baci BAC  
barral BLN  
bol BOL  
canalobre CAN  
cassola CSS  
cassola patina cendrosa CSC  
càntir CAT  
catúfol CAF  
colador COL  
copa COP  
cossi COS  
cremaperfums CRP  
cubell CUB  
escalfeta ESF  
escudella ESC  
escudella d'orelletes EOR  
fogó FOG  
formes amb abocador FAB  
formes obertes FOB  
formes tancades FTA

forma indeterminada FIN  
fruiter FRU  
gerra GER  
gerreta GET  
gerro GRR  
gibrell GIB  
got GOT  
greixonera GRE  
guardiola GUA  
llàntia cassola i bec pessigat LCB  
llàntia peu alt LPA  
llàntia piquera LPI  
llumanera LLU  
menjadora MEN  
mesura MES  
morter MOR  
motlle MOT  
motlle sigillata MSG  
olla OLL  
olla patina cendrosa OPC  
orsa ORS  
pàtera PTT  
plat PAT  
plat d'ala PDA  
plat/tapadora PTA  
plat/tapadora vora fumada PTF  
plata PLA  
plat tallador PTL  
poal POA  
pot POT  
pot de farmàcia PFA  
rentamans REN  
safata SAF  
saler SLR  
salsera SAL  
servidora SEV  
setrill SET  
sitra SIT  
suport SOP  
suport d'anell SAN  
suport rodet SRD  
tallador TAL  
tapadora TAP  
tassa TAS  
tenalla TEN  
test TES  
tinter TIN  
tupí TUP  
urna URN  
xocolatera XOC

**Material ceràmic no recipient (codi classificació 15000):**

artefacte no definit	AND
bola	BLA
cilindres de forn	CFO
dena	DEN
figura antropomorfa	FAN
figura zoomorfa	FZM
fragment d'argila indet.	FAI
fussaiola	FUS
joguina	JOG
màscara	MAS
pes de teler circular	PTC
pes de teler oval	PTO
pes de teler rectangular	PTR
pes de teler indeterminat	PTI
pes de teler troncocònic	PTT
pipes	PIP
placa	PLC
rodet	ROD
tres peus terrisser	TPT
disc circular terrisser	DCT
suport llar de foc	SLF
peça circular foradada	PCF

**4. TÈCNICA**

a mà	MA
a torn	TO
a torn lent	TL
a motlle	MO
motlle cistelleria	MC
ensablada	EN
indeterminada	IN

**5. DECORACIÓ**

acanalada	AC
aiguada	AG
aplicació	AL
aplicació metàl·lica	AM
aplicació pasta blanca	AL
aplicació pasta roja	AR
aplicació pedres	AP
baquetons	BA
barbotina	BB
bigoti	BI

botons	BO
calada	CA
cordons digitacions	CD
cordons incisió	CI
cordons impressió	CM
cordons llisos	CL
cordons pessigats	CP
ditada	DI
esgrafiada	ES
excisa	EX
impresa canya/os	IO
impresa cardial	IC
impresa cistelleria	IL
impresa digitada	ID
impresa espàtula	IE
impresa estampillada	NP
impresa pinta	LL
impresa punxó	MA
impresa puntillada	MG
impresa raspatllada	MO
impresa teixit	IT
impresa ungulada	IU
impresió fent incisió	IM
impressions diverses	IF
incisa	IN
incisa pintada	NP
llengüeta	LL
mamellons	MA
mangra	MG
motlle	MO
mugró	MU
ondulació en vora	OV
perforada	PF
pessigada	PE
pintada blanca	PB
pintada negra	PN
pintada roja	PR
pintada roig-marronós	PM
polícroma	PP
pseudoexcisa	PS
rodeta	RO
vernís roig	VR

**6. PASTA**

grollera	GO
grollera oxidada	GO
grollera reduïda	GR
grollera mixta	GM
acurada oxidada	AO



acurada reduïda	AR
acurada mixta	AM
acurada bescuitada	AB
grollera bescuitada	GB
bescuitada	BE
caolínica	CA

## 7. ACABATS

allisat	AL
allisat amb fang	AF
arenós	AR
brunyit	BR
encastació de fang	EF
engalbat	EN
esmaltat	EM
espatulat	ES
estriat	ET
marques terrisser	MT
pàtina cendrosa	PC
pentinada	PE
pintat	PI
rugós	RU
<i>strice</i>	ST
vernissat	VE
vidrat	VI

## METALL

### 1. CLASSIFICACIÓ

20000	indeterminat
20001	bronze
20002	ferro
20003	plata
20004	or
20005	plom
20006	aleacions diverses
20007	altres metalls
20008	coure

### 2. FORMA

agulla	AGU
agulla de cap	AGC
alabarda	ALB
àncora	ANC
anell	ANL
anella	ANE
arracada	ARR
arreus de cavall	ARC
artefacte indeterminat	ATI
ast	AST
bala	BAL
barra	BRR
bola/boleta	BLT
bomba	BOM
botó	BOT
braçalet	BRA
braser	BRS
cadena	CAD
clau	CLA
dena	DEN
destral	DRT
diadema	DMA
didal	DID
elements de carro	ECR
elements religiosos	ERE
enformador	ENF
escarpa	EPA
escòria	ESR
escultura	ESC
escut	EST
espasa	ESP
falcata	FAL
fibula indeterminada	FBI

fibula anular	FAN
fibula d'apèndix caudal	FAC
fibula de bucla	FBU
fibula de naveta	FNA
fibulade pivot	FPV
fibula doble ressort	FDR
fibula indígena de colze	FIC
figura antropomorfa	FAN
figura zoomorfa	FZM
fil/frag. riscle/anell/braçalet	FFR
frontissa	FTS
ganivet	GNV
gerra	GER
globelet	GOB
llingot	LIN
mirall	MRL
moneda	MON
pectoral	PEC
penjant	PJA
pinces	PNC
placa	PLC
pondius	PON
punta fletxa	PFL
punta llança/javelina	PLJ
punxó	PNX
punyal	PNY
serra	SER
sivella	SIV
vas	VAS
xinxeta	XIN

### 3. TÈCNICA

forja	FJ
fosa	FS
cisellar	CS
repussar	RP
calat	CL

# VIDRE

## 1. CLASSIFICACIÓ

30000	vidre
30001	pasta vítre
30002	cristall
30003	escòria

## 2. DEFINICIÓ DEL FRAGMENT

sense forma	SF
sense definir	SD
perfil sencer	PS
vora	VO
nansa	NA
arrencament de nansa	AN
coll	CO
carena	CR
llavi	LL
fons	FO
peu	PE
pivot	PI
bec	BE
pom/agafador	AG
escòria	ER
boca	BO

## 3. FORMA

fragment no definit	VIN
ampolla	AMP
amforisc	VAR
barreta	BAR
bol	BOL
camafeu	VCS
copa	COP
dena	DEN
element construcció	VEC
element d'ús funerari	VEF
element d'ús personal	VEP
flascons	VFL
gerra	GER
plat	PAT
plata	PLA
setrill	SET
ungüentari	UGU
vas	VAS

## 4. TÈCNICA

realització no definida	VIN
vidre-mosaic	AMP
motlle decorat	VAF
motlle baix relleu	MB
motlle volum rodó	MR
poliment	VL
tallat	VT
gravat	VG
amb aplicacions	VA
fondi d'or	VO
pintat	VP
bufat	VG

## MATERIAL LÍTIC

### 1. CLASSIFICACIÓ

40000	indeterminat	anell	ANE
40001	sílex	artefacte indeterminat	ATI
40002	quars	artefacte no definit	ATD
40003	jaspi	baix relleu	BAR
40004	granit	bala	BAL
40005	arenisca	bola	BLA
40006	volcànic	braçalet	BRA
40007	micaesquistos	braçalet d'arquer	BÇA
40008	caliça	cassoleta	CTA
40009	marbre	dena	DEN
40010	alabastre	enformador	ENF
40011	conglomerat	escultura	ESC
40012	travertí	figura zoomorfa	FZM
40013	pissarra	figura antropomorfa	FAN
40014	pedres precioses	gresol	GES
40015	minerals	inscripció	INS
40016	fòssils	mà de molí	MMO
40017	rierencs	molí barquiforme	MBA
40018	calcària	molí (roda)	MOL
		morter	MOR
		motlle de fundició	MFU
		peça circular foradada	PCF
		peça circular no perforada	PCN
		pedestal	PED
		penjant	PJA
		placa	PLC
		placa decorada	PDC
		placa foradada	PFD
		punyal	PNY
		sarcòfag	SAR

### 2. FORMA

pedra tallada no retocada ascla	ASC
pedra tallada no retocada fulla	FLL
pedra tallada no retocada rebuig	REB
nucli fragmentat	FNU
nucli amb còrtex	NCO
nucli sense còrtex	NSC
pedra retocada perforador	PFD
pedra retocada gratador	GRA
pedra retocada rascadora	RAS
pedra retocada làmina de dors	LDO
pedra retocada làmina retocada	LRE
pedra retocada punta de dors	PDO
pedra retocada punta (retoc simple)	PUN
pedra retocada geomètric	GEO
pedra retocada denticulat	DNT
pedra retocada truncadura	TRU
pedra retocada punta de fletxa	PFL
pedra retocada osca	OSC
pedra polida cisell	CIS
pedra polida destal	DTA
allisador	ALS
àncora	ANC

# MATERIALS CONSTRUCCIÓ

## 1. CLASSIFICACIÓ

50000	alabastre
50001	arenisca
50002	elements ceràmics
50003	estuc/arrebossat
50004	fusta
50005	ímbrex
50006	indeterminat
50007	maó
50008	marbre
50009	morter
50010	mosaic
50011	tessel·les
50012	opus signinum
50013	pintura/estuc pintat
50014	rajoles
50015	tegula
50016	tegula “mammata”
50017	tegula de suports
50018	terracotes
50019	tovots/tapial
50020	cornisa
50021	columna
50022	capitell
50023	carreu
50024	antefix
50025	canonada
50026	gàrgola
50027	tubuli
50028	teula vidrada
50029	teula
50030	rajola blanca i blava (XVI)
50031	rajola blanca i blava moderna (XVII-XVIII)
50032	rajola policroma (XVIII- XIX)
50033	rajola policroma anterior (XVIII)
50034	rajola blanca i blava anterior (XVIII)
50035	canaló
50036	motllura
50037	rajola vidrada
50038	totxana

## MATÈRIA ORGÀNICA

### 1. CLASSIFICACIÓ

60000	matèria orgànica general
60001	os
60002	ivori
60003	closca
60004	fusta treballada
60005	teixit
60006	cuir
60007	vegetals
60008	paper
60050	restes antropològiques
60051	macrofauna
60052	microfauna
60053	fauna aquàtica
60054	malacofauna
60055	fusta no treballada
60056	carbó
60057	granes
60058	fauna terrestre no definida

### 2. FORMA

agulla	AGU
agulla de cap agulla o punxó	AGC
ampolla	AMP
anell	ANE
aplic	APL
artefacte d'os/petxina/ibori	OPI
artefacte no definit	AND
beiana	BEI
bossa	BSA
botó	BOT
braçalet	BRA
caixa	CXA
calçat	CÇA
cistell	CTL
cistelleria	CIS
corda	CDA
corn tallat	COT
cullera	CUL
cullereta tocador	CUT
dau	DAU
dena	DEN
dent decorada	DTD
dent perforada	DTP

diari	DIA
enformador	ENF
espàtula	ESP
falange decorada	FLD
figura antropomorfa	FAN
figura zoomorfa	FZM
fitxa de joc	FIJ
frontissa	FTS
fus	FUS
fusta frag. indet.	FFI
fusta construcció naval	FCO
fusta construcció	FCN
ganxet	GAN
mànc	MEC
marcador	MCD
penjant	PJA
petxina frag. polida	POP
pinta	PNT
polidor	PUL
punta fletxa	PFL
punxó	PNX
punyal	PNY
raspall	RAS
resquill apuntat	RQA
sabates	SAB
tapadora	TAP
teixit	TXI
ullal porc sengnar tallat	UPS

### 3. TÈCNICA

matèria prima sense modificar	MPS
matèria prima en procés de fabricació	MPF
matèria prima modificada	MPM

## **MOSTRES PER A ANÀLISIS**

70000	terra
70001	morter
70002	pedra
70003	metall
70004	carbó (anàlisi antracològica)
70005	pol·len
70006	granes
70007	llavors
70008	carbó (C14)

**CARRER DE CARABASSA, 8 bis (Codi MHCB:034/06) (BARCELONA, CIUTAT VELLA)**

**INVENTARI DE MATERIAL ARQUEOLÒGIC**

U.E.	Núm.	Frag.	Class.	Def. Fragm.	Tipo	Tècnica	Decoració		Acabats		Cronologia	Observacions
							Pasta	Int.	Ext.	Int.		
1009		1	20001		AGU							
1011		1	20002		ATI							
1013		1	20001		ATI							
1014		3	20002		CLA							
1014		1	20002		ESR							
1014		1	20001		ATI							
1017		1	20002		ATI							
1018		2	30000	SF	VIN	ND						
1019		1	60001		AGU	MPM						
1019		3	30000	SF	VIN	ND						



## CARRER DE CARABASSA, 8 bis (Codi MHCB:034/06) (BARCELONA, CIUTAT VELLA)

### INVENTARI DE MATERIAL ARQUEOLÒGIC

U.E.	Núm.	Frag.	Class.	Def. Fragm.	Tipo	Tècnica	Pasta	Decoració		Acabats		Cronologia	Observacions
								Int.	Ext.	Int.	Ext.		
1148		12	13258	SF	FIN	TO	AO						
1148		1	13258	VO	OST III-332	TO	AO						
1148		1	13258	VO	LAMB 10a	TO	AO					S.II-IV	
1148		1	13111	SF	FIN	TO	AO			VE	VE		
1148		1	13111	VO	H 17	TO	AO			VE	VE		
1148		1	13250	NA	GER	TO	AO						
1148		1	13250	PE	FIN	TO	AO						
1148		5	13250	SF	FIN	TO	AO						
1148		3	60051										
1148		1	30000	SF	VIN	ND							

**CARRER DE CARABASSA, 8 bis (Codi MHCB:034/06) (BARCELONA, CIUTAT VELLA)**

**INVENTARI DE MATERIAL ARQUEOLÒGIC**

U.E.	Núm.	Frag.	Class.	Def. Fragm.	Típo	Tècnica	Decoració		Acabats		Cronologia	Observacions
							Pasta	Int.	Ext.	Int.		
2008		1	20001		AGU							
2008		1	30000	NA	VIN	ND						
2011		1	20001		ATI							
2011		1	20001		CLA							
2011		3	30000	SF	VIN	ND						
2015		1	50008									
2016		1	30000	SF	VIN	ND						
4002		1	13256	VO	FIN	TO	AO			VE	VE	
4002		3	13106	FO	FIN	TO	AO			VE	VE	
4002		3	13106	VO	FIN	TO	AO			VE	VE	

**CARRER DE CARABASSA, 8 bis (Codi MHCB:034/06) (BARCELONA, CIUTAT VELLA)**

**INVENTARI DE MATERIAL ARQUEOLÒGIC**

U.E.	Núm.	Frag.	Class.	Def. Fragm.	Tipo	Tècnica	Pasta	Decoració		Acabats		Cronologia	Observacions
								Int.	Ext.	Int.	Ext.		
4002		2	13106	SF	FIN	TO	AO			VE	VE		
4002		1	13114	VO	H. 50 A	TO	AO			VE	VE	230/300	
4002		1	13115	VO	H. 93 A	TO	AO			VE	VE	470/550	
4002		1	13114	PE	FIN	TO	AO			VE	VE		
4002		1	13111	VO	H. 7 A	TO	AO			VE	VE	60/125	
4002		1	13111	VO	FIN	TO	AO			VE	VE		
4002		1	13111	PE	FIN	TO	AO			VE	VE		
4002		1	13114	PE	FIN	TO	AO			VE	VE		
4002		1	13111	VO	H. 8 A	TO	AO			VE	VE	75/160	
4002		1	13258	VO	LAMB 9B	TO	AO			VE	VE	S I-III	

**CARRER DE CARABASSA, 8 bis (Codi MHCB:034/06) (BARCELONA, CIUTAT VELLA)**

**INVENTARI DE MATERIAL ARQUEOLÒGIC**

U.E.	Núm.	Frag.	Class.	Def. Fragm.	Tipo	Tècnica	Pasta	Decoració		Acabats		Cronologia	Observacions
								Int.	Ext.	Int.	Ext.		
4002		5	13258	VO	OST III-332	TO	AO						
4002		3	13258	VO	FIN	TO	AO						
4002		1	13258	SF	FIN	TO	AO			AC			
4002		1	13111	SF	FIN	TO	AO			VE	VE		
4002		1	13250	SF	FIN	TO	AO						
4002		1	13250	SF	GET	TO	AO						
4002		12	13250	SF	FIN	TO	AO						
4002		11	13258	SF	FIN	TO	AO						
4002		1	13312	SF	FIN	TO	AO						
4002		1	13310	CO	FIN	TO	AO						

**CARRER DE CARABASSA, 8 bis (Codi MHCB:034/06) (BARCELONA, CIUTAT VELLA)**

**INVENTARI DE MATERIAL ARQUEOLÒGIC**

U.E.	Núm.	Frag.	Class.	Def. Fragm.	Tipo	Tècnica	Pasta	Decoració		Acabats		Cronologia	Observacions
								Int.	Ext.	Int.	Ext.		
4002		4	13310	NA	PASC 1	TO	AO						
4002		219	14002	SF	FIN	TO	AO						
4002		5	14002	BR	FIN	TO	AO						
4002		6	14002	NA	GER	TO	AO						
4002		6	14002	NA	GET	TO	AO						
4002		6	14002	PE	FIN	TO	AO						
4002		24	14002	FO	FIN	TO	AO						
4002		26	14002	SF	FIN	TO	AO			AC			
4002		2	14002	SF	FIN	TO	AO			IC			
4002		1	14002	SF	PAT	TO	AO						

**CARRER DE CARABASSA, 8 bis (Codi MHCB:034/06) (BARCELONA, CIUTAT VELLA)**

**INVENTARI DE MATERIAL ARQUEOLÒGIC**

U.E.	Núm.	Frag.	Class.	Def. Fragm.	Tipo	Tècnica	Pasta	Decoració		Acabats		Cronologia	Observacions
								Int.	Ext.	Int.	Ext.		
4002		1	14002	VO	PAT	TO	AO						
4002		5	14002	VO	OLL	TO	AO						
4002		2	14002	VO	GER	TO	AO						
4002		1	14002	VO	GET	TO	AO						
4002		2	14002	VO	PAT	TO	AO						
4002		3	14002	VO	GIB	TO	AO						
4002		1	14002	SF	FIN	TO	AO	PI					2 traços paral·lels amb motiu indeterminat
4002		1	14002	PI	AMF	TO	AO						
4002		7	14002	VO	OLL	TO	GO						
4002		1	14002	VO	CSS	TO	GO						

**CARRER DE CARABASSA, 8 bis (Codi MHCB:034/06) (BARCELONA, CIUTAT VELLA)**

**INVENTARI DE MATERIAL ARQUEOLÒGIC**

U.E.	Núm.	Frag.	Class.	Def. Fragm.	Tipo	Tècnica	Pasta	Decoració		Acabats		Cronologia	Observacions
								Int.	Ext.	Int.	Ext.		
4002		39	14002	SF	CSS	TO	GO						
4002		1	14002	FO	FOG	TO	GO						
4002		12	14005	VO	OLL	TO	GR						
4002		3	14005	VO	CSS	TO	GR						
4002		1	14005	PS	CSS	TO	GR						
4002		38	14005	SF	FIN	TO	GR						
4002		1	14005	SF	FIN	TO	GR			AC			
4002		1	14005	NA	FIN	TO	GR						
4002		5	14005	FO	FIN	TO	GR						
4002		2	14005	VO	OLL	TO	AR						





## CARRER DE CARABASSA, 8 bis (Codi MHCB:034/06) (BARCELONA, CIUTAT VELLA)

### INVENTARI DE MATERIAL ARQUEOLÒGIC

U.E.	Núm.	Frag.	Class.	Def. Fragm.	Tipo	Tècnica	Pasta	Decoració		Acabats		Cronologia	Observacions
								Int.	Ext.	Int.	Ext.		
4002		41	14003	VO	GIB	TO	AO			VI			Vidrat melat
4002		1	14003	NA	GER	TO	AO			VI	VI		Vidrat melat
4002		7	14003	BR	CAT	TO	AO				VI		Vidrat melat
4002		6	14003	NA	POA	TO	AO				VI		Vidrat melat
4002		3	14003	VO	POA	TO	AO		AC		VI		Vidrat melat
4002		3	14003	VO	BAC	TO	AO			VI			Vidrat melat
4002		2	14003	VO	ESC	TO	AO			VI			Vidrat melat. Escudella d'ala.
4002		2	14003	FO	BAC	TO	AO			VI			Vidrat melat.
4002		2	14003	FO	BAC	TO	AO			VI			Vidrat melat.
4002		2	14003	VO	ESC	TO	AO			VI			Vidrat melat.

## CARRER DE CARABASSA, 8 bis (Codi MHCB:034/06) (BARCELONA, CIUTAT VELLA)

### INVENTARI DE MATERIAL ARQUEOLÒGIC

U.E.	Núm.	Frag.	Class.	Def. Fragm.	Tècnica	Pasta	Decoració		Acabats		Cronologia	Observacions	
							Int.	Ext.	Int.	Ext.			
4002		3	14003	SF	POA	TO	AO		AC		VI		Vidrat melat.
4002		7	14003	SF	POA	TO	AO				VI		Vidrat melat.
4002		5	14003	SF	GET	TO	AO				VI		Vidrat melat.
4002		2	14003	FO	GET	TO	AO				VI		Vidrat melat.
4002		57	14003	SF	FIN	TO	AO				VI		Vidrat melat.
4002		3	14003	SF	FIN	TO	AO				VI	VI	Vidrat melat.
4002		5	14003	FO	GIB	TO	AO				VI		Vidrat melat.
4002		7	14003	PE	FIN	TO	AO				VI		Vidrat melat.
4002		1	14003	PE	GET	TO	AO				VI		Vidrat melat.
4002		2	14003	FO	FIN	TO	AO				VI		Vidrat melat.

## CARRER DE CARABASSA, 8 bis (Codi MHCB:034/06) (BARCELONA, CIUTAT VELLA)

### INVENTARI DE MATERIAL ARQUEOLÒGIC

U.E.	Núm.	Frag.	Class.	Def. Fragm.	Tipo	Tècnica	Decoració		Acabats		Cronologia	Observacions
							Pasta	Int.	Ext.	Int.		
4002		1	14003	FO	FIN	TO	AO			VI		Vidrat melat.
4002		126	14003	SF	FIN	TO	AO			VI		Vidrat marró.
4002		2	14003	SF	FIN	TO	AO			VI		Vidrat marró.
4002		4	14003	NA	FIN	TO	AO			VI		Vidrat marró.
4002		2	14003	AN	FIN	TO	AO			VI		Vidrat marró.
4002		9	14003	FO	FIN	TO	AO			VI		Vidrat marró.
4002		2	14003	PE	FIN	TO	AO			VI		Vidrat marró.
4002		13	14003	VO	OLL	TO	AO			VI		Vidrat marró.
4002		14	14003	VO	CSS	TO	AO			VI		Vidrat marró.
4002		7	14003	VO	GIB	TO	AO			VI		Vidrat marró.

## CARRER DE CARABASSA, 8 bis (Codi MHCB:034/06) (BARCELONA, CIUTAT VELLA)

### INVENTARI DE MATERIAL ARQUEOLÒGIC

U.E.	Núm.	Frag.	Class.	Def. Fragm.	Tècnica	Pasta	Decoració		Acabats		Cronologia	Observacions
							Int.	Ext.	Int.	Ext.		
4002		5	14003	VO	GET	TO	AO			VI		Vidrat marró.
4002		16	14003	VO	PDA	TO	AO			VI		Vidrat marró.
4002		11	14003	VO	FIN	TO	AO			VI		Vidrat marró.
4002		1	14003	VO	BAC	TO	AO			VI		Vidrat marró.
4002		1	14003	VO	TAP	TO	AO			VI		Vidrat marró.
4002		3	14003	AG	TAP	TO	AO			VI		Vidrat marró.
4002		91	14003	SF	FIN	TO	AO			VI		Vidrat verd.
4002		47	14003	SF	FIN	TO	AO			VI	VI	Vidrat verd.
4002		22	14003	SF	FIN	TO	AO				VI	Vidrat verd.
4002		34	14003	SF	FIN	TO	GO			VI		Vidrat verd.

## CARRER DE CARABASSA, 8 bis (Codi MHCB:034/06) (BARCELONA, CIUTAT VELLA)

### INVENTARI DE MATERIAL ARQUEOLÒGIC

U.E.	Núm.	Frag.	Class.	Def. Fragm.	Tècnica	Pasta	Decoració		Acabats		Cronologia	Observacions
							Int.	Ext.	Int.	Ext.		
4002		4	14006	SF	FIN	TO	AR			VI		Vidrat verd.
4002		1	14006	SF	FIN	TO	AR				VI	Vidrat verd.
4002		2	14006	VO	TAP	TO	AR			VI	VI	Vidrat verd.
4002		5	14003	PE	FIN	TO	AO			VI		Vidrat verd.
4002		2	14003	PE	FIN	TO	AO			VI	VI	Vidrat verd.
4002		13	14003	FO	FIN	TO	AO			VI		Vidrat verd.
4002		23	14003	VO	GIB	TO	AO			VI		Vidrat verd.
4002		9	14003	VO	CSS	TO	AO			VI		Vidrat verd.
4002		10	14003	VO	OLL	TO	AO			VI		Vidrat verd.
4002		4	14003	VO	POA	TO	AO				VI	Vidrat verd.

## CARRER DE CARABASSA, 8 bis (Codi MHCB:034/06) (BARCELONA, CIUTAT VELLA)

### INVENTARI DE MATERIAL ARQUEOLÒGIC

U.E.	Núm.	Frag.	Class.	Def. Fragm.	Tipo	Tècnica	Pasta	Decoració		Acabats		Cronologia	Observacions
								Int.	Ext.	Int.	Ext.		
4002		3	14003	VO	GET	TO	AO			VI			Vidrat verd.
4002		2	14003	VO	TAP	TO	AO			VI			Vidrat verd.
4002		1	14003	VO	BAC	TO	AO			VI			Vidrat verd.
4002		1	14003	VO	MOR	TO	AO			VI	VI		Vidrat verd.
4002		7	14003	NA	POA	TO	AO			VI	VI		Vidrat verd.
4002		1	14003	BR	FIN	TO	AO			VI			Vidrat verd.
4002		1	14003	VO	GER	TO	AO			VI			Vidrat verd. Tipus redoma.
4002		4	14003	NA	GER	TO	AO			VI			Vidrat verd.
4002		2	14003	AN	GER	TO	AO			VI			Vidrat verd.
4002		2	14003	NA	BAC	TO	AO			VI			Vidrat verd.

## CARRER DE CARABASSA, 8 bis (Codi MHCB:034/06) (BARCELONA, CIUTAT VELLA)

### INVENTARI DE MATERIAL ARQUEOLÒGIC

U.E.	Núm.	Frag.	Class.	Def.		Decoració				Acabats		Cronologia	Observacions
				Fragm.	Tipo	Tècnica	Pasta	Int.	Ext.	Int.	Ext.		
4002		1	14003	NA	FIN	TO	AO				VI		Vidrat verd.
4002		1	14003	BR	CAT	TO	AO				VI		Vidrat verd.
4002		1	14003	VO	LLU	TO	AO			VI	VI		Vidrat verd.
4002	1	1	14003	PS	CAN	TO	AO				VI		Vidrat verd.
4002		1	14003	PE	FIN	TO	AO				VI		Vidrat verd.
4002		1	14003	BEC	MOR	TO	AO			VI	VI		Vidrat verd.
4002		1	14003	VO	COS	TO	AO			VI	VI		Vidrat verd.
4002		1	14003	SF	COL	TO	AO			VI	VI		Vidrat verd.
4002		2	14006	VO	BAC	TO	AR			VI	VI		Vidrat verd.
4002		5	50025			TO	AO			VI	VI		Vidrat verd.

## CARRER DE CARABASSA, 8 bis (Codi MHCB:034/06) (BARCELONA, CIUTAT VELLA)

### INVENTARI DE MATERIAL ARQUEOLÒGIC

U.E.	Núm.	Frag.	Class.	Def.			Decoració			Acabats		Cronologia	Observacions
				Fragm.	Tipo	Tècnica	Pasta	Int.	Ext.	Int.	Ext.		
4002		4	50032				AO				VI		
4002		1	14003	VO	GER	TO	AO			VI	VI		Vidrat verd i groc
4002		1	14003	VO	PAT	TO	AO			VI	VI		Vidrat verd i marró
4002		2	14003	VO	PAT	TO	AO			VI	VI		Vidrat groc i marró
4002		1	14003	BR	FIN	TO	AO			VI	VI		Vidrat verd i marró
4002		1	14003	PE	FIN	TO	AO			VI	VI		Vidrat groc.
4002		1	14102	PE	PAT	TO	AO		PI	VI	VI	S.XV-XVI	Rombe central
4002		1	14102	PE	PAT	TO	AO		PI	VI		S.XV-XVI	Espiral
4002		1	14102	VO	ESC	TO	AO		PI	VI	VI	S.XV-XVI	Espiral
4002		2	14102	VO	ESC	TO	AO		PI	VI	VI	S.XV-XVI	Alàfies



**CARRER DE CARABASSA, 8 bis (Codi MHCB:034/06) (BARCELONA, CIUTAT VELLA)**

**INVENTARI DE MATERIAL ARQUEOLÒGIC**

U.E.	Núm.	Frag.	Class.	Def.	Tècnica	Pasta	Decoració		Acabats		Cronologia	Observacions	
				Fragm.			Int.	Ext.	Int.	Ext.			
4002		4	14102	SF	PAT	TO	AO		PI	VI		S.XV-XVI	Alàfies
4002		1	50030				AO						
4002		10	14300	VO	PDA	TO	AO			VI			
4002		12	14300	VO	ESC	TO	AO			VI			
4002		16	14300	SF	FIN	TO	AO			VI			
4002		1	14300	SF	FIN	TO	AO			VI	VI		
4002		4	14300	VO	PAT	TO	AO			VI			
4002		1	14300	OR	ESC	TO	AO			VI			
4002		5	14300	PE	PAT	TO	AO			VI			
4002		1	14300	PE	ESC	TO	AO			VI			

**CARRER DE CARABASSA, 8 bis (Codi MHCB:034/06) (BARCELONA, CIUTAT VELLA)**

**INVENTARI DE MATERIAL ARQUEOLÒGIC**

U.E.	Núm.	Frag.	Class.	Def.			Decoració		Acabats		Cronologia	Observacions
				Fragm.	Tipo	Tècnica	Pasta	Int.	Ext.	Int.		
4002		7	14300	PE	PAT	TO	AO			VI	VI	
4002		1	14300	FO	PAT	TO	AO			VI	VI	
4002		2	14300	NA	GER	TO	AO			VI	VI	
4002		1	14300	VO	GOT	TO	AO			VI	VI	
4002		1	14300	PE	GET	TO	AO			VI	VI	
4002		1	14300	VO	COS	TO	AO			VI		
4002		2	14300	VO	PDA	TO	AO			VI	VI	
4002		4	14300	SF	FIN	TO	AO			VI	VI	
4002		1	14300	VO	BAC	TO	AO			VI	VI	
4002		1	14300	FO	GOT	TO	AO			VI	VI	

## CARRER DE CARABASSA, 8 bis (Codi MHCB:034/06) (BARCELONA, CIUTAT VELLA)

### INVENTARI DE MATERIAL ARQUEOLÒGIC

U.E.	Núm.	Frag.	Class.	Def. Fragm.	Tipo	Tècnica	Decoració		Acabats		Cronologia	Observacions	
							Pasta	Int.	Ext.	Int.			Ext.
4002		2	14300	VO	FIN	TO	AO			VI	VI		
4002		1	14128	VO	ESC	TO	AO	PI		VI	VI		Orla de palmetes
4002		1	14128	VO	ESC	TO	AO	PI		VI	VI		
4002		1	14128	VO	PAT	TO	AO	PI		VI	VI		Orla d'alàfies.
4002		2	14128	SF	PAT	TO	AO	PI		VI	VI		
4002		2	14129	PE	PAT	TO	AO	PI		VI	VI	S. XVII	Motiu zoomorf
4002		2	14129	VO	PAT	TO	AO	PI		VI	VI	S. XVII	
4002		2	14129	VO	ESC	TO	AO	PI		VI	VI	S. XVII	
4002		2	14129	SF	FIN	TO	AO	PI		VI	VI	S. XVII	
4002		1	14305	SF	PAT	TO	AO	PI	PI	VI	VI	S. XVI- XVII	

## CARRER DE CARABASSA, 8 bis (Codi MHCB:034/06) (BARCELONA, CIUTAT VELLA)

### INVENTARI DE MATERIAL ARQUEOLÒGIC

U.E.	Núm.	Frag.	Class.	Def. Fragm.	Tipo	Tècnica	Pasta	Decoració		Acabats		Cronologia	Observacions
								Int.	Ext.	Int.	Ext.		
4002		3	14200	SF	PAT	TO	AO	PI	PI	VI	VI	S. XVI- XVII	
4002		4	14200	SF	ESC	TO	AO	PI	PI	VI	VI	S. XVI- XVII	
4002		2	14200	VO	ESC	TO	AO	PI	PI	VI	VI	S. XVI- XVII	
4002		1	14200	FO	ESC	TO	AO	PI		VI	VI	S. XVI- XVII	
4002		1	14208	VO	PAT	TO	AO	PI	PI	VI	VI	S. XVI- XVII	
4002		1	14208	OR	ESC	TO	AO	PI	PI	VI	VI	S. XVI- XVII	
4002		24	14104	SF	FIN	TO	AO	PI		VI	VI	S. XVII	
4002		1	14104	PE	PAT	TO	AO	PI		VI	VI	S. XVII	
4002		3	14104	FO	FIN	TO	AO	PI		VI	VI	S. XVII	
4002		5	14119	VO	PAT	TO	AO	PI		VI	VI	S. XVII	

## CARRER DE CARABASSA, 8 bis (Codi MHCB:034/06) (BARCELONA, CIUTAT VELLA)

### INVENTARI DE MATERIAL ARQUEOLÒGIC

U.E.	Núm.	Frag.	Class.	Def.	Decoració			Acabats		Cronologia	Observacions		
				Fragm.	Tipo	Tècnica	Pasta	Int.	Ext.			Int.	Ext.
4002		10	14120	VO	PAT	TO	AO	PI		VI	VI	S. XVII	
4002		1	14114	VO	PAT	TO	AO	PI		VI	VI	S. XVII	
4002		4	14104	VO	PAT	TO	AO	PI		VI	VI	S. XVII	
4002		5	14104	OR	ESC	TO	AO	PI		VI	VI	S. XVII	
4002		1	14104	PS	ESC	TO	AO	PI		VI	VI	S. XVII	
4002		4	14104	FO	ESC	TO	AO	PI		VI	VI	S. XVII	
4002		5	14104	SF	ESC	TO	AO	PI		VI	VI	S. XVII	
4002		7	14104	VO	ESC	TO	AO	PI		VI	VI	S. XVII	
4002		1	14104	VO	TIN	TO	AO	PI	PI	VI	VI	S. XVII	
4002		1	14107	SF	PAT	TO	AO	PI	PI	VI	VI	S. XVIII	Imitació puntes Bérain.

## CARRER DE CARABASSA, 8 bis (Codi MHCB:034/06) (BARCELONA, CIUTAT VELLA)

### INVENTARI DE MATERIAL ARQUEOLÒGIC

U.E.	Núm.	Frag.	Class.	Def. Fragm.	Tècnica	Pasta	Decoració		Acabats		Cronologia	Observacions	
							Int.	Ext.	Int.	Ext.			
4002		1	14107	SF	PAT	TO	AO	PI	PI	VI	VI	S. XVIII	Imitació puntes Bérain.
4002		1	14062	SF	FIN	TO	AO			VI	VI	S. XIII	Vidrat verd. Importació d'Orient.
4002		2	14303	VO	SEV	TO	AO	PI		VI	VI	S. XIX	Motiu paissatgístic en verd.
4002		1	14303	SG	FIN	TO	AO	PI		VI	VI	S. XIX	Motiu paissatgístic en verd.
4002		1	14303	VO	SAL	TO	AO	PI		VI	VI	S. XIX	Motiu paissatgístic en verd.
4002		1	14303	SF	PAT	TO	AO	PI		VI	VI	S. XIX	Motiu paissatgístic en blau.
4002		1	14306	FO	PAT	TO	AO	PI		VI	VI	S. XIX	Decoració en verd i blau.
4002		1	14306	VO	PAT	TO	AO	PI		VI	VI	S. XIX	Decoració en verd i morat.
4002		1	14306	SF	FIN	TO	AO	PI		VI	VI	S. XIX	Decoració blau.
4002		1	14306	SF	FIN	TO	AO	PI		VI	VI	S. XIX	Decoració blau i negre.

## CARRER DE CARABASSA, 8 bis (Codi MHCB:034/06) (BARCELONA, CIUTAT VELLA)

### INVENTARI DE MATERIAL ARQUEOLÒGIC

U.E.	Núm.	Frag.	Class.	Def. Fragm.	Tipo	Tècnica	Decoració		Acabats		Cronologia	Observacions	
							Pasta	Int.	Ext.	Int.			Ext.
4002		1	14306	VO	PAT	TO	AO	PI		VI	VI	S. XIX	Decoració blau i groc.
4002		1	50032				AO		PI		VI	S. XIX	Decoració blau i groc.
4002		1	14255	PS	ESC	TO	AO	PI		VI		S. XIII-XIV	Flor.
4002		2	14255	VO	ESC	TO	AO	PI		VI		S. XIII-XIV	Escudella d'ala.
4002		1	14255	VO	ESC	TO	AO	PI		VI		S. XIII-XIV	
4002		1	14255	SF	ESC	TO	AO	PI		VI		S. XIII-XIV	
4002		2	14255	PE	PAT	TO	AO	PI		VI		S. XIII-XIV	Pinya.
4002		1	14255	PE	PAT	TO	AO	PI		VI		S. XIII-XIV	Estrella.
4002		1	14255	PE	PAT	TO	AO	PI		VI		S. XIII-XIV	Pseudoheràldic.
4002		1	14255	PE	PAT	TO	AO	PI		VI		S. XIII-XIV	Geomètric.

## CARRER DE CARABASSA, 8 bis (Codi MHCB:034/06) (BARCELONA, CIUTAT VELLA)

### INVENTARI DE MATERIAL ARQUEOLÒGIC

U.E.	Núm.	Frag.	Class.	Def.	Decoració				Acabats		Cronologia	Observacions	
				Fragm.	Tipo	Tècnica	Pasta	Int.	Ext.	Int.			Ext.
4002		10	14255	SF	PAT	TO	AO	PI		VI		S. XIII-XIV	
4002		3	14255	VO	PAT	TO	AO	PI		VI		S. XIII-XIV	Orla d'ull creuat.
4002		4	14255	VO	PAT	TO	AO	PI		VI		S. XIII-XIV	Orla de volutes.
4002		6	14255	VO	PAT	TO	AO	PI		VI		S. XIII-XIV	Orla de doble filet morat.
4002		3	14255	VO	PAT	TO	AO	PI		VI		S. XIII-XIV	Orla de doble filet morat amb un de vred a mig.
4002		2	14255	VO	PAT	TO	AO	PI		VI		S. XIII-XIV	Orla de quatre filets morat amb utraços obliquos al mig.
4002		1	14255	VO	PAT	TO	AO	PI		VI		S. XIII-XIV	
4002		2	14255	VO	PAT	TO	AO	PI		VI		S. XIII-XIV	Orla de tres filets morats, més gruixut el del mig.
4002		1	14255	PE	PAT	TO	AO	PI		VI		S. XIII-XIV	Motius reticulats.
4002		1	14255	SF	PAT	TO	AO	PI		VI		S. XIII-XIV	Motius reticulats.



## CARRER DE CARABASSA, 8 bis (Codi MHCB:034/06) (BARCELONA, CIUTAT VELLA)

### INVENTARI DE MATERIAL ARQUEOLÒGIC

U.E.	Núm.	Frag.	Class.	Def.	Decoració				Acabats		Cronologia	Observacions	
				Fragm.	Tipo	Tècnica	Pasta	Int.	Ext.	Int.			Ext.
4002		1	14255	VO	PFA	TO	AO	PI		VI		S. XIII-XIV	Vidrat intern en verd.
4002		9	14255	SF	PFA	TO	AO	PI		VI		S. XIII-XIV	Vidrat intern en verd.
4002		1	14250	PE	ESC	TO	AO	PI		VI		S. XIII-XIV	Pseudoheràldic.
4002		1	14250	VO	ESC	TO	AO	PI		VI		S. XIII-XIV	
4002		1	14250	PE	ESC	TO	AO	PI		VI		S. XIII-XIV	Estrella.
4002		8	14250	SF	FIN	TO	AO	PI		VI		S. XIII-XIV	
4002		5	14250	PE	PAT	TO	AO	PI		VI		S. XIII-XIV	
4002		2	14250	VO	SEV	TO	AO	PI		VI		S. XIII-XIV	
4002		1	14250	VO	PAT	TO	AO	PI		VI		S. XIII-XIV	
4002		3	14250	NA	GER	TO	AO	PI		VI		S. XIII-XIV	

## CARRER DE CARABASSA, 8 bis (Codi MHCB:034/06) (BARCELONA, CIUTAT VELLA)

### INVENTARI DE MATERIAL ARQUEOLÒGIC

U.E.	Núm. Frag.	Class. Fragm.	Def. Tipo	Tècnica	Pasta	Decoració		Acabats		Cronologia	Observacions	
						Int.	Ext.	Int.	Ext.			
4002	3	14250	SF	GER	TO	AO		PI		VI	S. XIII-XIV	
4002	1	14250	AG	TAP	TO	AO		PI		VI	S. XIII-XIV	
4002	1	14250	SF	FIN	TO	AO		PI		VI	S. XIII-XIV	
4002	1	14002	SF	FIN	TO	AO		PI			S. XIII-XIV	
4002	1	50036										
4002	1	30001										
4002	2	20002		ESR								
4002	1	20002		ATI								Molt concrecionat.
4002	13	20002		CLA								
4002	1	20002		FTS								Molt concrecionat. Dos fragments.



## CARRER DE CARABASSA, 8 bis (Codi MHCB:034/06) (BARCELONA, CIUTAT VELLA)

### INVENTARI DE MATERIAL ARQUEOLÒGIC

U.E.	Núm.	Frag.	Class.	Def. Fragm.	Típo	Tècnica	Decoració		Acabats		Cronologia	Observacions
							Pasta	Int.	Ext.	Int.		
4002		1	20001		CLA							
4002		4	20001		ATI							
4004		1	13250	VO	TAP	TO	AO					Forma Ostia II, 302 et similis
4004		1	60053									
4004		3	14002	SF	FIN	TO	AO					
4004		1	14002	FO	FIN	TO	AO					
4004		1	14003	SF	FIN	TO	AO			VI		Vidrat marró
4004		1	14003	VO	PAT	TO	AO			VI		Vidrat marró
4004		1	14003	SF	FIN	TO	AO			VI		Vidrat melat
4004		1	14003	FO	GIB	TO	AO			VI		Vidrat melat

## CARRER DE CARABASSA, 8 bis (Codi MHCB:034/06) (BARCELONA, CIUTAT VELLA)

### INVENTARI DE MATERIAL ARQUEOLÒGIC

U.E.	Núm.	Frag.	Class.	Def. Fragm.	Tipo	Tècnica	Decoració		Acabats		Cronologia	Observacions
							Pasta	Int.	Ext.	Int.		
4004		1	14003	VO	GIB	TO	AO			VI		Vidrat melat
4004		1	14003	AG	ESF	TO	AO			VI	VI	Vidrat verd
4004		1	14005	PE	FIN	TO	AR					
4004		2	14006	SF	FIN	TO	AR			VI	VI	Vidrat verd
4004		1	14005	VO	OLL	TO	AR					
4004		1	14005	SF	OLL	TO	AR		AC			
4004		1	14301	SF	FIN	TO	AO	PI		VI		Blanc i blau
4004		1	14303	SF	FIN	TO	AO	PI	PI	VI	VI	S. XIX Blanc i blau
4004		1	20002		CLA							
4014		1	60001		AGU	MPM						

**CARRER DE CARABASSA, 8 bis (Codi MHCB:034/06) (BARCELONA, CIUTAT VELLA)**

**INVENTARI DE MATERIAL ARQUEOLÒGIC**

U.E.	Núm.	Frag.	Class.	Def.			Decoració		Acabats		Cronologia	Observacions
				Fragm.	Tipo	Tècnica	Pasta	Int.	Ext.	Int.		
4024		1	60052									
4024		1	14002	PS	ESC	TO	AO					
4024		1	20002		CLA							
4024		2	14002	SF	FIN	TO	AO					
4024		1	14002	NA	FIN	TO	AO				AC	
4024		1	14002	PS	TPT	MA	AO					
4024		3	14003	SF	FIN	TO	AO			VI		Vidrat marró
4024		1	14003	SF	FIN	TO	AO			VI	VI	Vidrat marró
4024		2	14003	VO	GET	TO	AO			VI		Vidrat marró
4024		3	14003	SF	FIN	TO	AO			VI		Vidrat melat

## CARRER DE CARABASSA, 8 bis (Codi MHCB:034/06) (BARCELONA, CIUTAT VELLA)

### INVENTARI DE MATERIAL ARQUEOLÒGIC

U.E.	Núm.	Frag.	Class.	Def. Fragm.	Tipo	Tècnica	Decoració		Acabats		Cronologia	Observacions
							Pasta	Int.	Ext.	Int.		
4024		1	14003	FO	FIN	TO	GO			VI		Vidrat melat
4024		1	14003	BRO	CAT	TO	AO				VI	Vidrat verd
4024		1	14003	SF	FIN	TO	AO			VI	VI	Vidrat verd
4024		1	14003	NA	FIN	TO	AO				VI	Vidrat verd
4024		4	14104	SF	PAT	TO	AO	PI		VI	VI	
4024		1	14104	FO	ESC	TO	AO	PI		VI	VI	
4024		1	14102	VO	PAT	TO	AO	PI		VI		
4024		1	14119	VO	PAT	TO	AO	PI		VI	VI	
4024		1	14120	VO	PAT	TO	AO	PI		VI	VI	
4024		1	14100	VO	ESC	TO	AO			VI		

## CARRER DE CARABASSA, 8 bis (Codi MHCB:034/06) (BARCELONA, CIUTAT VELLA)

### INVENTARI DE MATERIAL ARQUEOLÒGIC

U.E.	Núm. Frag.	Class. Fragm.	Def. Tipo	Tècnica	Pasta	Decoració		Acabats		Cronologia	Observacions
						Int.	Ext.	Int.	Ext.		
4027	8	14002	SF	FIN	TO	AO					
4027	14	14002	SF	FIN	TO	AO			AC		
4027	1	14002	SF	FIN	TO	AO		PI		S. XIII-XIV	Traços en morat
4027	1	14002	NA	GER	TO	AO		PI		S. XIII-XIV	Traços en morat
4027	1	14002	NA	GER	TO	AO					
4027	4	14003	VO	GIB	TO	AO			VI		Vidrat melat
4027	1	14003	FO	GIB	TO	AO			VI		Vidrat melat
4027	2	14003	FO	FIN	TO	AO			VI		Vidrat melat
4027	1	14003	PE	FIN	TO	AO			VI		Vidrat melat
4027	1	14003	VO	POA	TO	AO			VI		Vidrat melat



## CARRER DE CARABASSA, 8 bis (Codi MHCB:034/06) (BARCELONA, CIUTAT VELLA)

### INVENTARI DE MATERIAL ARQUEOLÒGIC

U.E.	Núm.	Frag.	Class.	Def. Fragm.	Tipo	Tècnica	Pasta	Decoració		Acabats		Cronologia	Observacions
								Int.	Ext.	Int.	Ext.		
4027		1	14003	VO	GIB	TO	AO				VI		Vidrat verd
4027		1	14006	VO	OLL	TO	GR				VI		Vidrat verd
4029		4	14002	SF	FIN	TO	AO						
4029		1	14002	SF	FIN	TO	GO						
4029		9	14003	SF	FIN	TO	AO				VI		Vidrat melat
4029		1	14003	VO	GIB	TO	AO				VI		Vidrat melat
4029		1	14003	VO	GIB	TO	AO				VI		Vidrat verd
4029		1	14003	SF	FIN	TO	AO				VI		Vidrat verd
4029		1	14003	SF	FIN	TO	AO				VI		Vidrat verd
4029		1	14003	FO	FIN	TO	AO				VI		Vidrat verd

## CARRER DE CARABASSA, 8 bis (Codi MHCB:034/06) (BARCELONA, CIUTAT VELLA)

### INVENTARI DE MATERIAL ARQUEOLÒGIC

U.E.	Núm.	Frag.	Class.	Def. Fragm.	Tipo	Tècnica	Decoració		Acabats		Cronologia	Observacions	
							Pasta	Int.	Ext.	Int.			Ext.
4029		1	14255	VO	PAT	TO	AO	PI		VI		S. XIII- XIV	Orla d'ull creuat
4050		5	14002	SF	OLL	TO	GO						
4050		1	14003	VO	GIB	TO	AO			VI			Vidrat melat
4050		1	14003	SF	FIN	TO	AO				VI		Vidrat melat
4059		2	14003	VO	GIB	TO	AO			VI			Vidrat melat
4059		1	14003	SF	FIN	TO	AO			VI			Vidrat melat
4059		1	14003	VO	POA	TO	AO				VI		Vidrat melat
4059		2	14003	SF	FIN	TO	AO			VI	VI		Vidrat intern melat, extern verd
4060		3	60051										
4060		1	14002	BR	FIN	TO	AO						

## CARRER DE CARABASSA, 8 bis (Codi MHCB:034/06) (BARCELONA, CIUTAT VELLA)

### INVENTARI DE MATERIAL ARQUEOLÒGIC

U.E.	Núm.	Frag.	Class.	Def. Fragm.	Tipo	Tècnica	Pasta	Decoració		Acabats		Cronologia	Observacions
								Int.	Ext.	Int.	Ext.		
4060		1	14002	FO	FIN	TO	AO						
4060		1	14002	VO	GER	TO	AO						
4060		10	14002	SF	FIN	TO	AO						
4060		6	14003	SF	FIN	TO	AO			VI			Vidrat melat
4060		1	14003	SF	FIN	TO	AO				VI		Vidrat melat
4060		2	14003	NA	FIN	TO	AO				VI		Vidrat melat
4060		2	14003	FO	FIN	TO	AO			VI			Vidrat melat
4060		2	14003	VO	GIB	TO	AO			VI			Vidrat melat
4060		2	14003	VO	BAC	TO	AO			VI			Vidrat melat
4060		3	14062	SF	FIN	TO	AO			VI	VI		Vidrat turquesa; importació de pròxim orient

## CARRER DE CARABASSA, 8 bis (Codi MHCB:034/06) (BARCELONA, CIUTAT VELLA)

### INVENTARI DE MATERIAL ARQUEOLÒGIC

U.E.	Núm.	Frag.	Class.	Def. Fragm.	Tècnica	Pasta	Decoració		Acabats		Cronologia	Observacions	
							Int.	Ext.	Int.	Ext.			
4060		2	14003	SF	FIN	TO	AO			VI	VI		Vidrat verd
4060		1	14003	SF	FIN	TO	AO			VI			Vidrat verd
4060		1	14003	PE	FIN	TO	AO			VI			Vidrat verd
4060		2	14003	SF	FIN	TO	GO			VI			Vidrat marró
4060		1	14003	VO	GET	TO	AO			VI			Vidrat marró
4060		1	14003	VO	TAP	TO	AO				VI		Vidrat marró
4060		1	14306	SF	FIN	TO	AO				VI		Vidrat marró i verd
4060		1	14306	VO	GET	TO	AO				VI		Vidrat marró i verd
4060		1	14002	FO	FOG	TO	GO						
4060		4	14002	SF	FIN	TO	GO						

## CARRER DE CARABASSA, 8 bis (Codi MHCB:034/06) (BARCELONA, CIUTAT VELLA)

### INVENTARI DE MATERIAL ARQUEOLÒGIC

U.E.	Núm.	Frag.	Class.	Def. Fragm.	Tipo	Tècnica	Decoració		Acabats		Cronologia	Observacions
							Pasta	Int.	Ext.	Int.		
4060		2	14005	VO	TAP	TO	GR					
4060		2	14005	VO	ESC	TO	GR					
4060		2	14005	VO	OLL	TO	GR					
4060		8	14005	SF	FIN	TO	GR					
4060		3	14006	SF	GET	TO	AR				VI	Vidrat verd
4060		1	14006	SF	FIN	TO	AR			VI	VI	Vidrat verd
4060		1	14252	VO	PAT	TO	AO	PI		VI		S. XIII-XIV Orla de dos filets en morat amb un de verd al mig
4060		1	14252	SF	GET	TO	AO		PI		VI	S. XIII-XIV Decoració indeterminada
4060		1	14252	SF	PAT	TO	AO	PI		VI		S. XIII-XIV Decoració vegetal-labial
4060		1	14208	FO	PAT	TO	AO	PI	PI	VI	VI	S. XVI-XVII Decoració malmesa

**CARRER DE CARABASSA, 8 bis (Codi MHCB:034/06) (BARCELONA, CIUTAT VELLA)**

**INVENTARI DE MATERIAL ARQUEOLÒGIC**

U.E.	Núm.	Frag.	Class.	Def. Fragm.	Tipo	Tècnica	Decoració		Acabats		Cronologia	Observacions	
							Pasta	Int.	Ext.	Int.			Ext.
4063		1	14003	NA	GET	TO	AO				VI		Vidrat melat
4063		1	14003	NA	GET	TO	AO				VI		Vidrat melat
4063		1	14003	NA	GET	TO	AO				VI		Vidrat melat
4064		20	60051										
4064		38	14002	SF	FIN	TO	AO						
4064		1	14002	SF	FIN	TO	AO		AC				
4064		1	14002	VO	GIB	TO	AO						
4064		1	14002	VO	GIB	TO	AO		IC				
4064		1	14002	VO	TAP	TO	AO						
4064		2	14002	VO	GER	TO	AO						

**CARRER DE CARABASSA, 8 bis (Codi MHCB:034/06) (BARCELONA, CIUTAT VELLA)**

**INVENTARI DE MATERIAL ARQUEOLÒGIC**

U.E.	Núm.	Frag.	Class.	Def. Fragm.	Tipo	Tècnica	Pasta	Decoració		Acabats		Cronologia	Observacions
								Int.	Ext.	Int.	Ext.		
4064		2	14002	FO	FIN	TO	AO						
4064		1	14002	NA	GER	TO	AO						
4064		1	14002	BR	FIN	TO	AO						
4064		2	14002	VO	OLL	TO	GO						
4064		2	14002	SF	FIN	TO	GO						
4064		1	14002	SF	OLL	TO	GO		AC				
4064		3	14005	SF	FIN	TO	GR						
4064		1	14005	FO	CSS	TO	GR						
4064		1	14005	VO	CSS	TO	GR						
4064		1	14005	VO	OLL	TO	GR						

## CARRER DE CARABASSA, 8 bis (Codi MHCB:034/06) (BARCELONA, CIUTAT VELLA)

### INVENTARI DE MATERIAL ARQUEOLÒGIC

U.E.	Núm. Frag.	Class. Fragm.	Def. Tipo	Tècnica	Decoració		Acabats		Cronologia	Observacions	
					Pasta	Int.	Ext.	Int.			Ext.
4064	1	14005	SF	FIN	TO	AR					
4064	38	14003	SF	FIN	TO	AO			VI		Vidrat melat
4064	2	14003	SF	FIN	TO	AO			VI	VI	Vidrat melat
4064	4	14003	FO	FIN	TO	AO			VI		Vidrat melat
4064	7	14003	VO	GIB	TO	AO			VI		Vidrat melat
4064	1	14003	PE	FIN	TO	AO			VI		Vidrat melat
4064	5	14003	VO	CSS	TO	AO			VI		Vidrat melat
4064	1	14003	NA	CSS	TO	AO				VI	Vidrat melat
4064	1	14003	AN	CSS	TO	AO			VI		Vidrat melat
4064	1	14003	VO	POA	TO	AO		AC		VI	Vidrat melat



## CARRER DE CARABASSA, 8 bis (Codi MHCB:034/06) (BARCELONA, CIUTAT VELLA)

### INVENTARI DE MATERIAL ARQUEOLÒGIC

U.E.	Núm.	Frag.	Class.	Def.		Decoració				Acabats		Cronologia	Observacions
				Fragm.	Tipo	Tècnica	Pasta	Int.	Ext.	Int.	Ext.		
4064		2	14003	VO	CSS	TO	GO			VI			Vidrat melat
4064		1	14003	PS	PAT	TO	AO			VI			Vidrat melat
4064		2	14003	VO	GER	TO	AO			VI			Vidrat melat
4064		13	14003	VO	OLL	TO	GO			VI			Vidrat marró
4064		2	14003	SF	OLL	TO	GO			VI			Vidrat marró
4064		1	14003	VO	CSS	TO	GO			VI			Vidrat marró
4064		1	14003	NA	CSS	TO	GO				VI		Vidrat marró
4064		1	14003	NA	OLL	TO	GO				VI		Vidrat marró
4064		1	14003	FO	OLL	TO	GO			VI			Vidrat marró
4064		18	14003	SF	FIN	TO	GO			VI			Vidrat marró

## CARRER DE CARABASSA, 8 bis (Codi MHCB:034/06) (BARCELONA, CIUTAT VELLA)

### INVENTARI DE MATERIAL ARQUEOLÒGIC

U.E.	Núm.	Frag.	Class.	Def. Fragm.	Tipo	Tècnica	Decoració		Acabats		Cronologia	Observacions
							Pasta	Int.	Ext.	Int.		
4064		1	14003	SF	FIN	TO	AO			VI		Vidrat marró
4064		5	14003	SF	OLL	TO	GO			VI		Vidrat verd
4064		1	14003	VO	OLL	TO	AO			VI		Vidrat verd
4064		5	14003	SF	FIN	TO	AO			VI	VI	Vidrat verd extern i melat intern
4064		4	14003	NA	FIN	TO	AO			VI		Vidrat verd
4064		7	14003	SF	FIN	TO	AO			VI		Vidrat verd
4064		5	14003	SF	FIN	TO	AO			VI		Vidrat verd
4064		1	14003	VO	FIN	TO	AO			VI		Vidrat verd
4064		4	14003	VO	BAC	TO	AO			VI		Vidrat verd
4064		1	14003	VO	GIB	TO	AO			VI		Vidrat verd

## CARRER DE CARABASSA, 8 bis (Codi MHCB:034/06) (BARCELONA, CIUTAT VELLA)

### INVENTARI DE MATERIAL ARQUEOLÒGIC

U.E.	Núm.	Frag.	Class.	Def. Fragm.	Tipo	Tècnica	Decoració		Acabats		Cronologia	Observacions			
							Pasta	Int.	Ext.	Int.			Ext.		
4064		1	14003	PE	FIN	TO	AO				VI	Vidrat verd			
4064		1	14003	PE	FIN	TO	AO				VI	VI	Vidrat verd		
4064		2	14003	AN	FIN	TO	AO					VI	Vidrat verd		
4064		2	14003	VO	POA	TO	AO		AC			VI	Vidrat verd		
4064		2	14006	SF	FIN	TO	AR					VI	Vidrat verd		
4064		4	14006	SF	FIN	TO	AR					VI	VI	Vidrat verd	
4064		1	14255	PS	PTL	TO	AO	PI				VI	S. XIII-XIV	Orla d'entre quatre filets en morat ull creuat entre tres traços perpendiculars en verd, motiu central zoomorf indeterminat	
4064		1	14255	VO	PTL	TO	AO	PI					VI	S. XIII-XIV	Orla d'entre quatre filets en morat rombe amb aspa entre tres traços perpendiculars en verd
4064		1	14255	VO	PAT	TO	AO	PI					VI	S. XIII-XIV	Orla de dos filets en morat
4064		2	14255	VO	PAT	TO	AO	PI					VI	S. XIII-XIV	Orla d'entre dos filets en morat un de verd

## CARRER DE CARABASSA, 8 bis (Codi MHCB:034/06) (BARCELONA, CIUTAT VELLA)

### INVENTARI DE MATERIAL ARQUEOLÒGIC

U.E.	Núm.	Frag.	Class.	Def.	Decoració			Acabats		Cronologia	Observacions		
				Fragm.	Tipo	Tècnica	Pasta	Int.	Ext.			Int.	Ext.
4064		1	14255	VO	ESC	TO	AO	PI		VI		S. XIII-XIV	Orla d'entre dos filets en morat un de verd
4064		1	14255	VO	ESC	TO	AO	PI		VI		S. XIII-XIV	Orla de filets en morat
4064		1	14255	VO	ESC	TO	AO	PI		VI		S. XIII-XIV	Escudella d'ala. Orla de rombs perpendiculars a la vora en morat
4064		1	14255	PE	PAT	TO	AO	PI		VI		S. XIII-XIV	Motiu indeterminat
4064		1	14255	PE	PAT	TO	AO	PI		VI		S. XIII-XIV	Motiu de l'estrella de mar
4064		1	14255	PE	ESC	TO	AO	PI		VI		S. XIII-XIV	Motiu antropomorf
4064		1	14255	PE	ESC	TO	AO	PI		VI		S. XIII-XIV	Motiu cruziforme en verd i morat
4064		1	14255	SF	PAT	TO	AO	PI		VI		S. XIII-XIV	Motiu indeterminat
4064		1	14250	VO	PAT	TO	AO	PI		VI		S. XIII-XIV	Orla d'un filet
4064		1	14250	PE	PAT	TO	AO	PI		VI		S. XIII-XIV	Motiu de la Tau

## CARRER DE CARABASSA, 8 bis (Codi MHCB:034/06) (BARCELONA, CIUTAT VELLA)

### INVENTARI DE MATERIAL ARQUEOLÒGIC

U.E.	Núm.	Frag.	Class.	Def. Fragm.	Tipo	Tècnica	Decoració		Acabats		Cronologia	Observacions	
							Pasta	Int.	Ext.	Int.			Ext.
4064		1	14250	PE	PAT	TO	AO	PI		VI		S. XIII-XIV	Motiu de la pinya
4064		3	14250	SF	PAT	TO	AO	PI		VI		S. XIII-XIV	Motiu vegetal indeterminat
4064		2	14250	SF	PAT	TO	AO	PI		VI		S. XIII-XIV	Motiu pseudoheràldic
4064		2	14211	SF	PAT	TO	AO	PI	PI	VI	VI	S.XV	Motiu indeterminat en balu i reflexes a l'interior i cercles concèntrics a l'interior
4064		2	14128	SF	FIN	TO	AO	PI	PI	VI	VI	S.XV	Motiu indeterminat
4064		1	14128	SF	GET	TO	AO		PI	VI	VI	S.XV	Motiu indeterminat
4064		1	14211	VO	ESC	TO	AO	PI		VI	VI	S.XV	Motiu indeterminat. Presenta nansa a la vora
4064		1	14201	VO	POT	TO	AO	PI		VI	VI	S.XV	Motiu de volutes perpendiculars a la vora
4064		1	14102	VO	PAT	TO	AO	PI		VI	VI	S.XVI	Orla de dos filets
4064		1	14100	SF	PAT	TO	AO			VI		S.XIV	

## CARRER DE CARABASSA, 8 bis (Codi MHCB:034/06) (BARCELONA, CIUTAT VELLA)

### INVENTARI DE MATERIAL ARQUEOLÒGIC

U.E.	Núm.	Frag.	Class.	Def.			Decoració		Acabats		Cronologia	Observacions	
				Fragm.	Tipo	Tècnica	Pasta	Int.	Ext.	Int.			Ext.
4064		1	14100	PE	PAT	TO	AO			VI		S.XIV	
4064		1	14100	VO	PTL	TO	AO			VI		S.XIV	
4064		1	14100	VO	PDA	TO	AO			VI		S.XIV	
4064		2	14100	SF	ESC	TO	AO			VI		S.XIV	
4064		1	14100	SF	ESC	TO	AO			VI	VI	S.XIV	
4064		4	14100	VO	ESC	TO	AO			VI		S.XIV	
4064		1	14100	NA	GET	TO	AO				VI	S.XIV	
4064		1	15000	SF	PIP	TO	AO				VI		Tija de pipa
4068		2	60051										
4068		3	14002	SF	FIN	TO	AO						

## CARRER DE CARABASSA, 8 bis (Codi MHCB:034/06) (BARCELONA, CIUTAT VELLA)

### INVENTARI DE MATERIAL ARQUEOLÒGIC

U.E.	Núm.	Frag.	Class.	Def. Fragm.	Tècnica	Pasta	Decoració		Acabats		Cronologia	Observacions
							Int.	Ext.	Int.	Ext.		
4068		3	14003	SF	FIN	TO	AO			VI		Vidrat melat
4068		1	14003	SF	FRU	TO	AO			VI	VI	Vidrat melat
4068		3	14003	VO	PDA	TO	AO			VI	VI	Vidrat marró
4068		2	14003	VO	FIN	TO	AO			VI	VI	Vidrat marró
4068		1	14003	SF	FIN	TO	AO			VI	VI	Vidrat marró
4068		3	14003	SF	FIN	TO	AO			VI		Vidrat marró
4068		1	14003	FO	FIN	TO	AO			VI		Vidrat marró
4068		1	14003	NA	GER	TO	AO				VI	Vidrat verd
4068		1	14003	BRO	CAT	TO	AO				VI	S. XVIII Vidrat verd
4068		1	14306	VO	PAT	TO	AO			VI	VI	Vidrat groc i marró

## CARRER DE CARABASSA, 8 bis (Codi MHCB:034/06) (BARCELONA, CIUTAT VELLA)

### INVENTARI DE MATERIAL ARQUEOLÒGIC

U.E.	Núm.	Frag.	Class.	Def. Fragm.	Tècnica	Pasta	Decoració		Acabats		Cronologia	Observacions	
							Int.	Ext.	Int.	Ext.			
4068		1	14306	VO	PAT	TO	AO			VI	VI		Vidrat jaspejat
4068		1	14005	SF	FIN	TO	AR						
4068		1	14301	VO	TAS	TO	AO		PI	VI	VI		Amb motiu vegetal en verd, blau i groc
4068		1	14301	SF	TAS	TO	AO		PI	VI	VI		Amb motiu vegetal en verd, blau i groc
4068		1	14301	VO	PAT	TO	AO	PI		VI	VI		Traços en blau
4068		1	14300	PE	SEV	TO	AO			VI	VI		
4068		1	14303	VO	FIN	TO	AO	PI	PI	VI	VI	S. XIX	Amb motiu vegetal en marró
4068		1	14303	VO	PAT	TO	AO	PI	PI	VI	VI	S. XIX	Amb motiu paisatgístic en negre
4068		1	14303	VO	PAT	TO	AO		PI	VI	VI	S. XIX	Amb motiu paisatgístic en verd
4068		1	14255	VO	PAT	TO	AO	PI		VI		S. XIII- XIV	Amb orla d'ull creuat



## CARRER DE CARABASSA, 8 bis (Codi MHCb:034/06) (BARCELONA, CIUTAT VELLA)

### INVENTARI DE MATERIAL ARQUEOLÒGIC

U.E.	Núm.	Frag.	Class.	Def. Fragm.	Típo	Tècnica	Pasta	Decoració		Acabats		Cronologia	Observacions
								Int.	Ext.	Int.	Ext.		
4068		1	40005		BAL								
4068		2	30000	SF	VIN	ND							
4068		1	30000	PE	COP	ND							
4080		4	14002	SF	FIN	TO	AO						
4080		1	14002	SF	FIN	TO	AO		AC				
4080		2	14002	NA	GER	TO	AO						
4080		2	14002	SF	GER	TO	AO		AC				Alfàbia
4080		1	14002	SF	GER	TO	AO						Alfàbia
4080		1	14002	VO	GER	TO	AO						Alfàbia
4080		2	14003	FO	FIN	TO	AO		VI				Vidrat melat

## CARRER DE CARABASSA, 8 bis (Codi MHCB:034/06) (BARCELONA, CIUTAT VELLA)

### INVENTARI DE MATERIAL ARQUEOLÒGIC

U.E.	Núm.	Frag.	Class.	Def. Fragm.	Tipo	Tècnica	Decoració		Acabats		Cronologia	Observacions
							Pasta	Int.	Ext.	Int.		
4080		1	14003	VO	GIB	TO	AO			VI		Vidrat melat
4080		1	14003	FO	MOR	TO	AO			VI		Vidrat melat
4080		1	14003	FO	BAC	TO	AO			VI		Vidrat melat
4080		1	14003	SF	FIN	TO	AO			VI		Vidrat melat
4080		1	14003	NA	POA	TO	AO		AC		VI	Vidrat melat
4080		2	14003	VO	OLL	TO	GO			VI		Vidrat verd
4080		2	14003	SF	OLL	TO	GO			VI		Vidrat verd
4080		1	14003	SF	FIN	TO	AO			VI	VI	Vidrat verd
4080		1	14003	SF	FIN	TO	AO		AC	VI		Vidrat verd
4080		1	14003	SF	FIN	TO	AO			VI		Vidrat marró

## CARRER DE CARABASSA, 8 bis (Codi MHCB:034/06) (BARCELONA, CIUTAT VELLA)

### INVENTARI DE MATERIAL ARQUEOLÒGIC

U.E.	Núm.	Frag.	Class.	Def. Fragm.	Tipo	Tècnica	Decoració		Acabats		Cronologia	Observacions	
							Pasta	Int.	Ext.	Int.			Ext.
4080		3	14003	VO	OLL	TO	GO			VI		Vidrat marró	
4080		1	14003	FO	OLL	TO	GO			VI		Vidrat marró	
4080		4	14003	SF	OLL	TO	GO			VI		Vidrat marró	
4080		1	14128	VO	ESC	TO	AO	PI		VI	VI	S.XV	Orla d'un filet a la vora i motiu central d'estrella de sis puntes
4080		1	14128	PE	PAT	TO	AO	PI		VI	VI	S.XV	Motiu central vegetal estilitzat
4080		1	14211	SF	PAT	TO	AO	PI	PI	VI	VI	S.XV	Motiu central de palmeta en reflexes i blau a l'interior i un cercle concèntric a l'exterior
4080		1	14250	SF	PAT	TO	AO	PI		VI		S.XIV	Orla d'un filets a la vora
4080		1	14250	PE	PAT	TO	AO	PI		VI		S.XIV	Motiu central indeterminat
4080		1	14255	VO	POT	TO	AO		PI	VI	VI	S.XIV	Motiu indeterminat, l'interior està vidrat en melat
4080		1	14255	SF	POT	TO	AO		PI	VI	VI	S.XIV	Motiu reticulat, l'interior està vidrat en melat



**CARRER DE CARABASSA, 8 bis (Codi MHCB:034/06) (BARCELONA, CIUTAT VELLA)**

**INVENTARI DE MATERIAL ARQUEOLÒGIC**

U.E.	Núm.	Frag.	Class.	Def.			Decoració		Acabats		Cronologia	Observacions
				Fragm.	Tipo	Tècnica	Pasta	Int.	Ext.	Int.		
4080		1	30000	CO	AMP	ND			CP			
4081		9	60051									
4081		2	60054									
4081		1	50025	SF	FIN	TO	AO					
4081		12	14002	SF	FIN	TO	AO					
4081		1	14002	SF	FIN	TO	AO				AC	
4081		1	14002	SF	GET	TO	AO					
4081		1	14002	VO	GER	TO	AO					
4081		1	14002	NA	GER	TO	AO					
4081		1	14002	FO	FIN	TO	AO					

**CARRER DE CARABASSA, 8 bis (Codi MHCB:034/06) (BARCELONA, CIUTAT VELLA)**

**INVENTARI DE MATERIAL ARQUEOLÒGIC**

U.E.	Núm.	Frag.	Class.	Def. Fragm.	Tipo	Tècnica	Pasta	Decoració		Acabats		Cronologia	Observacions
								Int.	Ext.	Int.	Ext.		
4081		1	14002	NA	GER	TO	AO					S. XIII	Tipus alfàbia
4081		1	14002	NA	SIT	TO	GO					S. XIII	
4081		3	14002	SF	FIN	TO	GO						
4081		3	14005	SF	FIN	TO	GR						
4081		1	14005	FO	FIN	TO	GR						
4081		1	14005	VO	CSS	TO	GR						
4081		1	14002	VO	OLL	TO	AO						
4081		3	14003	VO	OLL	TO	GO			VI			Vidrat marró
4081		1	14003	VO	PAT	TO	GO			VI			Vidrat marró
4081		4	14003	SF	FIN	TO	GO			VI			Vidrat marró

## CARRER DE CARABASSA, 8 bis (Codi MHCB:034/06) (BARCELONA, CIUTAT VELLA)

### INVENTARI DE MATERIAL ARQUEOLÒGIC

U.E.	Núm.	Frag.	Class.	Def.		Decoració				Acabats		Cronologia	Observacions
				Fragm.	Tipo	Tècnica	Pasta	Int.	Ext.	Int.	Ext.		
4081		1	14003	NA	FIN	TO	GO				VI		Vidrat marró
4081		1	14003	PS	ABE	TO	AO				VI		Vidrat melat
4081		1	14003	VO	PAT	TO	AO				VI		Vidrat melat
4081		9	14003	SF	FIN	TO	AO				VI		Vidrat melat
4081		1	14003	FO	FIN	TO	GO				VI		Vidrat melat
4081		1	14003	SF	FIN	TO	AO				VI		Vidrat melat
4081		6	14003	VO	GIB	TO	AO				VI		Vidrat melat
4081		4	14003	VO	GIB	TO	AO				VI		Vidrat verd
4081		1	14003	FO	BAC	TO	AO				VI		Vidrat verd
4081		2	14003	VO	BAC	TO	AO				VI		Vidrat verd

## CARRER DE CARABASSA, 8 bis (Codi MHCB:034/06) (BARCELONA, CIUTAT VELLA)

### INVENTARI DE MATERIAL ARQUEOLÒGIC

U.E.	Núm.	Frag.	Class.	Def. Fragm.	Tipo	Tècnica	Decoració		Acabats		Cronologia	Observacions
							Pasta	Int.	Ext.	Int.		
4081		1	14003	VO	OLL	TO	AO			VI		Vidrat verd
4081		10	14003	SF	FIN	TO	AO			VI		Vidrat verd
4081		2	14003	PE	FIN	TO	AO			VI		Vidrat verd
4081		1	14003	BR	FIN	TO	AO			VI	VI	Vidrat verd
4081		1	14003	BR	FIN	TO	AO				VI	Vidrat verd
4081		1	14003	NA	GER	TO	AO			VI	VI	Vidrat verd
4081		1	14003	VO	GER	TO	AO			VI	VI	Vidrat verd
4081		1	14003	NA	GER	TO	AO			VI		Vidrat verd
4081		3	14003	VO	OLL	TO	GO			VI		Vidrat verd
4081		5	14003	SF	OLL	TO	GO			VI		Vidrat verd



## CARRER DE CARABASSA, 8 bis (Codi MHCB:034/06) (BARCELONA, CIUTAT VELLA)

### INVENTARI DE MATERIAL ARQUEOLÒGIC

U.E.	Núm.	Frag.	Class.	Def. Fragm.	Tipo	Tècnica	Decoració		Acabats		Cronologia	Observacions
							Pasta	Int.	Ext.	Int.		
4081		1	14006	VO	OLL	TO	GR			VI		Vidrat verd
4081		1	14006	FO	OLL	TO	AR			VI		Vidrat verd
4081		2	14006	FO	FIN	TO	AR			VI		Vidrat verd
4081		1	14006	NA	FIN	TO	AR				VI	Vidrat verd
4081		5	14100	VO	ESC	TO	AO			VI		
4081		1	14100	VO	PAT	TO	AO			VI		
4081		1	14100	FO	ESC	TO	AO			VI		
4081		2	14100	SF	FIN	TO	AO			VI	VI	
4081		1	14100	PE	PAT	TO	AO			VI		Retallat per ésser reutilitzat com a tinter
4081		1	14255	VO	PAT	TO	AO	PI		VI	S. XIII- XIV	Orla d'ull creuat

## CARRER DE CARABASSA, 8 bis (Codi MHCB:034/06) (BARCELONA, CIUTAT VELLA)

### INVENTARI DE MATERIAL ARQUEOLÒGIC

U.E.	Núm.	Frag.	Class.	Def. Fragm.	Tipo	Tècnica	Decoració		Acabats		Cronologia	Observacions	
							Pasta	Int.	Ext.	Int.			Ext.
4081		1	14255	SF	PAT	TO	AO	PI		VI		S. XIII-XIV	
4081		1	14255	SF	FIN	TO	AO	PI		VI		S. XIII-XIV	
4081		1	14128	SF	ESC	TO	AO	PI		VI	VI	S. XIV	
4081		1	30000	VO	VIN	ND							
4081		1	30000	SF	VIN	ND							
4081		1	14003	SF	ESC	TO	AO		PI	VI	VI		Verd turquesa i blau; importació pròxim orient
4081		4	30000	SF	VIN	ND							
4081		1	30000	PE	COP	ND							
4081		1	14003	SF	ESC	TO	AO		PI	VI	VI		Verd turquesa i grafia àrab en blau; importació pròxim orient;
4081		1	60001		BOT	MPM							

## CARRER DE CARABASSA, 8 bis (Codi MHCB:034/06) (BARCELONA, CIUTAT VELLA)

### INVENTARI DE MATERIAL ARQUEOLÒGIC

U.E.	Núm.	Frag.	Class.	Def. Fragm.	Tipo	Tècnica	Decoració		Acabats		Cronologia	Observacions
							Pasta	Int.	Ext.	Int.		
4081		1	20001		CLA							
4081		1	20001		AGU							
4081		1	20001		ANE							
4086		2	60051									
4086		1	60054									
4086		5	14002	SF	FIN	TO	AO					
4086		1	14002	SF	FIN	TO	AO			AC		
4086		1	14003	BR	FIN	TO	AO			VI		Vidrat melat
4086		1	14002	VO	CSS	TO	GO					
4086		1	14003	SF	FIN	TO	AO			VI		Vidrat melat

## CARRER DE CARABASSA, 8 bis (Codi MHCb:034/06) (BARCELONA, CIUTAT VELLA)

### INVENTARI DE MATERIAL ARQUEOLÒGIC

U.E.	Núm. Frag.	Class.	Def. Fragm.	Tipo	Tècnica	Pasta	Decoració		Acabats		Cronologia	Observacions
							Int.	Ext.	Int.	Ext.		
4086	2	14003	SF	FIN	TO	AO			VI			Vidrat melat
4086	1	14003	SF	FIN	TO	AO			VI	VI		Vidrat melat
4086	2	14003	VO	PAT	TO	AO			VI			Vidrat melat
4086	1	14003	FO	OLL	TO	AO			VI	VI		Vidrat marró
4086	1	14003	FO	OLL	TO	AO			VI			Vidrat marró
4086	1	14003	SF	OLL	TO	AO			VI			Vidrat marró
4086	1	14003	SF	FIN	TO	AO			VI			Vidrat verd
4086	7	14005	SF	FIN	TO	GR						
4086	1	14005	VO	OLL	TO	GR						
4086	1	14005	VO	CSS	TO	GR						

## CARRER DE CARABASSA, 8 bis (Codi MHCB:034/06) (BARCELONA, CIUTAT VELLA)

### INVENTARI DE MATERIAL ARQUEOLÒGIC

U.E.	Núm.	Frag.	Class.	Def. Fragm.	Tipo	Tècnica	Decoració		Acabats		Cronologia	Observacions	
							Pasta	Int.	Ext.	Int.			Ext.
4086		1	14006	SF	FIN	TO	AR			VI	VI		Vidrat verd
4086		1	14255	SF	PAT	TO	AO	PI		VI		S. XIII- XIV	Motiu reticulat
4086		2	13104	SF	FIN	TO	AO						
4086		1	13100	VO	TAP	TO	AO						
4086		1	13251	VO	OLL	TO	GR						
4087		1	20001	ANL									Anell de bronze amb pedra de vidre blau. Codi MHCB:30888.
4087		1	14100	VO	PDA	TO	AO			VI			
4087		2	14100	VO	ESC	TO	AO			VI			
4087		1	14250	PE	PAT	TO	AO	PI		VI		S. XIII- XIV	
4087		1	14250	PE	FIN	TO	AO	PI		VI		S. XIII- XIV	Creu dins cercle polilobulat.

## CARRER DE CARABASSA, 8 bis (Codi MHCB:034/06) (BARCELONA, CIUTAT VELLA)

### INVENTARI DE MATERIAL ARQUEOLÒGIC

U.E.	Núm.	Frag.	Class.	Def. Fragm.	Tipo	Tècnica	Decoració		Acabats		Cronologia	Observacions	
							Pasta	Int.	Ext.	Int.			Ext.
4087		1	14250	SF	FIN	TO	AO	PI		VI		S. XIII-XIV	
4087		1	14255	FO	ESC	TO	AO	PI		VI		S. XIII-XIV	Motiu pseudoheràldic.
4087		1	14255	VO	PDA	TO	AO	PI		VI		S. XIII-XIV	Orla de ziga-zaga.
4087		1	14255	VO	PDA	TO	AO	PI		VI		S. XIII-XIV	Orla d'espiga.
4087		24	14002	SF	FIN	TO	AO						
4087		4	14002	SF	FIN	TO	AO			AC			
4087		2	14002	VO	OLL	TO	AO						
4087		1	14002	PE	FOG	TO	GO						
4087		1	14005	VO	PAT	TO	GR						
4087		1	14005	VO	TAP	TO	GR						

## CARRER DE CARABASSA, 8 bis (Codi MHCB:034/06) (BARCELONA, CIUTAT VELLA)

### INVENTARI DE MATERIAL ARQUEOLÒGIC

U.E.	Núm.	Frag.	Class.	Def. Fragm.	Tipo	Tècnica	Pasta	Decoració		Acabats		Cronologia	Observacions
								Int.	Ext.	Int.	Ext.		
4087		4	14005	SF	FIN	TO	GR						
4087		5	14003	FO	FIN	TO	AO			VI			Vidrat melat.
4087		1	14003	PE	FIN	TO	AO			VI			Vidrat melat.
4087		16	14003	SF	FIN	TO	AO			VI			Vidrat melat.
4087		1	14003	SF	FIN	TO	AO			VI	VI		Vidrat melat.
4087		2	14003	VO	GIB	TO	AO			VI			Vidrat melat.
4087		9	14003	VO	POA	TO	AO				VI		Vidrat melat.
4087		1	14002	NA	GER	TO	AO						
4087		3	14002	SF	FOG	TO	GO						
4087		1	14005	VO	CSS	TO	GR						

## CARRER DE CARABASSA, 8 bis (Codi MHCB:034/06) (BARCELONA, CIUTAT VELLA)

### INVENTARI DE MATERIAL ARQUEOLÒGIC

U.E.	Núm. Frag.	Class.	Def. Fragm.	Tipo	Tècnica	Pasta	Decoració		Acabats		Cronologia	Observacions
							Int.	Ext.	Int.	Ext.		
4087	2	14003	SF	FIN	TO	AO				VI		Vidrat melat.
4087	1	14100	VO	PTL	TO	AO				VI		
4087	2	14003	SF	FIN	TO	AO				VI		Vidrat marró..
4087	1	14006	VO	CSS	TO	GR				VI		Vidrat marró.
4087	1	14003	VO	GER	TO	AO				VI	VI	Vidrat melat intern, verd extern.
4087	14	14003	SF	GER	TO	AO				VI	VI	Vidrat melat intern, verd extern.
4087	1	14003	VO	BAC	TO	AO				VI		Vidrat verd.
4087	3	14003	NA	GER	TO	AO					VI	Vidrat verd.
4087	1	14003	BR	FIN	TO	AO				VI	VI	Vidrat verd.
4087	1	14006	PS	LLU	TO	AR				VI		Vidrat verd.



**CARRER DE CARABASSA, 8 bis (Codi MHCB:034/06) (BARCELONA, CIUTAT VELLA)**

**INVENTARI DE MATERIAL ARQUEOLÒGIC**

U.E.	Núm.	Frag.	Class.	Def.			Decoració		Acabats		Cronologia	Observacions
				Fragm.	Tipo	Tècnica	Pasta	Int.	Ext.	Int.		
4087		3	60051									
4088		9	60051									
4088		2	60054									
4088		88	13312	SF	FIN	TO	AO					
4088		2	13312	SF	FIN	TO	AO					
4088		2	13312	NA	FIN	TO	AO					
4088		2	13312	AN	FIN	TO	AO					
4088		4	13300	SF	FIN	TO	AO					Pasta clara
4088		1	13310	VO	PASC 1	TO	AO				S.I	
4088		122	13250	SF	FIN	TO	AO					

**CARRER DE CARABASSA, 8 bis (Codi MHCB:034/06) (BARCELONA, CIUTAT VELLA)**

**INVENTARI DE MATERIAL ARQUEOLÒGIC**

U.E.	Núm.	Frag.	Class.	Def.	Decoració		Acabats		Cronologia	Observacions	
				Fragm.	Tipo	Tècnica	Pasta	Int.			Ext.
4088		1	15000		DCT						Disc o fitxa retallada
4088		1	13250	VO	BOL	TO	AO				
4088		2	13250	FO	FIN	TO	AO				
4088		4	13250	NA	GER	TO	AO				
4088		11	13250	SF	FIN	TO	AO		AC		
4088		1	13250	NA	FIN	TO	GO				
4088		6	13250	SF	FIN	TO	GO				
4088		1	13250	FO	OLL	TO	GO				
4088		1	13250	VO	CSS	TO	GO				
4088		14	13258	VO	OST III-267	TO	AO			S.II-III	

**CARRER DE CARABASSA, 8 bis (Codi MHCB:034/06) (BARCELONA, CIUTAT VELLA)**

**INVENTARI DE MATERIAL ARQUEOLÒGIC**

U.E.	Núm.	Frag.	Class.	Def. Fragm.	Tipo	Tècnica	Decoració		Acabats		Cronologia	Observacions	
							Pasta	Int.	Ext.	Int.			Ext.
4088		12	13258	VO	OST III-332	TO	AO					S.II-III	
4088		4	13258	FO	FIN	TO	AO					S.II-III	
4088		55	13258	SF	FIN	TO	AO					S.II-III	
4088		23	13258	SF	FIN	TO	AO		AC			S.II-III	
4088		1	13121	VO	RIG 1	TO	AO			VE	VE	S.V-VI	
4088		1	13121	PE	FIN	TO	AO			VE	VE	S.V-VI	
4088		1	13121	SF	FIN	TO	AO			VE	VE	S.V-VI	
4088		2	13115	VO	H 61 a	TO	AO			VE	VE	S.IV-V	
4088		1	13115	VO	H 99 b	TO	AO			VE	VE	S.VI	
4088		3	13115	VO	FIN	TO	AO			VE	VE	S.IV-VI	

## CARRER DE CARABASSA, 8 bis (Codi MHCB:034/06) (BARCELONA, CIUTAT VELLA)

### INVENTARI DE MATERIAL ARQUEOLÒGIC

U.E.	Núm.	Frag.	Class.	Def.			Decoració		Acabats		Cronologia	Observacions	
				Fragm.	Tipo	Tècnica	Pasta	Int.	Ext.	Int.			Ext.
4088		2	13115	FO	FIN	TO	AO			VE	VE	S.IV-VI	
4088		3	13114	SF	FIN	TO	AO			VE	VE		
4088		3	13258	PE	FIN	TO	AO					S.II-III	
4088		1	13111	VO	H 5 a	TO	AO			VE	VE	S.III-IV	
4088		1	13111	VO	H 6 c	TO	AO			VE	VE	S.III-IV	
4088		2	13111	VO	H 9 a	TO	AO			VE	VE	S.III-IV	
4088		3	13115	NA	FIN	TO	AO			VE	VE	S.IV-VI	
4088		1	13115	VO	ATL. XL-5.	TO	AO			VE	VE	S.IV-VII	
4088		4	13111	VO	FIN	TO	AO			VE	VE	S.III-IV	
4088		27	13111	SF	FIN	TO	AO			VE	VE	S.III-IV	

**CARRER DE CARABASSA, 8 bis (Codi MHCB:034/06) (BARCELONA, CIUTAT VELLA)**

**INVENTARI DE MATERIAL ARQUEOLÒGIC**

U.E.	Núm.	Frag.	Class.	Def. Fragm.	Tipo	Tècnica	Pasta	Decoració		Acabats		Cronologia	Observacions
								Int.	Ext.	Int.	Ext.		
4088		2	13111	PE	FIN	TO	AO			VE	VE	S.III-IV	
4088		1	13111	NA	FIN	TO	AO			VE	VE	S.III-IV	
4088		1	13111	SF	FIN	TO	AO	NP		VE	VE	S.III-IV	
4088		1	13106	VO	COP	TO	AO			VE	VE	S.I	
4088		3	13106	SF	FIN	TO	AO		MO	VE	VE	S.I	
4088		9	13106	SF	FIN	TO	AO			VE	VE	S.I	
4088		1	13150	VO	FIN	TO	AO						
4088		1	13115	VO	ATL XLVI -1	TO	AO			VE	VE	S.V-VII	
4088		2	13258	VO	FIN	TO	AO						
4088		1	13258	VO	GER	TO	AO						



## CARRER DE CARABASSA, 8 bis (Codi MHCB:034/06) (BARCELONA, CIUTAT VELLA)

### INVENTARI DE MATERIAL ARQUEOLÒGIC

U.E.	Núm.	Frag.	Class.	Def. Fragm.	Tipo	Tècnica	Decoració		Acabats		Cronologia	Observacions
							Pasta	Int.	Ext.	Int.		
4088		1	20001		ATI							
4090		4	60051									
4090		1	13115	SF	FIN	TO	AO			VE	VE	
4090		1	13250	FO	FIN	TO	AO					
4090		1	13258	VO	OST. I -17	TO	AO					S.III-IV
4090		1	13309	SF	AMF	TO	AO					
4090		3	13300	SF	AMF	TO	AO					
4090		2	14002	SF	FIN	TO	AO					
4090		2	14002	FO	GIB	TO	AO					
4090		1	14002	FO	FIN	TO	AO					

## CARRER DE CARABASSA, 8 bis (Codi MHCB:034/06) (BARCELONA, CIUTAT VELLA)

### INVENTARI DE MATERIAL ARQUEOLÒGIC

U.E.	Núm. Frag.	Class. Fragm.	Def. Tipo	Tècnica	Decoració		Acabats		Cronologia	Observacions	
					Pasta	Int.	Ext.	Int.			Ext.
4090	1	14002	NA	GER	TO	AO					
4090	1	14002	VO	CSS	TO	GO					
4090	5	14005	SF	FIN	TO	GR					
4090	1	14005	VO	CSS	TO	GR					
4090	1	14003	VO	LLU	TO	AO			VI	VI	Vidrat melat
4090	1	14003	SF	FIN	TO	AO				VI	Vidrat melat
4090	1	14006	SF	FIN	TO	AR				VI	Vidrat verd
4090	1	14006	SF	GET	TO	AR			VI	VI	Vidrat verd
4091	3	60051									
4091	1	13111	VO	H. 9 B	TO	AO			VE	VE	150-200



**CARRER DE CARABASSA, 8 bis (Codi MHCb:034/06) (BARCELONA, CIUTAT VELLA)**

**INVENTARI DE MATERIAL ARQUEOLÒGIC**

U.E.	Núm.	Frag.	Class.	Def. Fragm.	Tipo	Tècnica	Pasta	Decoració		Acabats		Cronologia	Observacions
								Int.	Ext.	Int.	Ext.		
4091		1	13111	VO	H. 3	TO	AO			VE	VE	60-200	
4091		1	13111	SF	FIN	TO	AO			VE	VE		
4091		1	13258	FO	CSS	TO	AO						
4091		3	13258	SF	FIN	TO	AO						
4091		1	13258	VO	OST. I -261	TO	AO					S. II-IV	
4091		2	13250	SF	FIN	TO	AO						
4091		3	13250	SF	FIN	TO	GO						
4091		1	13250	SF	FIN	TO	AO				AC		
4091		3	13251	SF	FIN	TO	GR						
4091		5	13310	SF	AMF	TO	AO						

## CARRER DE CARABASSA, 8 bis (Codi MHCB:034/06) (BARCELONA, CIUTAT VELLA)

### INVENTARI DE MATERIAL ARQUEOLÒGIC

U.E.	Núm.	Frag.	Class.	Def. Fragm.	Tipo	Tècnica	Pasta	Decoració		Acabats		Cronologia	Observacions
								Int.	Ext.	Int.	Ext.		
4091		1	13310	VO	DRES 2-4	TO	AO					-25/100	
4091		1	13312	SF	AMF	TO	AO						
4091		1	13300	SF	AMF	TO	AO						
4092		11	60051										
4092		13	14002	SF	FIN	TO	AO						
4092		2	14002	SF	FIN	TO	AO				AC		
4092		1	14002	SF	FIN	TO	AO				AL		
4092		7	14005	SF	FIN	TO	GR						
4092		1	14002	SF	FIN	TO	AO			EN	EN		Engalba beige
4092		9	14003	SF	FIN	TO	AO			VI			Vidrat marró

## CARRER DE CARABASSA, 8 bis (Codi MHCB:034/06) (BARCELONA, CIUTAT VELLA)

### INVENTARI DE MATERIAL ARQUEOLÒGIC

U.E.	Núm.	Frag.	Class.	Def. Fragm.	Tipo	Tècnica	Decoració		Acabats		Cronologia	Observacions	
							Pasta	Int.	Ext.	Int.			Ext.
4092		4	14003	SF	FIN	TO	AO			VI	VI		Vidrat marró
4092		6	14003	VO	GIB	TO	AO			VI			Vidrat melat
4092		1	14003	VO	GIB	TO	AO			VI	VI		Vidrat melat
4092		1	14003	VO	OLL	TO	AO			VI			Vidrat melat
4092		3	14003	VO	OLL	TO	AO			VI			Vidrat melat. Regalims exteriors.
4092		1	14003	NA	OLL	TO	AO			VI			Vidrat melat. Regalims exteriors.
4092		17	14003	SF	FIN	TO	AO			VI			Vidrat melat.
4092		2	14003	SF	FIN	TO	AO			VI	VI		Vidrat melat.
4092		10	14006	SF	GER	TO	AR		IS	VI	VI		Vidrat verd. Melat interior
4092		3	14003	SF	FIN	TO	AO			VI			Vidrat verd. Regalims exteriors.

## CARRER DE CARABASSA, 8 bis (Codi MHCB:034/06) (BARCELONA, CIUTAT VELLA)

### INVENTARI DE MATERIAL ARQUEOLÒGIC

U.E.	Núm.	Frag.	Class.	Def. Fragm.	Tècnica	Pasta	Decoració		Acabats		Cronologia	Observacions
							Int.	Ext.	Int.	Ext.		
4092		1	14003	VO	GER	TO	AO			VI		Vidrat verd. Regalims exteriors.
4092		1	14003	FO	FIN	TO	AO			VI		Vidrat melat. Patina cendrosa.
4092		1	14100	VO	PAT	TO	AO			VI		
4092		1	14100	VO	ESC	TO	AO			VI		
4092		1	14100	PE	FIN	TO	AO			VI		
4092		1	14250	FO	ESC	TO	AO	PI		VI		Fulla de pi.
4092		1	14250	FO	PAT	TO	AO	PI		VI		
4092		2	14002	FO	FOG	TO	GO					
4092		1	14002	VO	FOG	TO	GO					
4092		1	14002	SF	FIN	TO	AO			AC		

## CARRER DE CARABASSA, 8 bis (Codi MHCB:034/06) (BARCELONA, CIUTAT VELLA)

### INVENTARI DE MATERIAL ARQUEOLÒGIC

U.E.	Núm.	Frag.	Class.	Def. Fragm.	Tipo	Tècnica	Decoració		Acabats		Cronologia	Observacions	
							Pasta	Int.	Ext.	Int.			Ext.
4092		1	14003	SF	FIN	TO	AO				VI		Vidrat melat
4092		1	14003	FO	GIB	TO	AO				VI		Vidrat melat
4092		1	14003	FO	GIB	TO	AO				VI		Vidrat melat. Regalims exterior
4092		1	14003	PE	FIN	TO	AO				VI	VI	Intern melat. Extern verd
4092		1	14003	VO	GER	TO	AO				VI	VI	Vidrat melat.
4092		6	14003	SF	FIN	TO	GO				VI		Vidrat melat. Regalims exterior
4092		1	14003	VO	CSS	TO	GO				VI		Vidrat melat. Regalims exterior
4092		1	14003	FO	FIN	TO	AO				VI		Vidrat melat.
4092		1	14003	BRO	FIN	TO	AO				VI		Vidrat melat.
4092		1	14006	VO	GER	TO	AR		IS	VI	VI		Vidrat verd exterior, melat interior

## CARRER DE CARABASSA, 8 bis (Codi MHCB:034/06) (BARCELONA, CIUTAT VELLA)

### INVENTARI DE MATERIAL ARQUEOLÒGIC

U.E.	Núm. Frag.	Class. Fragm.	Def. Tipo	Tècnica	Decoració		Acabats		Cronologia	Observacions	
					Pasta	Int.	Ext.	Int.			Ext.
4092	5	14003	VO	GRE	TO	GO			VI		Vidrat marró. Regalims exterior
4092	9	14003	SF	FIN	TO	GO			VI		Vidrat marró. Regalims exterior
4092	3	14003	FO	OLL	TO	GO			VI		Vidrat marró. Regalims exterior
4092	3	14003	SF	FIN	TO	GO			VI		Vidrat marró.
4092	1	14003	SF	OLL	TO	GO			VI		Vidrat marró.
4092	1	14003	SF	FIN	TO	GO			VI		Vidrat verd.
4092	1	14003	FO	FIN	TO	GO			VI		Vidrat verd.
4092	1	14003	NA	FIN	TO	GO				VI	Vidrat verd.
4092	1	14006	VO	OLL	TO	GR			VI		Vidrat verd.
4092	1	14006	NA	FIN	TO	GR				VI	Vidrat verd.

## CARRER DE CARABASSA, 8 bis (Codi MHCB:034/06) (BARCELONA, CIUTAT VELLA)

### INVENTARI DE MATERIAL ARQUEOLÒGIC

U.E.	Núm. Frag.	Class.	Def. Fragm.	Tipo	Tècnica	Pasta	Decoració		Acabats		Cronologia	Observacions
							Int.	Ext.	Int.	Ext.		
4092	3	14100	SF	FIN	TO	AO			VI	VI		
4092	2	14100	SF	FIN	TO	AO			VI			
4092	1	14100	FO	ESC	TO	AO			VI			
4092	1	14100	VO	ESC	TO	AO			VI	VI		
4092	1	14100	PS	ESC	TO	AO			VI			
4092	1	14250	PE	PAT	TO	AO	PI		VI			Motiu pseudo-heràldic
4092	1	14252	PE	PAT	TO	AO	PI		VI			Motiu fulla de pi
4092	1	14252	FO	FIN	TO	AO	PI		VI			Motiu fulla de pi
4092	2	14252	SF	FIN	TO	AO	PI		VI			Motiu indeterminat
4092	1	14252	VO	SEV	TO	AO	PI		VI			Motiu rombs amb punts en morat amb aspes en verd

## CARRER DE CARABASSA, 8 bis (Codi MHCb:034/06) (BARCELONA, CIUTAT VELLA)

### INVENTARI DE MATERIAL ARQUEOLÒGIC

U.E.	Núm. Frag.	Class. Fragm.	Def. Tipo	Tècnica	Decoració		Acabats		Cronologia	Observacions	
					Pasta	Int.	Ext.	Int.			Ext.
4093	5	60051									
4093	6	14003	VO	GIB	TO	AO			VI		Vidrat melat
4093	1	14003	FO	MOR	TO	AO			VI		Vidrat melat
4093	16	14003	SF	FIN	TO	AO			VI		Vidrat melat
4093	2	14003	VO	CSS	TO	AO			VI		Vidrat melat
4093	1	14003	PE	FIN	TO	AO			VI		Vidrat melat
4093	1	14003	FO	GET	TO	AO			VI		Vidrat melat
4093	1	14003	PS	LLU	TO	AO			VI		Vidrat melat
4093	1	15000	PS	ABE	TO	AO			VI		Vidrat melat
4093	11	14003	VO	OLL	TO	GO			VI		Vidrat marró



## CARRER DE CARABASSA, 8 bis (Codi MHCB:034/06) (BARCELONA, CIUTAT VELLA)

### INVENTARI DE MATERIAL ARQUEOLÒGIC

U.E.	Núm.	Frag.	Class.	Def. Fragm.	Tipo	Tècnica	Decoració		Acabats		Cronologia	Observacions
							Pasta	Int.	Ext.	Int.		
4093		25	14003	SF	OLL	TO	GO			VI		Vidrat marró
4093		2	14003	FO	OLL	TO	GO			VI		Vidrat marró
4093		8	14003	VO	CSS	TO	GO			VI		Vidrat marró
4093		3	14003	SF	FIN	TO	AO			VI	VI	Vidrat verd
4093		4	14003	SF	FIN	TO	AO			VI		Vidrat verd
4093		2	14003	SF	FIN	TO	AO				VI	Vidrat verd
4093		4	14003	SF	FIN	TO	GO			VI		Vidrat verd
4093		1	14006	SF	FIN	TO	AR				VI	Vidrat verd
4093		1	14006	VO	GIB	TO	AR				VI	Vidrat verd
4093		1	14006	VO	OLL	TO	GR			VI		Vidrat verd

**CARRER DE CARABASSA, 8 bis (Codi MHCB:034/06) (BARCELONA, CIUTAT VELLA)**

**INVENTARI DE MATERIAL ARQUEOLÒGIC**

U.E.	Núm.	Frag.	Class.	Def. Fragm.	Tipo	Tècnica	Decoració		Acabats		Cronologia	Observacions	
							Pasta	Int.	Ext.	Int.			Ext.
4093		1	14006	VO	TAP	TO	GR			VI	VI		Vidrat verd
4093		1	14002	BR	FIN	TO	AO						
4093		4	14002	FO	FIN	TO	AO						
4093		21	14002	SF	FIN	TO	AO						
4093		1	14002	SF	FIN	TO	AO		AC				
4093		3	14002	SF	FIN	TO	GO						
4093		6	14005	SF	FIN	TO	GR						
4093		3	14100	SF	FIN	TO	AO			VI			
4093		1	14100	VO	ESC	TO	AO			VI			
4093		1	14100	PE	PAT	TO	AO			VI			

## CARRER DE CARABASSA, 8 bis (Codi MHCB:034/06) (BARCELONA, CIUTAT VELLA)

### INVENTARI DE MATERIAL ARQUEOLÒGIC

U.E.	Núm.	Frag.	Class.	Def. Fragm.	Tipo	Tècnica	Pasta	Decoració		Acabats		Cronologia	Observacions
								Int.	Ext.	Int.	Ext.		
4093		1	14100	PE	FIN	TO	AO			VI			
4093		5	14100	VO	PTL	TO	AO			VI			
4093		1	14100	VO	PAT	TO	AO			VI			
4093		1	14250	VO	ESC	TO	AO		PI	VI	VI	S.XIV	Orla de dos filets a l'exterior
4093		1	14250	SF	PAT	TO	AO	PI		VI		S.XIV	Un traç indeterminat
4093		1	14250	VO	PAT	TO	AO	PI		VI		S.XIV	Orla d'aspa inscrita dins quadrats en morat amb dos traços en verd entremig entre quatre filets en morat
4093		1	14250	VO	PAT	TO	AO	PI		VI		S.XIV	Orla d'ull creuat en morat amb dos traços en verd entremig entre quatre filets en morat
4093		1	14250	VO	PAT	TO	AO	PI		VI		S.XIV	Orla de triangles amb traços inscrits morat amb espirals en verd a l'espai inferior entre quatre filets en morat
4093	1	1	14250	PS	SEV	TO	AO	PI		VI		S.XIV	Motiu de creu inscrita en cercle polilobulat
4093	2	1	14250	PS	PTL	TO	AO	PI		VI		S.XIV	Motiu central d'escut de pseudoheràldic

## CARRER DE CARABASSA, 8 bis (Codi MHCB:034/06) (BARCELONA, CIUTAT VELLA)

### INVENTARI DE MATERIAL ARQUEOLÒGIC

U.E.	Núm.	Frag.	Class.	Def.	Tipo	Tècnica	Decoració		Acabats		Cronologia	Observacions	
				Fragm.			Pasta	Int.	Ext.	Int.			Ext.
4093	3	1	14250	PS	PTL	TO	AO	PI		VI		S.XIV	Motiu central d'escut de pseudoheràldic
4093	4	1	14250	PS	PTL	TO	AO	PI		VI		S.XIV	Motiu central de branca pi
4093	5	1	14250	PS	ESC	TO	AO	PI		VI		S.XIV	Motiu central d'escut de pseudoheràldic
4093	6	1	14100	PS	SAL	TO	AO			VI			
4093	7	1	14100	PS	SAL	TO	AO			VI			
4093	8	1	14250	PE	ESC	TO	AO	PI		VI		S.XIV	Motiu central d'escut pseudoheràldic amb dos asterisc i una banda en diagonal
4096		2	13115	SF	FIN	TO	AO			VE	VE		
4096		1	13115	VO	H. 61 A	TO	AO			VE	VE	325-420	
4096		1	13114	VO	H. 50 A	TO	AO			VE	VE	230-300	
4096		1	13116	SF	FIN	TO	AO			VE	VE		Pasta bicolor (defecte de cocció?)

## CARRER DE CARABASSA, 8 bis (Codi MHCB:034/06) (BARCELONA, CIUTAT VELLA)

### INVENTARI DE MATERIAL ARQUEOLÒGIC

U.E.	Núm.	Frag.	Class.	Def. Fragm.	Tipo	Tècnica	Pasta	Decoració		Acabats		Cronologia	Observacions
								Int.	Ext.	Int.	Ext.		
4096		2	13258	FO	FIN	TO	AO						
4096		1	13258	SF	FIN	TO	AO						
4096		1	13258	VO	OST. III-267	TO	AO					175-250	
4096		2	13150	SF	FIN	TO	AO						
4096		15	13250	SF	FIN	TO	AO						
4096		2	13251	SF	FIN	TO	AR						
4096		1	13251	VO	CSS	TO	GR						
4096		1	13100	SF	FIN	TO	AO			VE	VE		
4096		1	13256	SF	FIN	TO	AO			VE			
4096		1	13200	SF	FIN	TO	AO						

**CARRER DE CARABASSA, 8 bis (Codi MHCB:034/06) (BARCELONA, CIUTAT VELLA)**

**INVENTARI DE MATERIAL ARQUEOLÒGIC**

U.E.	Núm.	Frag.	Class.	Def. Fragm.	Tècnica	Pasta	Decoració		Acabats		Cronologia	Observacions	
							Int.	Ext.	Int.	Ext.			
4096		4	13310	SF	AMF	TO	AO						
4096		4	13312	SF	AMF	TO	AO						
4096		5	13300	SF	AMF	TO	AO						
4096		1	13310	PI	AMF	TO	AO						
4096		1	13251	FO	FIN	TO	AR						
4096		1	30000	SF	FIN	ND							
4098		109	13250	SF	FIN	TO	AO						
4098		3	13258	BE	GER	TO	AO						
4098		1	13258	FO	FIN	TO	AO						
4098		2	13258	VO	GER	TO	AO						

**CARRER DE CARABASSA, 8 bis (Codi MHCB:034/06) (BARCELONA, CIUTAT VELLA)**

**INVENTARI DE MATERIAL ARQUEOLÒGIC**

U.E.	Núm.	Frag.	Class.	Def. Fragm.	Típo	Tècnica	Pasta	Decoració		Acabats		Cronologia	Observacions
								Int.	Ext.	Int.	Ext.		
4098		1	13258	PE	FIN	TO	AO						
4098		2	13258	NA	GER	TO	AO						
4098		1	13309	NA	FIN	TO	AO						
4098		2	13250	SF	FIN	TO	AO						
4098		1	13258	SF	GET	TO	AO		AC				
4098		1	13251	VO	OLL	TO	AR						
4098		2	13306	SF	FIN	TO	AO						
4098		6	13312	NA	GER	TO	AO						
4098		1	13300	VO	FIN	TO	AO						
4098		1	13310	AN	FIN	TO	AO						

**CARRER DE CARABASSA, 8 bis (Codi MHCB:034/06) (BARCELONA, CIUTAT VELLA)**

**INVENTARI DE MATERIAL ARQUEOLÒGIC**

U.E.	Núm.	Frag.	Class.	Def. Fragm.	Tipo	Tècnica	Pasta	Decoració		Acabats		Cronologia	Observacions
								Int.	Ext.	Int.	Ext.		
4098		25	13312	SF	FIN	TO	AO						
4098		1	13251	VO	OLL	TO	GR						
4098		4	13251	SF	OLL	TO	GR						
4098		62	13258	SF	FIN	TO	AO						
4098		13	13258	SF	FIN	TO	AO		AC				
4098		6	13258	FO	CSS	TO	AO		AC				
4098		6	13258	VO	OST III-267	TO	AO						
4098		21	13258	VO	OST III-332	TO	AO						
4098		2	13258	VO	OST I -262	TO	AO						
4098		4	13258	VO	LAMB 10a	TO	AO					S.II-IV	



## CARRER DE CARABASSA, 8 bis (Codi MHCB:034/06) (BARCELONA, CIUTAT VELLA)

### INVENTARI DE MATERIAL ARQUEOLÒGIC

U.E.	Núm.	Frag.	Class.	Def. Fragm.	Tipo	Tècnica	Pasta	Decoració		Acabats		Cronologia	Observacions
								Int.	Ext.	Int.	Ext.		
4098		5	13258	PE	FIN	TO	AO						
4098		1	13054	VO	GET	TO	AO			VE	VE		El vernís gairebé està desaparegut
4098		7	13106	SF	FIN	TO	AO			VE	VE	S.I	
4098		2	13111	VO	H 6a	TO	AO			VE	VE	S.II	
4098		1	13111	VO	H 14a	TO	AO			VE	VE	S.II	
4098		1	13111	VO	H 5a	TO	AO			VE	VE	S.II	
4098		2	13111	PE	FIN	TO	AO			VE	VE	S.II	
4098		5	13111	SF	FIN	TO	AO			VE	VE	S.II	
4098		1	13114	SF	FIN	TO	AO			VE	VE	S.II	
4098		1	13115	SF	FIN	TO	AO			VE	VE		

**CARRER DE CARABASSA, 8 bis (Codi MHCB:034/06) (BARCELONA, CIUTAT VELLA)**

**INVENTARI DE MATERIAL ARQUEOLÒGIC**

U.E.	Núm.	Frag.	Class.	Def.			Decoració		Acabats		Cronologia	Observacions
				Fragm.	Tipo	Tècnica	Pasta	Int.	Ext.	Int.		
4098		1	13115	FO	FIN	TO	AO			VE	VE	
4098		1	13204	AG	FIN	TO	AO					
4098		12	60051									
4098		11	60051									
4098		1	60054									
4098		2	50008									
4098		1	50008									Motllurat
4100		32	13250	SF	FIN	TO	AO					
4100		1	13310	VO	FIN	TO	AO					
4100		16	13312	SF	FIN	TO	AO					

## CARRER DE CARABASSA, 8 bis (Codi MHCB:034/06) (BARCELONA, CIUTAT VELLA)

### INVENTARI DE MATERIAL ARQUEOLÒGIC

U.E.	Núm.	Frag.	Class.	Def. Fragm.	Tipo	Tècnica	Pasta	Decoració		Acabats		Cronologia	Observacions
								Int.	Ext.	Int.	Ext.		
4100		1	13309	PI	FIN	TO	AO						
4100		10	13250	SF	FIN	TO	AO						Pasta clara
4100		1	13250	VO	FIN	TO	AO						Pasta clara
4100		2	13250	VO	FIN	TO	AO		AC				Pasta clara
4100		1	13300	NA	FIN	TO	AO						
4100		3	13251	SF	FIN	TO	AR						
4100		1	13251	FO	FIN	TO	AR						
4100		3	13251	SF	FIN	TO	GR						
4100		1	13251	SF	FIN	TO	GR		AC				
4100		2	13250	SF	FIN	TO	GO						

**CARRER DE CARABASSA, 8 bis (Codi MHCB:034/06) (BARCELONA, CIUTAT VELLA)**

**INVENTARI DE MATERIAL ARQUEOLÒGIC**

U.E.	Núm.	Frag.	Class.	Def. Fragm.	Tipo	Tècnica	Pasta	Decoració		Acabats		Cronologia	Observacions
								Int.	Ext.	Int.	Ext.		
4100		1	13250	VO	GER	TO	AO						
4100		32	13258	SF	FIN	TO	AO						
4100		1	13258	PE	FIN	TO	AO						
4100		3	13258	VO	OST III-332	TO	AO						
4100		1	13258	VO	LAMB 10a	TO	AO					S.II-IV	
4100		1	13258	VO	OST III-267	TO	AO						
4100		4	13111	SF	FIN	TO	AO			VE	VE		
4100		3	13111	VO	FIN	TO	AO			VE	VE		
4100		1	13111	VO	H 7a	TO	AO			VE	VE		
4100		1	13150	SF	FIN	TO	AO						

**CARRER DE CARABASSA, 8 bis (Codi MHCB:034/06) (BARCELONA, CIUTAT VELLA)**

**INVENTARI DE MATERIAL ARQUEOLÒGIC**

U.E.	Núm.	Frag.	Class.	Def. Fragm.	Tipo	Tècnica	Pasta	Decoració		Acabats		Cronologia	Observacions
								Int.	Ext.	Int.	Ext.		
4100		4	13200	SF	FIN	TO	AO						
4100		3	13106	VO	FIN	TO	AO						
4100		7	13106	SF	FIN	TO	AO						
4100		2	13106	PE	FIN	TO	AO						
4100		1	13104	VO	FIN	TO	AO						
4100		1	13104	SF	FIN	TO	AO						
4100		5	60051										
4100		1	30001		ESR								
4100		2	20002		ESR								
4100		3	30000	SF	VIN	ND							

## CARRER DE CARABASSA, 8 bis (Codi MHCB:034/06) (BARCELONA, CIUTAT VELLA)

### INVENTARI DE MATERIAL ARQUEOLÒGIC

U.E.	Núm.	Frag.	Class.	Def. Fragm.	Tipo	Tècnica	Decoració		Acabats		Cronologia	Observacions
							Pasta	Int.	Ext.	Int.		
4100		1	20001		ATI							
4100		1	20001		CLA							
4102		18	60051									
4102		5	14003	SF	FIN	TO	AO		VI			Vidrat melat
4102		1	14003	FO	GIB	TO	AO		VI			Vidrat melat
4102		1	14003	NA	POA	TO	AO			VI		Vidrat melat
4102		1	14003	VO	BAC	TO	AO		VI	VI		Vidrat verd
4102		1	14003	SF	GET	TO	AO		AC		VI	Vidrat verd
4102		2	14003	SF	FIN	TO	AO		VI			Vidrat verd
4102		1	14006	SF	FIN	TO	AR			VI		Vidrat verd

## CARRER DE CARABASSA, 8 bis (Codi MHCB:034/06) (BARCELONA, CIUTAT VELLA)

### INVENTARI DE MATERIAL ARQUEOLÒGIC

U.E.	Núm.	Frag.	Class.	Def. Fragm.	Tècnica	Pasta	Decoració		Acabats		Cronologia	Observacions	
							Int.	Ext.	Int.	Ext.			
4102		1	14006	NA	PAO	TO	AR				VI		Vidrat verd
4102		1	14100	VO	PAT	TO	AO				VI		
4102		1	14100	SF	FIN	TO	AO				VI	VI	
4102		1	14100	VO	PAT	TO	AO				VI	VI	
4102		1	14002	SF	OLL	TO	GO						
4102		1	14002	VO	OLL	TO	GO						
4102		1	14005	SF	FIN	TO	AR						
4102		3	14005	SF	FIN	TO	GR		AC				
4102		15	13312	SF	FIN	TO	AO						
4102		25	14002	SF	FIN	TO	AO						

**CARRER DE CARABASSA, 8 bis (Codi MHCb:034/06) (BARCELONA, CIUTAT VELLA)**

**INVENTARI DE MATERIAL ARQUEOLÒGIC**

U.E.	Núm.	Frag.	Class.	Def. Fragm.	Tipo	Tècnica	Pasta	Decoració		Acabats		Cronologia	Observacions
								Int.	Ext.	Int.	Ext.		
4102		2	14002	SF	FIN	TO	AO		AC				
4102		1	14002	PE	FIN	TO	AO						
4102		1	14003	FO	FIN	TO	AO			VI			Vidrat melat
4102		1	14002	FO	FIN	TO	AO						
4102		1	14002	VO	PAT	TO	AO						
4102		2	14002	NA	FIN	TO	AO						
4102		1	13106	PE	FIN	TO	AO			VE	VE	S.I	
4102		1	13106	SF	FIN	TO	AO			VE	VE	S.I	
4102		9	13258	SF	FIN	TO	AO						
4102		1	13258	VO	OST III-267	TO	AO						



**CARRER DE CARABASSA, 8 bis (Codi MHCB:034/06) (BARCELONA, CIUTAT VELLA)**

**INVENTARI DE MATERIAL ARQUEOLÒGIC**

U.E.	Núm.	Frag.	Class.	Def. Fragm.	Tipo	Tècnica	Pasta	Decoració		Acabats		Cronologia	Observacions
								Int.	Ext.	Int.	Ext.		
4102		3	13258	VO	OST III-332	TO	AO						
4102		1	13250	SF	FIN	TO	AO						
4102		2	13111	SF	FIN	TO	AO						
4102		2	13115	VO	H 91	TO	AO			VE	VE	S.IV-VI	
4102		1	13115	SF	FIN	TO	AO			VE	VE	S.IV-VI	
4105		31	60051										
4105		1	13258	FO	CSS	TO	AO						
4105		1	13251	VO	OLL	TO	AR						
4105		23	14002	SF	FIN	TO	AO						
4105		7	14002	FO	FIN	TO	AO						

## CARRER DE CARABASSA, 8 bis (Codi MHCB:034/06) (BARCELONA, CIUTAT VELLA)

### INVENTARI DE MATERIAL ARQUEOLÒGIC

U.E.	Núm.	Frag.	Class.	Def. Fragm.	Tipo	Tècnica	Pasta	Decoració		Acabats		Cronologia	Observacions
								Int.	Ext.	Int.	Ext.		
4105		2	14002	VO	OLL	TO	GO						
4105		2	14002	SF	FIN	TO	GO						
4105		1	14003	SF	FIN	TO	GO			VI			Vidrat marró
4105		2	14003	VO	OLL	TO	GO			VI			Vidrat marró
4105		1	14003	FO	OLL	TO	GO			VI			Vidrat marró
4105		1	14002	FO	FIN	TO	AO			VI			Vidrat melat
4105		1	14002	FO	FIN	TO	AO				VI		Vidrat melat
4105		13	14002	SF	FIN	TO	AO			VI			Vidrat melat
4105		3	14002	VO	POA	TO	AO				VI		Vidrat melat
4105		4	14002	SF	FIN	TO	AO				VI		Vidrat melat

**CARRER DE CARABASSA, 8 bis (Codi MHCB:034/06) (BARCELONA, CIUTAT VELLA)**

**INVENTARI DE MATERIAL ARQUEOLÒGIC**

U.E.	Núm.	Frag.	Class.	Def. Fragm.	Tipo	Tècnica	Decoració		Acabats		Cronologia	Observacions
							Pasta	Int.	Ext.	Int.		
4105		1	14002	VO	GER	TO	AO			VI		Vidrat melat
4105		1	14002	VO	OLL	TO	GO			VI		Vidrat melat
4105		1	14002	NA	FIN	TO	AO			VI		Vidrat melat
4105		1	14002	FO	GIB	TO	AO			VI		Vidrat verd
4105		1	14002	VO	GIB	TO	AO			VI		Vidrat verd
4105		2	14002	SF	FIN	TO	AO			VI		Vidrat verd
4105		1	14002	SF	FIN	TO	AO			VI		Vidrat verd
4105		2	14002	SF	FIN	TO	AO			VI	VI	Vidrat verd
4105		2	14002	VO	POA	TO	AO			VI	VI	Vidrat verd
4105		1	14002	SF	GET	TO	AO			VI	S. XII-XIII	Vidrat verd; producció del llevant hispànic

## CARRER DE CARABASSA, 8 bis (Codi MHCB:034/06) (BARCELONA, CIUTAT VELLA)

### INVENTARI DE MATERIAL ARQUEOLÒGIC

U.E.	Núm.	Frag.	Class.	Def. Fragm.	Tipo	Tècnica	Decoració		Acabats		Cronologia	Observacions
							Pasta	Int.	Ext.	Int.		
4105		9	14005	SF	FIN	TO	GR					
4105		2	14005	FO	FIN	TO	GR					
4105		3	14005	VO	OLL	TO	GR					
4105		2	14006	SF	FIN	TO	AR			VI		Vidrat verd
4105		1	14006	SF	FIN	TO	GR			VI		Vidrat verd
4105		1	14250	SF	ESC	TO	AO	PI		VI	S. XIII- XIV	Dos filets en morat
4105		1	14250	VO	ESC	TO	AO	PI		VI	S. XIII- XIV	Orla de filets morats perpendiculars a la vora
4105		1	14252	SF	PAT	TO	AO	PI		VI		
4105		1	14252	FO	PAT	TO	AO	PI		VI	S. XIII	Amb motiu de ziga-zaga
4105		1	14252	FO	PAT	TO	AO	PI		VI	S. XIII	Amb lletra cúfica

**CARRER DE CARABASSA, 8 bis (Codi MHCB:034/06) (BARCELONA, CIUTAT VELLA)**

**INVENTARI DE MATERIAL ARQUEOLÒGIC**

U.E.	Núm.	Frag.	Class.	Def. Fragm.	Tipo	Tècnica	Pasta	Decoració		Acabats		Cronologia	Observacions
								Int.	Ext.	Int.	Ext.		
4105		1	14252	SF	GET	TO	AO		PI		VI	S. XIII	Quatre filets en verd
4109		31	13250	SF	FIN	TO	AO						
4109		3	13250	VO	FIN	TO	AO						
4109		2	13250	VO	OST. III-332	TO	AO					70-250	
4109		1	13250	VO	H-3	TO	AO					S. I-II	
4109		1	13250	VO	FIN	TO	AO					S. I-II	
4109		7	13251	SF	FIN	TO	AR						
4109		12	13250	SF	FIN	TO	AO						Probable producció africana.
4109		15	13258	SF	FIN	TO	AO						
4109		1	13258	VO	H. 23 B	TO	AO					150-220	

**CARRER DE CARABASSA, 8 bis (Codi MHCB:034/06) (BARCELONA, CIUTAT VELLA)**

**INVENTARI DE MATERIAL ARQUEOLÒGIC**

U.E.	Núm.	Frag.	Class.	Def. Fragm.	Tipo	Tècnica	Decoració		Acabats		Cronologia	Observacions	
							Pasta	Int.	Ext.	Int.			Ext.
4109		1	13258	VO	OST. III-267	TO	AO					S. II-IV	
4109		1	13258	VO	H. 193	TO	AO					S. I-II	
4109		3	13258	VO	OST. III -332.	TO	AO					70-250	
4109		1	13258	VO	OST. I -261	TO	AO					S. II-IV	
4109		1	13258	SF	TAP	TO	AO						
4109		1	13258	FO	CSS	TO	AO						
4109		6	13111	SF	FIN	TO	AO			VE	VE		
4109		2	13111	VO	H. 9 A	TO	AO			VE	VE	100-160	
4109		1	13111	VO	H. 9 A/B	TO	AO			VE	VE	S. II	
4109		1	13111	VO	H. 17	TO	AO			VE	VE	150-250	

**CARRER DE CARABASSA, 8 bis (Codi MHCB:034/06) (BARCELONA, CIUTAT VELLA)**

**INVENTARI DE MATERIAL ARQUEOLÒGIC**

U.E.	Núm.	Frag.	Class.	Def. Fragm.	Tipo	Tècnica	Pasta	Decoració		Acabats		Cronologia	Observacions
								Int.	Ext.	Int.	Ext.		
4109		2	13114	SF	FIN	TO	AO			VE	VE		
4109		5	13114	SF	FIN	TO	AO			VE	VE		
4109		1	13115	FO	PAT	TO	AO			VE	VE		
4109		5	13114	SF	FIN	TO	AO			VE	VE		
4109		1	13114	FO	PAT	TO	AO			VE	VE		
4109		1	13114	VO	H. 61 A	TO	AO			VE	VE	325-420	
4109		2	13121	FO	PAT	TO	AO			VE	VE	S. IV-VI	
4109		2	13110	SF	FIN	TO	AO			VE	VE		
4109		1	13110	FO	FIN	TO	AO			VE	VE		
4109		1	13110	FO	FIN	TO	AO			VE	VE		





**CARRER DE CARABASSA, 8 bis (Codi MHCB:034/06) (BARCELONA, CIUTAT VELLA)**

**INVENTARI DE MATERIAL ARQUEOLÒGIC**

U.E.	Núm.	Frag.	Class.	Def. Fragm.	Tipo	Tècnica	Pasta	Decoració		Acabats		Cronologia	Observacions
								Int.	Ext.	Int.	Ext.		
4110		43	13250	SF	FIN	TO	AO						
4110		25	13310	SF	FIN	TO	AO						
4110		13	13312	SF	FIN	TO	AO						
4110		3	13300	SF	FIN	TO	AO						
4110		3	13150	SF	FIN	TO	AO						
4110		1	13250	VO	OLL	TO	AO						
4110		3	13106	SF	OLL	TO	AO		MO	VE	VE	S.I	
4110		3	13106	VO	FIN	TO	AO			VE	VE	S.I	
4110		2	13106	PE	FIN	TO	AO			VE	VE	S.I	
4110		1	13104	VO	FIN	TO	AO			VE	VE	S.I	

**CARRER DE CARABASSA, 8 bis (Codi MHCB:034/06) (BARCELONA, CIUTAT VELLA)**

**INVENTARI DE MATERIAL ARQUEOLÒGIC**

U.E.	Núm.	Frag.	Class.	Def. Fragm.	Tipo	Tècnica	Decoració		Acabats		Cronologia	Observacions	
							Pasta	Int.	Ext.	Int.			Ext.
4110		1	12054	VO	FIN	TO	AR						
4110		1	12053	VO	FIN	TO	AR						
4110		1	12053	FO	FIN	TO	AR		AC				
4110		1	13111	VO	LAMB 10a	TO	AO			VE	VE	S.II-IV	
4110		9	13258	VO	OST III-332	TO	AO					S.II-III	
4110		5	13258	FO	FIN	TO	AO					S.II-III	
4110		1	13258	VO	GER	TO	AO					S.II-III	
4110		35	13258	SF	FIN	TO	AO					S.II-III	
4110		1	13111	VO	LAMB 9a	TO	AO			VE	VE	S.II	
4110		1	13111	VO	H 8a	TO	AO			VE	VE	S.II	

## CARRER DE CARABASSA, 8 bis (Codi MHCB:034/06) (BARCELONA, CIUTAT VELLA)

### INVENTARI DE MATERIAL ARQUEOLÒGIC

U.E.	Núm.	Frag.	Class.	Def. Fragm.	Tipo	Tècnica	Pasta	Decoració		Acabats		Cronologia	Observacions
								Int.	Ext.	Int.	Ext.		
4110		2	13111	VO	H 3c	TO	AO			VE	VE	S.II	
4110		5	13111	SF	FIN	TO	AO			VE	VE	S.II	
4110		3	13111	PE	FIN	TO	AO			VE	VE	S.II	
4110		2	50011										
4110		1	13106	SF	FIN	TO	AO			VE	VE	S.I	
4110		1	13111	VO	H 3a	TO	AO			VE	VE	S.II	
4110		1	13111	VO	LAMB 10b	TO	AO			VE	VE	finals S. I- S. III	
4110		1	13258	VO	OST III-267	TO	AO					S.II-III	
4110		2	13250	VO	GER	TO	AO						
4110		1	13250	PE	FIN	TO	AO						

**CARRER DE CARABASSA, 8 bis (Codi MHCB:034/06) (BARCELONA, CIUTAT VELLA)**

**INVENTARI DE MATERIAL ARQUEOLÒGIC**

U.E.	Núm.	Frag.	Class.	Def. Fragm.	Tipo	Tècnica	Decoració		Acabats		Cronologia	Observacions
							Pasta	Int.	Ext.	Int.		
4110		1	13250	VO	TAP	TO	AO					
4110		3	13250	SF	FIN	TO	AO		AC			
4110		1	13250	NA	GER	TO	AO					
4110		2	13310	NA	FIN	TO	AO					
4110		2	13310	VO	DRES 2-4	TO	AO					
4110		21	13250	SF	FIN	TO	AO					Comuna de pasta clara
4110		1	13250	NA	GER	TO	AO					Comuna de pasta clara
4110		1	13250	VO	GIB	TO	AO					Comuna de pasta clara
4110		1	13250	VO	GER	TO	AO					Comuna de pasta clara
4110		1	13250	VO	DRES 2-4	TO	AO					Comuna de pasta clara

## CARRER DE CARABASSA, 8 bis (Codi MHCB:034/06) (BARCELONA, CIUTAT VELLA)

### INVENTARI DE MATERIAL ARQUEOLÒGIC

U.E.	Núm.	Frag.	Class.	Def. Fragm.	Típo	Tècnica	Decoració		Acabats		Cronologia	Observacions	
							Pasta	Int.	Ext.	Int.			Ext.
4110		1	15000		PTT	MO	AO						Presenta dues perforacions i una creu a la part superior
4110		6	60051										
4110		3	30000	SF	VIN	ND							
4110		2	20001		AGU								
4111		13	60051										
4111		5	14003	VO	BAC	TO	AO			VI			Vidrat melat.
4111		7	14003	FO	BAC	TO	AO			VI			Vidrat melat.
4111		10	14003	PE	FIN	TO	AO			VI			Vidrat melat.
4111		5	14003	FO	GIB	TO	AO			VI			Vidrat melat.
4111		1	14003	FO	GER	TO	AO			VI			Vidrat melat.

## CARRER DE CARABASSA, 8 bis (Codi MHCB:034/06) (BARCELONA, CIUTAT VELLA)

### INVENTARI DE MATERIAL ARQUEOLÒGIC

U.E.	Núm.	Frag.	Class.	Def. Fragm.	Tipo	Tècnica	Decoració		Acabats		Cronologia	Observacions
							Pasta	Int.	Ext.	Int.		
4111		1	14003	PS	LLU	TO	AO			VI		Vidrat melat.
4111		7	14003	VO	GIB	TO	AO	AC		VI		Vidrat melat.
4111		11	14003	VO	GIB	TO	AO			VI		Vidrat melat.
4111		1	14003	PS	GIB	TO	AO			VI		Vidrat melat.
4111		10	14003	SF	GIB	TO	AO			VI		Vidrat melat.
4111		2	14003	SF	BAC	TO	AO			VI		Vidrat melat.
4111		25	14003	SF	FIN	TO	AO			VI		Vidrat melat.
4111		1	14003	AN	BAC	TO	AO			VI		Vidrat melat.
4111		2	14003	VO	OLL	TO	AO			VI		Vidrat melat.
4111		1	14003	SF	COS	TO	AO			VI		Vidrat melat. Possible cossi bugader.

## CARRER DE CARABASSA, 8 bis (Codi MHCB:034/06) (BARCELONA, CIUTAT VELLA)

### INVENTARI DE MATERIAL ARQUEOLÒGIC

U.E.	Núm.	Frag.	Class.	Def. Fragm.	Tipo	Tècnica	Pasta	Decoració		Acabats		Cronologia	Observacions
								Int.	Ext.	Int.	Ext.		
4111		1	14003	SF	GET	TO	AO			VI	VI		Vidrat melat.
4111		1	14003	SF	GET	TO	AO			VI	VI		Vidrat melat. Reutilitzat com a mesura.
4111		1	14003	BE	MOR	TO	AO			VI	VI		Vidrat melat.
4111		2	14003	NA	POA	TO	AO				VI		Vidrat melat.
4111		2	14003	VO	MOR	TO	AO			VI	VI		Vidrat melat intern, verd extern
4111		2	14003	FO	MOR	TO	AO			VI	VI		Vidrat melat intern, verd extern
4111		1	14003	SF	MOR	TO	AO			VI	VI		Vidrat melat intern, verd extern
4111		4	14003	VO	POA	TO	AO	AC			VI		Vidrat verd.
4111		3	14003	AN	POA	TO	AO	AC			VI		Vidrat verd.
4111		1	14003	NA	POA	TO	AO				VI		Vidrat verd.

## CARRER DE CARABASSA, 8 bis (Codi MHCB:034/06) (BARCELONA, CIUTAT VELLA)

### INVENTARI DE MATERIAL ARQUEOLÒGIC

U.E.	Núm. Frag.	Class.	Def. Fragm.	Tipo	Tècnica	Pasta	Decoració		Acabats		Cronologia	Observacions
							Int.	Ext.	Int.	Ext.		
4111	3	14003	NA	GER	TO	AO				VI		Vidrat verd.
4111	6	14003	SF	POA	TO	AO				VI		Vidrat verd.
4111	1	14003	SF	POA	TO	AO				VI		Vidrat verd. Aplic vegetal extern.
4111	1	14003	SF	GET	TO	AO				VI		Vidrat verd.
4111	7	14003	SF	GER	TO	AO				VI		Vidrat verd.
4111	1	14003	PE	MOR	TO	AO				VI		Vidrat verd.
4111	4	14003	SF	GIB	TO	AO				VI		Vidrat verd.
4111	1	14003	PS	ABE	TO	AO				VI		Vidrat verd.
4111	1	14003	PS	ABE	TO	AO				VI		Vidrat verd. Rosetons a l'exterior.
4111	1	14003	FO	FIN	TO	AO				VI		Vidrat verd.



## CARRER DE CARABASSA, 8 bis (Codi MHCB:034/06) (BARCELONA, CIUTAT VELLA)

### INVENTARI DE MATERIAL ARQUEOLÒGIC

U.E.	Núm.	Frag.	Class.	Def.		Decoració				Acabats		Cronologia	Observacions
				Fragm.	Tipo	Tècnica	Pasta	Int.	Ext.	Int.	Ext.		
4111		1	14003	SF	GER	TO	AO			VI	VI		Vidrat verd.
4111		4	14003	VO	TAP	TO	AO			VI	VI		Vidrat verd.
4111		27	14003	VO	OLL	TO	AO			VI	VI		Vidrat marró.
4111		6	14003	VO	OLL	TO	AO			VI	VI		Vidrat marró. Presenta nansa a la vora
4111		4	14003	VO	CSS	TO	AO			VI	VI		Vidrat marró. Presenta nansa a la vora
4111		7	14003	VO	CSS	TO	AO			VI	VI		Vidrat marró.
4111		4	14003	BE	CSS	TO	AO			VI	VI		Vidrat marró.
4111		3	14003	VO	GRE	TO	AO			VI	VI		Vidrat marró.
4111		7	14003	NA	FIN	TO	AO				VI		Vidrat marró.
4111		1	14003	VO	TAP	TO	AO			VI	VI		Vidrat marró.

## CARRER DE CARABASSA, 8 bis (Codi MHCB:034/06) (BARCELONA, CIUTAT VELLA)

### INVENTARI DE MATERIAL ARQUEOLÒGIC

U.E.	Núm.	Frag.	Class.	Def. Fragm.	Tipo	Tècnica	Pasta	Decoració		Acabats		Cronologia	Observacions
								Int.	Ext.	Int.	Ext.		
4111		2	14003	AG	TAP	TO	AO				VI		Vidrat marró.
4111		3	14003	FO	TAP	TO	AO				VI		Vidrat marró.
4111		74	14003	SF	FIN	TO	AO				VI		Vidrat marró. Possiblement de cassola o olla
4111		9	14003	SF	FIN	TO	AO			VI	VI		Vidrat marró.
4111		24	14003	SF	FIN	TO	AO			VI	VI		Vidrat marró.
4111		4	14003	SF	FIN	TO	AO			VI	VI		Vidrat marró. Presenten arrencament de nansa
4111	2	1	14003	PS	OLL	TO	AO			VI			Vidrat marró. Presenta nansa a la vora
4111		6	14002	PE	FIN	TO	AO						
4111		6	14002	FO	FIN	TO	AO						
4111		2	14002	VO	GIB	TO	AO						

**CARRER DE CARABASSA, 8 bis (Codi MHCB:034/06) (BARCELONA, CIUTAT VELLA)**

**INVENTARI DE MATERIAL ARQUEOLÒGIC**

U.E.	Núm. Frag.	Class. Fragm.	Def. Tipo	Tècnica	Pasta	Decoració		Acabats		Cronologia	Observacions
						Int.	Ext.	Int.	Ext.		
4111	2	14002	VO	FIN	TO	AO					
4111	1	14002	VO	GOT	TO	AO					
4111	2	14002	VO	COS	TO	AO		IC			Decoració amb línies ondulades i acanalats
4111	6	14002	SF	COS	TO	AO		IC			Decoració amb línies ondulades
4111	1	14002	CO	GER	TO	AO					
4111	1	14002	NA	GER	TO	AO					
4111	1	14002	NA	OLL	TO	AO					
4111	37	14002	SF	FIN	TO	AO					
4111	2	14005	VO	OLL	TO	GR					
4111	1	14005	NA	OLL	TO	GR					

**CARRER DE CARABASSA, 8 bis (Codi MHCB:034/06) (BARCELONA, CIUTAT VELLA)**

**INVENTARI DE MATERIAL ARQUEOLÒGIC**

U.E.	Núm.	Frag.	Class.	Def. Fragm.	Tipo	Tècnica	Pasta	Decoració		Acabats		Cronologia	Observacions
								Int.	Ext.	Int.	Ext.		
4111		16	14005	SF	OLL	TO	GR						
4111		1	14005	VO	CSS	TO	AR						
4111		1	14005	FO	FIN	TO	AR						
4111		1	14005	VO	CAN	TO	AR						
4111		15	14005	SF	FIN	TO	AR						
4111		3	15000		TPT	MO	AO						
4111		2	50025	VO									
4111		1	50025	FO									
4111		1	13111	VO	FIN	TO	AO			VE	VE	S.II-III	
4111		1	13106	SF	FIN	TO	AO			VE	VE	S.I	

## CARRER DE CARABASSA, 8 bis (Codi MHCB:034/06) (BARCELONA, CIUTAT VELLA)

### INVENTARI DE MATERIAL ARQUEOLÒGIC

U.E.	Núm.	Frag.	Class.	Def. Fragm.	Tipo	Tècnica	Decoració		Acabats		Cronologia	Observacions	
							Pasta	Int.	Ext.	Int.			Ext.
4111	1	1	14211	PS	PAT	TO	AO	PI	PI	VI	VI	S.XV	Motiu central indeterminat emmarcat dins un escut en blau. La orla està feta amb registres de volutes perpendiculars a la vora en reflexes i rosetons en blau. A l'exterior hi ha cercles concèntrics
4111		1	14211	VO	ESC	TO	AO	PI	PI	VI	VI	S.XV	Orla de registres de volutes en reflexes i roseta en blau
4111		1	14212	VO	ESC	TO	AO	PI	PI	VI	VI	S.XV	Orla de bandes perpendiculars a la vora a l'interior i a l'exterior floral
4111		1	14212	VO	ESC	TO	AO	PI	PI	VI	VI	S.XV	Decoració malmesa
4111		1	14212	PS	ESC	TO	AO	PI	PI	VI	VI	S.XV	Orla de bandes perpendiculars a la vora a l'interior i a l'exterior palmetes encerclades
4111		1	14211	VO	SEV	TO	AO	PI		VI	VI	S.XV	Orla de la corona en blau, el reflexe està molt malmès
4111		1	14128	PS	ESC	TO	AO	PI		VI	VI	S.XV	Orla de palmetes i motiu radial a centre
4111		2	14128	VO	ESC	TO	AO	PI		VI	VI	S.XV	Orla de palmetes
4111		1	14211	SF	PAT	TO	AO	PI	PI	VI	VI	S.XV	Molt malmesa a l'interior i motius florals a l'exterior
4111		1	14128	SF	FIN	TO	AO	PI		VI	VI	S.XV	Motiu indeterminat

## CARRER DE CARABASSA, 8 bis (Codi MHCB:034/06) (BARCELONA, CIUTAT VELLA)

### INVENTARI DE MATERIAL ARQUEOLÒGIC

U.E.	Núm. Frag.	Class.	Def. Fragm.	Tècnica	Pasta	Decoració		Acabats		Cronologia	Observacions		
						Int.	Ext.	Int.	Ext.				
4111	1	14128	SF	POT	TO	AO		PI		VI	S.XV	Motiu indeterminat	
4111	1	14128	SF	ESC	TO	AO	PI			VI	VI	S.XV	Motiu radial
4111	1	14250	PE	ESC	TO	AO	PI			VI		S.XIV	Motiu pseudoheràldic amb creu inscrita
4111	1	14255	PE	FIN	TO	AO	PI			VI	VI	S.XIV	Motiu indeterminat
4111	1	14255	SF	PAT	TO	AO	PI			VI		S.XIV	Motiu indeterminat
4111	1	14003	SF	PAT	TO	AO				VI		S.XIV	Vidrat verd turquesa de Paterna
4111	1	14003	VO	TUP	TO	AO				VI		S.XIII	Vidrat verd turquesa de Paterna
4111	1	14002	SF	GER	TO	AO		PI				S.XIII	Presenta traços paral·lels en morat
4111	1	14201	SF	ESC	TO	AO	PI	PI	VI	VI		S.XVI	Decoració malmesa
4111	1	14201	FO	ESC	TO	AO	PI	PI	VI	VI		S.XVI	Decoració malmesa

## CARRER DE CARABASSA, 8 bis (Codi MHCB:034/06) (BARCELONA, CIUTAT VELLA)

### INVENTARI DE MATERIAL ARQUEOLÒGIC

U.E.	Núm. Frag.	Class. Fragm.	Def. Tipo	Tècnica	Decoració		Acabats		Cronologia	Observacions		
					Pasta	Int.	Ext.	Int.			Ext.	
4111	1	14201	VO	ESC	TO	AO	PI	PI	VI	VI	S.XVI	Orla indeterminada a l'interior i exterior cercles concèntrics
4111	1	14201	FO	ESC	TO	AO	PI	PI	VI	VI	S.XVI	Motiu central cruciforme amb ondes enllaçant els braços a l'interior i exterior cercles concèntrics
4111	1	14102	PS	ESC	TO	AO	PI		VI		S.XVI	Motiu central radial amb quatre filets a la vora
4111	1	14102	VO	ESC	TO	AO	PI		VI		S.XVI	Motiu central radial
4111	1	14102	VO	ESC	TO	AO	PI		VI		S.XVI	Orla d'alàfies
4111	1	14102	VO	ESC	TO	AO	PI		VI		S.XVI	Orla d'un filet amb un traç ondulat perpedicular a la vora
4111	1	14102	SF	PAT	TO	AO	PI		VI		S.XVI	Traços indeterminat en blau
4111	1	14102	SF	FIN	TO	AO	PI		VI		S.XVI	Motiu de retícula amb punts a l'interior
4111	1	14102	SF	ESC	TO	AO	PI		VI	VI	S.XVI	Motiu d'alàfies
4111	1	14102	PE	ESC	TO	AO	PI		VI	VI	S.XVI	Motiu central d'estrella

## CARRER DE CARABASSA, 8 bis (Codi MHCB:034/06) (BARCELONA, CIUTAT VELLA)

### INVENTARI DE MATERIAL ARQUEOLÒGIC

U.E.	Núm. Frag.	Class. Fragm.	Def. Tipo	Tècnica	Decoració		Acabats		Cronologia	Observacions		
					Pasta	Int.	Ext.	Int.			Ext.	
4111	1	14102	PE	PAT	TO	AO	PI		VI		S.XVI	Motiu central de palmeta
4111	1	14102	PE	PAT	TO	AO	PI		VI		S.XVI	Motiu central de palmeta
4111	1	14211	PE	ESC	TO	AO	PI		VI	VI	S.XV	Motiu indeterminat
4111	1	14102	PE	ESC	TO	AO	PI		VI		S.XVI	Motiu de palmeta
4111	1	14102	VO	ESC	TO	AO	PI		VI		S.XVI	Orla d'entre quatre filets a la vora amb traços obliques
4111	1	14102	VO	ESC	TO	AO	PI		VI		S.XVI	Orla d'un filet
4111	1	14102	VO	ESC	TO	AO	PI		VI		S.XVI	Orla de quatre filets
4111	1	14102	PS	PAT	TO	AO	PI		VI		S.XVI	Motiu central floral estilitzat amb orla d'un filet amb traços obliques
4111	1	14102	VO	ESC	TO	AO	PI		VI		S.XVI	Decoració malmesa, sembla un defecte de coccio
4111	1	14104	SF	PAT	TO	AO	PI		VI	VI	S.XVII	Decoració indeterminada



## CARRER DE CARABASSA, 8 bis (Codi MHCB:034/06) (BARCELONA, CIUTAT VELLA)

### INVENTARI DE MATERIAL ARQUEOLÒGIC

U.E.	Núm.	Frag.	Class.	Def. Fragm.	Tipo	Tècnica	Decoració		Acabats		Cronologia	Observacions	
							Pasta	Int.	Ext.	Int.			Ext.
4111		1	14104	SF	ESC	TO	AO	PI		VI	VI	S.XVII	Decoració indeterminada
4111		3	14104	VO	ESC	TO	AO	PI		VI	VI	S.XVII	Decoració en cercles concèntrics.
4111		1	14104	FO	ESC	TO	AO	PI		VI	VI	S.XVII	Decoració indeterminada
4111		1	14300	FO	GOT	TO	AO			VI	VI	S.XVII	
4111		2	14300	VO	PAT	TO	AO			VI	VI	S.XVII	
4111		5	14300	SF	PAT	TO	AO			VI	VI	S.XVII	
4111		7	14300	SF	ESC	TO	AO			VI	VI	S.XVII	
4111		4	14300	FO	PAT	TO	AO			VI	VI	S.XVII	
4111		4	14300	VO	ESC	TO	AO			VI	VI	S.XVII	
4111		1	14300	VO	ESC	TO	AO			VI	VI	S.XVII	Escudella d'ala.

## CARRER DE CARABASSA, 8 bis (Codi MHCB:034/06) (BARCELONA, CIUTAT VELLA)

### INVENTARI DE MATERIAL ARQUEOLÒGIC

U.E.	Núm.	Frag.	Class.	Def.			Decoració		Acabats		Cronologia	Observacions	
				Fragm.	Tipo	Tècnica	Pasta	Int.	Ext.	Int.			Ext.
4111		2	14300	VO	ESC	TO	AO			VI	VI	S.XVII	Escudella d'orelletes.
4111		7	14300	VO	ESC	TO	AO			VI	VI	S.XVII	
4111		2	14300	PE	ESC	TO	AO			VI		S.XVII	
4111		1	14300	PE	PAT	TO	AO			VI	VI	S.XVII	
4111		1	14300	PS	PTL	TO	AO			VI		S.XVII	
4111		1	14300	PS	ESC	TO	AO			VI		S.XVII	
4111		2	14300	PS	LLU	TO	AO			VI		S.XVII	
4111		1	14300	VO	LLU	TO	AO			VI	VI	S.XVII	
4111		1	14214	PE	PAT	TO	AO	PI	PI	VI	VI	S.XV	Decoració malmesa.
4111		1	14211	PE	ESC	TO	AO	PI	PI	VI	VI	S.XIV	Decoració malmesa.



**CARRER DE CARABASSA, 8 bis (Codi MHCB:034/06) (BARCELONA, CIUTAT VELLA)**

**INVENTARI DE MATERIAL ARQUEOLÒGIC**

U.E.	Núm.	Frag.	Class.	Def.			Decoració		Acabats		Cronologia	Observacions	
				Fragm.	Tipo	Tècnica	Pasta	Int.	Ext.	Int.			Ext.
4113		23	60051										
4113		1	14002	SF	FIN	TO	AO						
4113		1	14002	VO	CSS	TO	GO						
4113		2	14003	SF	FIN	TO	AO			VI		Vidrat melat	
4113		1	14003	VO	GIB	TO	AO			VI		Vidrat melat	
4113		1	14104	SF	PDA	TO	AO	PI		VI	VI	S. XVII	Orla de roda de carro
4114		31	13250	SF	FIN	TO	AO						
4114		1	13250	SF	FIN	TO	AO				AC		
4114		3	13250	VO	FIN	TO	AO						
4114		1	13250	VO	BOL	TO	AO						

**CARRER DE CARABASSA, 8 bis (Codi MHCB:034/06) (BARCELONA, CIUTAT VELLA)**

**INVENTARI DE MATERIAL ARQUEOLÒGIC**

U.E.	Núm.	Frag.	Class.	Def. Fragm.	Tipo	Tècnica	Pasta	Decoració		Acabats		Cronologia	Observacions
								Int.	Ext.	Int.	Ext.		
4114		3	13250	NA	FIN	TO	AO						
4114		2	13250	PE	FIN	TO	AO						
4114		12	13312	SF	AMF	TO	AO				EN		
4114		2	13311	SF	AMF	TO	AO						
4114		1	13250	NA	FIN	TO	AO				EN		
4114		9	13258	SF	FIN	TO	AO						
4114		8	13258	FO	FIN	TO	AO						
4114		2	13258	FO	CSS	TO	AO						Vernís perdut.
4114		1	13258	SF	TAP	TO	AO						
4114		4	13111	SF	FIN	TO	AO			VE	VE		

**CARRER DE CARABASSA, 8 bis (Codi MHCB:034/06) (BARCELONA, CIUTAT VELLA)**

**INVENTARI DE MATERIAL ARQUEOLÒGIC**

U.E.	Núm.	Frag.	Class.	Def. Fragm.	Tipo	Tècnica	Pasta	Decoració		Acabats		Cronologia	Observacions
								Int.	Ext.	Int.	Ext.		
4114		3	13115	FO	FIN	TO	AO			VE			
4114		1	13115	VO	PAT	TO	AO			VE	VE		
4114		5	13251	SF	FIN	TO	GR						
4114		1	13251	SF	FIN	TO	AR						
4114		1	13251	VO	FIN	TO	AR						
4114		11	60051										
4114		1	60054										
4114		4	13258	VO	OST. III-332	TO	AO					S. I-II	
4114		2	13258	VO	OST. I -261	TO	AO					S. II-IV	
4114		2	13258	VO	LAM. 10 A	TO	AO					150-S. IV	



## CARRER DE CARABASSA, 8 bis (Codi MHCB:034/06) (BARCELONA, CIUTAT VELLA)

### INVENTARI DE MATERIAL ARQUEOLÒGIC

U.E.	Núm.	Frag.	Class.	Def. Fragm.	Tipo	Tècnica	Decoració		Acabats		Cronologia	Observacions
							Pasta	Int.	Ext.	Int.		
4114		3	30000	SF	VIN	ND						
4115		77	60054									Cargol terrestre
4115		8	13308	SF	AMF	TO	AO				S. I a.C.	pasta tipo "sandwich". Amfora ibèrica
4115		1	13308	NA	AMF	TO	AO				S. I a.C.	pasta tipo "sandwich". Amfora ibèrica
4115		6	13300	SF	AMF	TO	AO					
4115		2	13310	SF	AMF	TO	AO					
4115		1	13300	NA	DRES .2-4	TO	AO				S. I a.C.-I d.C.	
4115		2	13250	SF	FIN	TO	AO					
4115		1	13251	SF	FIN	TO	AR					
4115		1	13000	SF	FIN	TO	GO					



## CARRER DE CARABASSA, 8 bis (Codi MHCB:034/06) (BARCELONA, CIUTAT VELLA)

### INVENTARI DE MATERIAL ARQUEOLÒGIC

U.E.	Núm.	Frag.	Class.	Def. Fragm.	Tipo	Tècnica	Pasta	Decoració		Acabats		Cronologia	Observacions
								Int.	Ext.	Int.	Ext.		
4115		1	13000	SF	FIN	TO	GO						
4115		2	60051										Traços de combustió
4117		1	20001		MON								
4117		1	20001		ANE								
4118		28	60051										
4118		11	15000		TPT	MO	AO						
4118		3	14002	VO	PDA	TO	AO						
4118		3	14002	SF	PAT	TO	AO						
4118		1	14002	OR	EOR	TO	AO						
4118		3	14002	FO	ESC	TO	AO						

**CARRER DE CARABASSA, 8 bis (Codi MHCB:034/06) (BARCELONA, CIUTAT VELLA)**

**INVENTARI DE MATERIAL ARQUEOLÒGIC**

U.E.	Núm.	Frag.	Class.	Def. Fragm.	Típo	Tècnica	Pasta	Decoració		Acabats		Cronologia	Observacions
								Int.	Ext.	Int.	Ext.		
4118		1	14002	FO	PAT	TO	AO						
4118		1	14002	PS	LLU	TO	AO						
4118		1	14002	VO	ESC	TO	AO						
4118		1	13300	PI	FIN	TO	AO						
4118		4	14002	FO	FIN	TO	AO						
4118		18	14002	SF	FIN	TO	AO						
4118		1	14002	SF	FIN	TO	AO		AC				
4118		1	14005	VO	OLL	TO	GR						
4118		1	14005	VO	TAP	TO	GR						
4118		5	14005	SF	OLL	TO	GR						

## CARRER DE CARABASSA, 8 bis (Codi MHCB:034/06) (BARCELONA, CIUTAT VELLA)

### INVENTARI DE MATERIAL ARQUEOLÒGIC

U.E.	Núm.	Frag.	Class.	Def. Fragm.	Tipo	Tècnica	Decoració		Acabats		Cronologia	Observacions
							Pasta	Int.	Ext.	Int.		
4118		1	14005	SF	OLL	TO	AR					
4118		1	14005	SF	FIN	TO	AR					
4118		1	13258	VO	OST III-267	TO	AO				S.II-III	
4118		1	13111	VO	FIN	TO	AO		VE	VE	S.II-III	
4118		10	14003	SF	FIN	TO	AO		VI			Vidrat melat
4118		1	14003	VO	CSS	TO	AO		VI			Vidrat melat
4118		5	14003	VO	GIB	TO	AO		VI			Vidrat melat
4118		3	14003	PE	FIN	TO	AO		VI			Vidrat melat
4118		1	14003	SF	FIN	TO	AO			VI		Vidrat melat
4118		1	14003	SF	TAP	TO	AO			VI		Vidrat melat

## CARRER DE CARABASSA, 8 bis (Codi MHCB:034/06) (BARCELONA, CIUTAT VELLA)

### INVENTARI DE MATERIAL ARQUEOLÒGIC

U.E.	Núm. Frag.	Class. Fragm.	Def. Tipo	Tècnica	Pasta	Decoració		Acabats		Cronologia	Observacions	
						Int.	Ext.	Int.	Ext.			
4118	1	14003	VO	POA	TO	AO		AC		VI		Vidrat melat
4118	1	14003	VO	GET	TO	AO				VI		Vidrat melat
4118	3	14003	SF	FIN	TO	GO				VI		Vidrat melat
4118	1	14003	FO	OLL	TO	GO				VI		Vidrat melat
4118	3	14003	VO	OLL	TO	GO				VI		Vidrat melat
4118	1	14002	VO	TEN	TO	AO		NP				Orla al costat de la vora amb motius vegetals
4118	2	14003	NA	FIN	TO	AO				VI		Vidrat marró
4118	1	14003	PE	FIN	TO	AO				VI		Vidrat marró
4118	1	14003	FO	OLL	TO	AO				VI		Vidrat marró
4118	1	14003	VO	CSS	TO	AO				VI		Vidrat marró

## CARRER DE CARABASSA, 8 bis (Codi MHCB:034/06) (BARCELONA, CIUTAT VELLA)

### INVENTARI DE MATERIAL ARQUEOLÒGIC

U.E.	Núm.	Frag.	Class.	Def. Fragm.	Tipo	Tècnica	Decoració		Acabats		Cronologia	Observacions
							Pasta	Int.	Ext.	Int.		
4118		1	14003	VO	GIB	TO	AO			VI		Vidrat marró
4118		2	14003	VO	TAP	TO	AO				VI	Vidrat marró
4118		1	14003	VO	OLL	TO	AO			VI		Vidrat marró
4118		1	14003	VO	BAC	TO	AO			VI		Vidrat marró
4118		3	14003	SF	FIN	TO	AO			VI		Vidrat marró
4118		5	14003	VO	CSS	TO	GO			VI		Vidrat marró
4118		5	14003	VO	OLL	TO	GO			VI		Vidrat marró
4118		1	14003	VO	GET	TO	GO			VI		Vidrat marró
4118		29	14003	SF	FIN	TO	GO			VI		Vidrat marró
4118		7	14003	SF	FIN	TO	AO			VI	VI	Vidrat melat intern i verd extern

## CARRER DE CARABASSA, 8 bis (Codi MHCB:034/06) (BARCELONA, CIUTAT VELLA)

### INVENTARI DE MATERIAL ARQUEOLÒGIC

U.E.	Núm.	Frag.	Class.	Def. Fragm.	Tipo	Tècnica	Decoració		Acabats		Cronologia	Observacions
							Pasta	Int.	Ext.	Int.		
4118		1	14003	SF	FIN	TO	AO			VI		Vidrat verd
4118		2	14003	SF	FIN	TO	AO			VI		Vidrat verd
4118		2	14003	NA	FIN	TO	AO			VI		Vidrat verd
4118		1	14003	PE	FIN	TO	AO			VI	VI	Vidrat verd
4118		1	14003	VO	OLL	TO	AO			VI	VI	Vidrat verd
4118		1	14003	VO	OLL	TO	GO			VI		Vidrat verd
4118		1	14003	VO	CSS	TO	GO			VI		Vidrat verd
4118		1	14003	VO	CSS	TO	GO			VI		Vidrat verd
4118		1	14003	VO	OLL	TO	GO			VI		Vidrat verd
4118		1	14006	NA	GER	TO	AR			VI		Vidrat verd

## CARRER DE CARABASSA, 8 bis (Codi MHCB:034/06) (BARCELONA, CIUTAT VELLA)

### INVENTARI DE MATERIAL ARQUEOLÒGIC

U.E.	Núm.	Frag.	Class.	Def. Fragm.	Tipo	Tècnica	Pasta	Decoració		Acabats		Cronologia	Observacions
								Int.	Ext.	Int.	Ext.		
4118		1	14128	VO	ESC	TO	AO	PI		VI	VI	S.XI-XV	Orla de volutes
4118		1	14250	VO	PDA	TO	AO	PI		VI		S.XIV	Orla d'arcs amb aspes inscrites entre dos filets en morat
4118		1	14255	PE	PAT	TO	AO	PI		VI		S.XIV	Decoració malmesa
4118		1	14255	SF	GET	TO	AO		PI		VI	S.XIV	Decoració malmesa
4118		3	14100	VO	ESC	TO	AO			VI		S.XIV	
4118		2	14100	VO	PDA	TO	AO			VI		S.XIV	
4118		1	14100	SF	ESC	TO	AO			VI	VI	S.XIV	
4118		1	14201	VO	PDA	TO	AO	PI		VI	VI	S.XV	Orla de línies ondulades paral·leles a la vora
4118		1	14129	FO	PAT	TO	AO	PI		VI	VI	S.XVII	Motiu vegetal
4118		1	14104	VO	PAT	TO	AO	PI		VI	VI		Orla indeterminada

## CARRER DE CARABASSA, 8 bis (Codi MHCB:034/06) (BARCELONA, CIUTAT VELLA)

### INVENTARI DE MATERIAL ARQUEOLÒGIC

U.E.	Núm.	Frag.	Class.	Def. Fragm.	Tipo	Tècnica	Decoració		Acabats		Cronologia	Observacions	
							Pasta	Int.	Ext.	Int.			Ext.
4118		5	14104	SF	FIN	TO	AO	PI		VI	VI		Orla indeterminada
4118		2	14104	FO	PAT	TO	AO	PI		VI	VI		Orla indeterminada
4118		3	14104	FO	FIN	TO	AO	PI		VI	VI		Orla indeterminada
4118		2	14120	SF	PAT	TO	AO	PI		VI	VI	S.XVII	
4118		3	14120	VO	PAT	TO	AO	PI		VI	VI	S.XVII	
4118		3	14104	FO	ESC	TO	AO	PI		VI	VI		Motiu indeterminat
4118		3	14104	FO	ESC	TO	AO	PI		VI	VI		Orla de cercles concèntrics tipus sangnador
4118		9	14104	VO	ESC	TO	AO	PI		VI	VI		Orla de cercles concèntrics tipus sangnador
4118		6	14104	OR	EOR	TO	AO	PI		VI	VI		
4118		1	14104	PS	EOR	TO	AO	PI		VI	VI		Orla de cercles concèntrics tipus sangnador, i motiu central de la figueta





## CARRER DE CARABASSA, 8 bis (Codi MHCB:034/06) (BARCELONA, CIUTAT VELLA)

### INVENTARI DE MATERIAL ARQUEOLÒGIC

U.E.	Núm.	Frag.	Class.	Def. Fragm.	Tipo	Tècnica	Pasta	Decoració		Acabats		Cronologia	Observacions
								Int.	Ext.	Int.	Ext.		
4120		1	14002	AG	TAP	TO	AO						
4120		5	14002	OR	EOR	TO	AO						
4120		50	14002	SF	FIN	TO	AO						
4120		2	14002	VO	CSS	TO	AO						
4120		1	14002	SF	FIN	TO	AO		AC				
4120		1	14005	VO	PAT	TO	AR						
4120		8	14005	SF	FIN	TO	AR						
4120		1	14005	VO	OLL	TO	GR						
4120		6	14005	SF	FIN	TO	GR						
4120		4	14003	FO	FIN	TO	AO			VI			Vidrat marró

**CARRER DE CARABASSA, 8 bis (Codi MHCB:034/06) (BARCELONA, CIUTAT VELLA)**

**INVENTARI DE MATERIAL ARQUEOLÒGIC**

U.E.	Núm.	Frag.	Class.	Def. Fragm.	Tipo	Tècnica	Pasta	Decoració		Acabats		Cronologia	Observacions
								Int.	Ext.	Int.	Ext.		
4120		2	14003	PE	FRU	TO	AO				VI		Vidrat marró
4120		1	14003	AG	TAP	TO	AO				VI		Vidrat marró
4120		4	14003	VO	TAP	TO	AO			VI	VI		Vidrat marró
4120		1	14003	VO	GER	TO	AO			VI			Vidrat marró
4120		1	14003	VO	SAL	TO	AO			VI			Vidrat marró
4120		1	14003	AG	ESF	TO	AO			VI	VI		Vidrat marró
4120		1	14003	VO	CSS	TO	AO			VI			Vidrat marró, vora pinçada
4120		10	14003	VO	PDA	TO	AO			VI			Vidrat marró
4120		1	14003	VO	SEV	TO	AO			VI			Vidrat marró
4120		9	14003	VO	GIB	TO	AO			VI			Vidrat marró

## CARRER DE CARABASSA, 8 bis (Codi MHCB:034/06) (BARCELONA, CIUTAT VELLA)

### INVENTARI DE MATERIAL ARQUEOLÒGIC

U.E.	Núm.	Frag.	Class.	Def. Fragm.	Tipo	Tècnica	Decoració		Acabats		Cronologia	Observacions
							Pasta	Int.	Ext.	Int.		
4120		6	14003	VO	OLL	TO	AO			VI		Vidrat marró
4120		1	14003	AG	FIN	TO	AO			VI		Vidrat marró, mànec de paella
4120		33	14003	SF	FIN	TO	AO			VI		Vidrat marró
4120		2	14003	SF	FIN	TO	AO			VI	VI	Vidrat marró
4120		2	14003	SF	FIN	TO	AO				VI	Vidrat marró
4120		6	14003	NA	FIN	TO	AO				VI	Vidrat marró
4120		3	14003	VO	BAC	TO	AO			VI	VI	Vidrat melat
4120		1	14003	VO	POA	TO	AO		AC		VI	Vidrat melat
4120		1	14003	VO	MOR	TO	AO			VI		Vidrat melat
4120		4	14003	NA	GER	TO	AO				VI	Vidrat melat

## CARRER DE CARABASSA, 8 bis (Codi MHCB:034/06) (BARCELONA, CIUTAT VELLA)

### INVENTARI DE MATERIAL ARQUEOLÒGIC

U.E.	Núm.	Frag.	Class.	Def.			Decoració			Acabats		Cronologia	Observacions
				Fragm.	Tipo	Tècnica	Pasta	Int.	Ext.	Int.	Ext.		
4120		2	14003	FO	FIN	TO	AO			VI			Vidrat melat
4120		11	14003	SF	FIN	TO	AO			VI			Vidrat melat
4120		1	14003	SF	FIN	TO	AO			VI	VI		Vidrat melat
4120		1	14003	VO	CSS	TO	AO			VI			Vidrat melat
4120		1	14003	VO	TAP	TO	AO			VI	VI		Vidrat melat
4120		2	14003	NA	GER	TO	AO				VI		Vidrat verd
4120		6	14003	NA	POA	TO	AO				VI		Vidrat verd
4120		1	14003	VO	TAP	TO	AO				VI		Vidrat verd
4120		1	14003	VO	CSS	TO	AO			VI	VI		Vidrat verd
4120		2	14003	AG	TAP	TO	AO			VI	VI		Vidrat verd

## CARRER DE CARABASSA, 8 bis (Codi MHCB:034/06) (BARCELONA, CIUTAT VELLA)

### INVENTARI DE MATERIAL ARQUEOLÒGIC

U.E.	Núm. Frag.	Class. Fragm.	Def. Tipo	Tècnica	Decoració		Acabats		Cronologia	Observacions
					Pasta	Int.	Ext.	Int.		
4120	1	14003	BR	CAT	TO	AO			VI	Vidrat verd
4120	2	14003	PE	FIN	TO	AO			VI	Vidrat verd
4120	1	14003	FO	FIN	TO	AO			VI	Vidrat verd
4120	1	14003	VO	ESC	TO	AO			VI	Vidrat verd
4120	1	14003	VO	GIB	TO	AO			VI	Vidrat verd
4120	5	14003	SF	FIN	TO	AO			VI	Vidrat verd
4120	1	14003	SF	FIN	TO	AO		AC	VI	Vidrat verd
4120	3	14003	NA	FIN	TO	AO			VI	Vidrat verd
4120	3	14003	SF	FIN	TO	AO			VI VI	Vidrat verd
4120	8	14003	SF	FIN	TO	AO			VI	Vidrat verd

## CARRER DE CARABASSA, 8 bis (Codi MHCB:034/06) (BARCELONA, CIUTAT VELLA)

### INVENTARI DE MATERIAL ARQUEOLÒGIC

U.E.	Núm.	Frag.	Class.	Def. Fragm.	Tècnica	Pasta	Decoració		Acabats		Cronologia	Observacions	
							Int.	Ext.	Int.	Ext.			
4120		1	14003	VO	OLL	TO	AO			VI		Vidrat verd	
4120		6	14003	VO	OLL	TO	GO			VI		Vidrat verd	
4120		1	14003	VO	CSS	TO	GO			VI		Vidrat verd	
4120		12	14003	SF	FIN	TO	GO			VI		Vidrat verd	
4120		2	14006	VO	OLL	TO	GR			VI		Vidrat verd	
4120		1	14006	VO	GET	TO	GR			VI		Vidrat verd	
4120		1	14006	VO	GER	TO	GR			VI	VI	Vidrat verd	
4120		1	13258	SF	FIN	TO	AO						
4120		1	13111	SF	FIN	TO	AO			VE	VE		
4120		2	14305	SF	PAT	TO	AO	PI	PI	VI	VI	S.XVI- XVII	Motiu indeterminat

## CARRER DE CARABASSA, 8 bis (Codi MHCB:034/06) (BARCELONA, CIUTAT VELLA)

### INVENTARI DE MATERIAL ARQUEOLÒGIC

U.E.	Núm.	Frag.	Class.	Def. Fragm.	Tipo	Tècnica	Pasta	Decoració		Acabats		Cronologia	Observacions
								Int.	Ext.	Int.	Ext.		
4120		1	14306	SF	GET	TO	AO		PI	VI	VI	S.XVII- XVIII	Motiu vegetal
4120		1	14100	PE	PAT	TO	AO			VI			
4120		1	14100	FO	ESC	TO	AO			VI	VI		
4120		1	14100	VO	ESC	TO	AO			VI	VI		
4120		2	14100	SF	ESC	TO	AO			VI	VI		
4120		4	14100	SF	PAT	TO	AO			VI	VI		
4120		18	14104	OR	EOR	TO	AO	PI		VI	VI	S.XVII- XVIII	Motiu indeterminat
4120		3	14104	PE	PAT	TO	AO	PI		VI	VI	S.XVII- XVIII	Motiu indeterminat
4120		7	14104	FO	PAT	TO	AO	PI		VI	VI	S.XVII- XVIII	Motiu indeterminat
4120		1	14104	FO	PAT	TO	AO	PI		VI	VI	S.XVII- XVIII	Motiu central de tisoires inscrites dins un cercle amb elements florals al voltant



## CARRER DE CARABASSA, 8 bis (Codi MHCB:034/06) (BARCELONA, CIUTAT VELLA)

### INVENTARI DE MATERIAL ARQUEOLÒGIC

U.E.	Núm.	Frag.	Class.	Def. Fragm.	Tipo	Tècnica	Decoració		Acabats		Cronologia	Observacions	
							Pasta	Int.	Ext.	Int.			Ext.
4120		1	14104	FO	PAT	TO	AO	PI		VI	VI	S.XVII-XVIII	Motiu central floral
4120		1	14104	FO	PAT	TO	AO	PI		VI	VI	S.XVII-XVIII	Motiu central arquitectònic de torre
4120		24	14104	SF	PAT	TO	AO	PI		VI	VI	S.XVII-XVIII	Motiu indeterminat
4120		8	14104	SF	ESC	TO	AO	PI		VI	VI	S.XVII-XVIII	Motiu indeterminat
4120		11	14104	FO	ESC	TO	AO	PI		VI	VI	S.XVII-XVIII	Motiu indeterminat
4120		4	14104	FO	ESC	TO	AO	PI		VI	VI	S.XVII-XVIII	Orla de cercles concèntrics, tipus sangnador
4120		21	14104	SF	ESC	TO	AO	PI		VI	VI	S.XVII-XVIII	Orla de cercles concèntrics, tipus sangnador
4120		4	14104	PS	ESC	TO	AO	PI		VI	VI	S.XVII-XVIII	Orla de cercles concèntrics, tipus sangnador, motiu central de figueta
4120		25	14104	VO	ESC	TO	AO	PI		VI	VI	S.XVII-XVIII	Orla de cercles concèntrics, tipus sangnador
4120		1	14104	VO	ESC	TO	AO	PI		VI	VI	S.XVII-XVIII	Orla indeterminat

## CARRER DE CARABASSA, 8 bis (Codi MHCB:034/06) (BARCELONA, CIUTAT VELLA)

### INVENTARI DE MATERIAL ARQUEOLÒGIC

U.E.	Núm.	Frag.	Class.	Def.	Decoració			Acabats		Cronologia	Observacions		
				Fragm.	Tipo	Tècnica	Pasta	Int.	Ext.			Int.	Ext.
4120		1	14104	VO	ESC	TO	AO	PI		VI	VI	S.XVII-XVIII	Orla indeterminat
4120		1	14129	FO	ESC	TO	AO	PI		VI	VI	S.XVII-XVIII	Motiu floral
4120		1	14120	SF	ESC	TO	AO	PI		VI	VI	S.XVII-XVIII	
4120		25	14120	VO	PAT	TO	AO	PI		VI	VI	S.XVII-XVIII	
4120		1	14104	VO	PAT	TO	AO	PI		VI	VI	S.XVII-XVIII	Orla indeterminada
4120		2	14104	VO	PAT	TO	AO	PI		VI	VI	S.XVII-XVIII	Orla de S
4120		3	14104	VO	PAT	TO	AO	PI		VI	VI	S.XVII-XVIII	Orla de la figueta
4120		5	14104	VO	PAT	TO	AO	PI		VI	VI	S.XVII-XVIII	Orla de la roda de carro
4120		1	14104	VO	PAT	TO	AO	PI		VI	VI	S.XVII-XVIII	Orla de la salsitxa doble
4120		3	14104	VO	PAT	TO	AO	PI		VI	VI	S.XVII-XVIII	Orla de tiple arc

## CARRER DE CARABASSA, 8 bis (Codi MHCB:034/06) (BARCELONA, CIUTAT VELLA)

### INVENTARI DE MATERIAL ARQUEOLÒGIC

U.E.	Núm.	Frag.	Class.	Def. Fragm.	Tipo	Tècnica	Decoració		Acabats		Cronologia	Observacions	
							Pasta	Int.	Ext.	Int.			Ext.
4120		1	14104	VO	PAT	TO	AO	PI		VI	VI	S.XVII-XVIII	Orla d'espiga oberta cap a l'esquerra
4120		1	14104	PE	FIN	TO	AO		PI		VI	S.XVII-XVIII	Un filet a la base
4120		1	14102	PE	PAT	TO	AO	PI		VI	VI	S.XVI	Motiu central vegetal estilitzat amb palmetes
4120		1	14102	PE	PAT	TO	AO	PI		VI	VI	S.XVI	Motiu central radial
4120		1	14102	SF	PAT	TO	AO	PI		VI	VI	S.XVI	Motiu indeterminat
4120		1	14102	VO	PAT	TO	AO	PI		VI	VI	S.XVI	Orla de dos filets a la vora amb traços ondulats
4120		1	14201	FO	ESC	TO	AO	PI		VI	VI	S.XVII	Decoració malmesa
4120		2	14201	OR	EOR	TO	AO	PI		VI	VI	S.XVII	Decoració malmesa
4120		1	14208	FO	PAT	TO	AO	PI		VI	VI	S.XVII	Motiu central indeterminat inscrit dins un pentàgon
4120		1	14208	VO	PAT	TO	AO	PI		VI	VI	S.XVII	Orla de trena

## CARRER DE CARABASSA, 8 bis (Codi MHCB:034/06) (BARCELONA, CIUTAT VELLA)

### INVENTARI DE MATERIAL ARQUEOLÒGIC

U.E.	Núm. Frag.	Class. Fragm.	Def. Tipo	Tècnica	Decoració		Acabats		Cronologia	Observacions	
					Pasta	Int.	Ext.	Int.			Ext.
4120	1	14250	PE	PAT	TO	AO	PI		VI	S.XIV	Motiu indeterminat
4120	1	14250	VO	PAT	TO	AO	PI		VI	S.XIV	Orla de ziga-zaga amb triangles als interespais entre quatre filets en morat
4120	1	50030									Motiu floral
4120	6	14002	PE	FIN	TO	AO					
4120	1	14002	FO	CAF	TO	AO					
4120	3	14002	SF	ESC	TO	AO					
4120	5	14002	SF	PAT	TO	AO					
4120	1	14002	VO	GER	TO	AO		AC			
4120	2	14005	VO	OLL	TO	AR					
4120	1	14003	BR	FIN	TO	AO			VI		Vidrat marró

## CARRER DE CARABASSA, 8 bis (Codi MHCB:034/06) (BARCELONA, CIUTAT VELLA)

### INVENTARI DE MATERIAL ARQUEOLÒGIC

U.E.	Núm.	Frag.	Class.	Def. Fragm.	Tècnica	Pasta	Decoració		Acabats		Cronologia	Observacions	
							Int.	Ext.	Int.	Ext.			
4120		1	14003	NA	CSS	TO	AO				VI		Vidrat marró
4120		1	14003	VO	BAC	TO	AO				VI		Vidrat marró
4120		1	14003	VO	OLL	TO	AO				VI	VI	Vidrat marró
4120		1	14003	VO	ESF	TO	AO				VI	VI	Vidrat marró
4120		1	14003	AG	ESF	TO	AO					VI	Vidrat marró
4120		2	14003	SF	OLL	TO	AO				VI		Vidrat marró
4120		1	14003	SF	COS	TO	AO		AC			VI	Vidrat verd, decoració a mode de carreus encintats
4120		1	14003	AN	FIN	TO	AO					VI	Vidrat verd
4120		6	14003	VO	GIB	TO	AO					VI	Vidrat melat
4120		1	14003	VO	FRU	TO	AO					VI	Vidrat melat

## CARRER DE CARABASSA, 8 bis (Codi MHCB:034/06) (BARCELONA, CIUTAT VELLA)

### INVENTARI DE MATERIAL ARQUEOLÒGIC

U.E.	Núm.	Frag.	Class.	Def.			Decoració		Acabats		Cronologia	Observacions	
				Fragm.	Tipo	Tècnica	Pasta	Int.	Ext.	Int.			Ext.
4120		4	14003	PE	FIN	TO	AO			VI		Vidrat melat	
4120		1	14003	FO	MOR	TO	AO			VI		Vidrat melat	
4120		1	14003	VO	GER	TO	AO			VI		Vidrat melat	
4120		2	14003	VO	OLL	TO	GO			VI		Vidrat melat	
4120		2	20002		CLA								
4120		1	14122	PE	PAT	TO	AO	PI		VI	VI	S.XV	Decoració malmesa
4120		1	14255	VO	PAT	TO	AO	PI		VI		S.XIV	Orla de dos filets en moart i un de verd al mig, motiu central zoomorf
4120		1	14201	PS	PAT	TO	AO	PI	PI	VI	VI	S.XVII	Motiu central antropomorf de cap de dona a l'interior i cercles concèntrics a l'exterior
4120		1	14201	VO	PAT	TO	AO	PI		VI	VI	S.XVII	Orla de la ditada
4120		1	14128	SF	ESC	TO	AO	PI		VI	VI	S.XV	Decoració malmesa



**CARRER DE CARABASSA, 8 bis (Codi MHCB:034/06) (BARCELONA, CIUTAT VELLA)**

**INVENTARI DE MATERIAL ARQUEOLÒGIC**

U.E.	Núm.	Frag.	Class.	Def. Fragm.	Tipo	Tècnica	Pasta	Decoració		Acabats		Cronologia	Observacions
								Int.	Ext.	Int.	Ext.		
4120		5	20002		ESR								
4120		2	30001		ESR								
4121		5	60051										
4121		2	13312	SF	AMF	TO	AO						
4121		1	13258	SF	FIN	TO	AO						
4121		1	13258	SF	FIN	TO	AO						
4121		5	14002	SF	FIN	TO	AO						
4121		1	14002	PE	GER	TO	AO						
4121		1	14003	VO	CSS	TO	GO			VI			Vidrat marró
4121		1	14003	SF	FIN	TO	AO			VI			Vidrat marró



**CARRER DE CARABASSA, 8 bis (Codi MHCB:034/06) (BARCELONA, CIUTAT VELLA)**

**INVENTARI DE MATERIAL ARQUEOLÒGIC**

U.E.	Núm.	Frag.	Class.	Def. Fragm.	Tipo	Tècnica	Decoració		Acabats		Cronologia	Observacions
							Pasta	Int.	Ext.	Int.		
4121		1	14003	FO	FIN	TO	AO			VI		Vidrat marró
4121		1	14006	SF	FIN	TO	AR			VI		Vidrat melat
4121		1	14006	VO	GIB	TO	AR			VI		Vidrat melat
4121		1	14003	SF	ESC	TO	AO			VI		Vidrat blanc
4121		1	14003	SF	FIN	TO	AO			VI	VI	Vidrat blanc
4121		1	14003	VO	GER	TO	AO			VI	S. XIII- XIV	Vidrat blanc; tipus redoma
4122		4	13250	SF	FIN	TO	AO					
4122		1	13251	SF	FIN	TO	AO					
4122		1	13258	VO	OST. III-332	TO	AO				70-250	
4122		5	14002	SF	FIN	TO	AO					

**CARRER DE CARABASSA, 8 bis (Codi MHCB:034/06) (BARCELONA, CIUTAT VELLA)**

**INVENTARI DE MATERIAL ARQUEOLÒGIC**

U.E.	Núm.	Frag.	Class.	Def. Fragm.	Tècnica	Pasta	Decoració		Acabats		Cronologia	Observacions
							Int.	Ext.	Int.	Ext.		
4122		1	14002	NA	POA	TO	AO					
4122		3	14003	SF	FIN	TO	AO			VI		Vidrat marró
4122		7	14003	SF	FIN	TO	AO			VI		Vidrat melat
4122		1	14003	VO	PAT	TO	AO			VI		Vidrat melat
4122		1	14003	FO	FIN	TO	AO			VI		Vidrat melat
4122		2	14003	NA	FIN	TO	AO			VI		Vidrat melat
4122		2	14003	VO	GIB	TO	AO			VI		Vidrat melat
4122		2	14005	FO	CSS	TO	GR					
4122		4	14005	SF	CSS	TO	GR					
4122		1	14005	VO	CSS	TO	GR					

## CARRER DE CARABASSA, 8 bis (Codi MHCB:034/06) (BARCELONA, CIUTAT VELLA)

### INVENTARI DE MATERIAL ARQUEOLÒGIC

U.E.	Núm.	Frag.	Class.	Def. Fragm.	Tipo	Tècnica	Decoració		Acabats		Cronologia	Observacions
							Pasta	Int.	Ext.	Int.		
4122		1	14005	VO	CSS	TO	GR					Amb bec
4122		1	14255	SF	PAT	TO	AO	PI		VI	S. XIII- XIV	Motiu reticulat
4123		2	14002	FO	FIN	TO	AO					
4123		1	14002	SF	FIN	TO	AO					
4123		1	14003	SF	GIB	TO	AO			VI		Vidrat verd
4123		1	14003	SF	FIN	TO	AO			VI	VI	Vidrat melat
4123		1	14003	FO	FIN	TO	AO			VI		Vidrat blanc
4123		1	14003	VO	PAT	TO	AO			VI		Vidrat blanc
4123		1	20002									
4124		1	14003	SF	FIN	TO	AO			VI		Vidrat marró

**CARRER DE CARABASSA, 8 bis (Codi MHCB:034/06) (BARCELONA, CIUTAT VELLA)**

**INVENTARI DE MATERIAL ARQUEOLÒGIC**

U.E.	Núm.	Frag.	Class.	Def.	Decoració				Acabats		Cronologia	Observacions	
				Fragm.	Tipo	Tècnica	Pasta	Int.	Ext.	Int.			Ext.
4124		2	14104	SF	FIN	TO	AO	PI		VI	VI	S. XVII	Motiu indeterminat
4124		1	14104	VO	ESC	TO	AO	PI		VI	VI	S. XVII	Orla de garlandas
4124		1	14104	VO	PDA	TO	AO	PI		VI	VI	S. XVII	Orla de gallons
4126		13	60051										
4126		2	60054										
4126		1	20002		CLA								
4126		1	14002	FO	FIN	TO	AO						
4126		1	14002	BR	FIN	TO	AO		AC				
4126		1	14002	SF	FIN	TO	AO		AC				
4126		29	14002	SF	FIN	TO	AO						

## CARRER DE CARABASSA, 8 bis (Codi MHCB:034/06) (BARCELONA, CIUTAT VELLA)

### INVENTARI DE MATERIAL ARQUEOLÒGIC

U.E.	Núm.	Frag.	Class.	Def. Fragm.	Tècnica	Pasta	Decoració		Acabats		Cronologia	Observacions
							Int.	Ext.	Int.	Ext.		
4126		2	14005	SF	FIN	TO	GR					
4126		1	14003	SF	FIN	TO	AO			VI		Vidrat marró
4126		1	14003	SF	FIN	TO	AO			VI		Vidrat verd
4126		1	14003	SF	GET	TO	AO			VI	VI	Vidrat verd
4126		1	14003	NA	POA	TO	AO		AC		VI	Vidrat melat
4126		1	14003	VO	BAC	TO	AO			VI		Vidrat melat
4126		1	14003	SF	FIN	TO	AO				VI	Vidrat melat
4126		2	14003	FO	FIN	TO	AO			VI		Vidrat melat
4126		2	14003	FO	GIB	TO	AO			VI		Vidrat melat
4126		8	14003	VO	GIB	TO	AO			VI		Vidrat melat

## CARRER DE CARABASSA, 8 bis (Codi MHCB:034/06) (BARCELONA, CIUTAT VELLA)

### INVENTARI DE MATERIAL ARQUEOLÒGIC

U.E.	Núm.	Frag.	Class.	Def. Fragm.	Tipo	Tècnica	Decoració		Acabats		Cronologia	Observacions
							Pasta	Int.	Ext.	Int.		
4126		24	14003	SF	FIN	TO	AO			VI		Vidrat melat
4126		1	14003	VO	CSS	TO	AO			VI		Vidrat melat
4126		1	14255	PE	PAT	TO	AO	PI		VI	S. XIII-XIV	Decoració malmesa
4126		2	14250	SF	PAT	TO	AO	PI		VI	S. XIII-XIV	Decoració malmesa
4126		1	14250	PE	PAT	TO	AO	PI		VI	S. XIII-XIV	Decoració malmesa
4126		2	14250	SF	FIN	TO	AO	PI		VI	S. XIII-XIV	Decoració malmesa
4126		1	14255	SF	FIN	TO	AO	PI		VI	S. XIII-XIV	Decoració indeterminada
4126		3	14100	SF	FIN	TO	AO			VI		
4126		1	14100	SF	GET	TO	AO			VI		
4126		1	14100	PE	FIN	TO	AO			VI		

## CARRER DE CARABASSA, 8 bis (Codi MHCB:034/06) (BARCELONA, CIUTAT VELLA)

### INVENTARI DE MATERIAL ARQUEOLÒGIC

U.E.	Núm.	Frag.	Class.	Def. Fragm.	Tipo	Tècnica	Decoració		Acabats		Cronologia	Observacions	
							Pasta	Int.	Ext.	Int.			Ext.
4126		1	14250	BR	FIN	TO	AO		PI		VI	S. XIII- XIV	Traços perpendiculars a la vora
4126		1	14003	SF	FIN	TO	AO			VI	VI	S.XIII	Vidrat turquesa, producció valenciana o murciana
4127		6	60051										
4127		4	13250	SF	FIN	TO	AO						
4127		3	13251	SF	FIN	TO	AR						
4127		5	13300	SF	AMF	TO	AO						
4127		1	13306	SF	AMF	TO	AO						
4127		1	13258	VO	LAMB . 10 b	TO	AO					finals S. I- S. III	
4127		1	14002	SF	FIN	TO	AO						
4127		1	14002	FO	FIN	TO	AO						

**CARRER DE CARABASSA, 8 bis (Codi MHCB:034/06) (BARCELONA, CIUTAT VELLA)**

**INVENTARI DE MATERIAL ARQUEOLÒGIC**

U.E.	Núm.	Frag.	Class.	Def. Fragm.	Tècnica	Pasta	Decoració		Acabats		Cronologia	Observacions
							Int.	Ext.	Int.	Ext.		
4127		1	14002	FO	OLL	TO	GO					
4127		4	14002	SF	OLL	TO	GO					
4127		1	14005	VO	OLL	TO	GR					
4127		1	14005	NA	FIN	TO	GR					
4127		4	14005	SF	FIN	TO	GR					
4127		2	14003	SF	FIN	TO	AO			VI		Vidrat melat
4127		1	14003	SF	FIN	TO	AO			VI		Vidrat melat
4127		1	14003	SF	FIN	TO	AO			VI	VI	Vidrat melat
4127		1	14003	SF	FIN	TO	AO			VI	VI	Vidrat verd
4127		1	14003	VO	GIB	TO	AO			VI		Vidrat melat



**CARRER DE CARABASSA, 8 bis (Codi MHCB:034/06) (BARCELONA, CIUTAT VELLA)**

**INVENTARI DE MATERIAL ARQUEOLÒGIC**

U.E.	Núm.	Frag.	Class.	Def. Fragm.	Tipo	Tècnica	Decoració		Acabats		Cronologia	Observacions
							Pasta	Int.	Ext.	Int.		
4127		1	14003	SF	PAT	TO	AO			VI		Vidrat blanc
4127		1	14003	SF	GET	TO	AO			VI		Vidrat blanc
4127		1	14003	PE	PAT	TO	AO			VI		Vidrat blanc
4127		1	14250	SF	PAT	TO	AO	PI		VI	S. XIII- XIV	Traços en morat
4127		1	30000	SF	FIN	ND						
4129		1	60051									
4129		1	13258	FO	OST. I-56	TO	AO				200-250	
4129		3	13312	SF	AMF	TO	AO					
4129		7	13309	SF	AMF	TO	AO					
4129		3	13310	SF	AMF	TO	AO					

**CARRER DE CARABASSA, 8 bis (Codi MHCB:034/06) (BARCELONA, CIUTAT VELLA)**

**INVENTARI DE MATERIAL ARQUEOLÒGIC**

U.E.	Núm.	Frag.	Class.	Def. Fragm.	Tipo	Tècnica	Pasta	Decoració		Acabats		Cronologia	Observacions
								Int.	Ext.	Int.	Ext.		
4129		3	13300	SF	AMF	TO	AO						
4129		4	13306	SF	AMF	TO	AO						
4130		1	14003	VO	OLL	TO	AO			VI			Vidrat melat
4130		2	14003	VO	CSS	TO	AO			VI			Vidrat melat
4130		1	14003	VO	BAC	TO	AO			VI			Vidrat melat
4130		1	14003	VO	POA	TO	AO		AC		VI		Vidrat melat
4130		1	14003	VO	GER	TO	AO				VI		Vidrat melat
4130		1	14003	VO	LLU	TO	AO			VI			Vidrat melat
4130		1	14003	VO	FIN	TO	AO			VI			Vidrat melat
4130		1	14003	PS	LLU	TO	AO			VI			Vidrat melat

## CARRER DE CARABASSA, 8 bis (Codi MHCB:034/06) (BARCELONA, CIUTAT VELLA)

### INVENTARI DE MATERIAL ARQUEOLÒGIC

U.E.	Núm.	Frag.	Class.	Def. Fragm.	Tècnica	Pasta	Decoració		Acabats		Cronologia	Observacions
							Int.	Ext.	Int.	Ext.		
4130		1	14003	VO	GET	TO	AO			VI		Vidrat melat
4130		27	14003	VO	GIB	TO	AO			VI		Vidrat melat
4130		6	14003	FO	FIN	TO	AO			VI		Vidrat melat
4130		2	14003	PE	FIN	TO	AO			VI		Vidrat melat
4130		22	14003	SF	FIN	TO	AO			VI		Vidrat melat
4130		1	14003	VO	PDA	TO	AO			VI		Vidrat verd
4130		8	14003	SF	FIN	TO	AO			VI	VI	Vidrat melat
4130		9	14003	NA	POA	TO	AO			VI		Vidrat melat
4130		10	14003	SF	OLL	TO	GO			VI		Vidrat blanc
4130		3	14003	FO	OLL	TO	GO			VI		Vidrat blanc

## CARRER DE CARABASSA, 8 bis (Codi MHCB:034/06) (BARCELONA, CIUTAT VELLA)

### INVENTARI DE MATERIAL ARQUEOLÒGIC

U.E.	Núm.	Frag.	Class.	Def. Fragm.	Tipo	Tècnica	Decoració		Acabats		Cronologia	Observacions	
							Pasta	Int.	Ext.	Int.			Ext.
4130		5	14003	SF	FIN	TO	AO			VI	VI		Vidrat melat intern i verd extern
4130		6	14003	SF	FIN	TO	AO				VI		Vidrat verd
4130		1	14003	NA	FIN	TO	AO				VI		Vidrat verd
4130		2	14003	FO	OLL	TO	GO			VI			Vidrat verd
4130		1	14003	SF	FIN	TO	GO			VI			Vidrat verd
4130		1	14006	SF	FIN	TO	AR				VI		Vidrat verd
4130		1	14006	VO	FIN	TO	AR				VI		Vidrat verd
4130		1	14006	NA	GER	TO	GR				VI		Vidrat verd
4130		4	14006	VO	OLL	TO	GR				VI		Vidrat verd
4130		7	14002	VO	CSS	TO	GO						

## CARRER DE CARABASSA, 8 bis (Codi MHCB:034/06) (BARCELONA, CIUTAT VELLA)

### INVENTARI DE MATERIAL ARQUEOLÒGIC

U.E.	Núm.	Frag.	Class.	Def. Fragm.	Tipo	Tècnica	Pasta	Decoració		Acabats		Cronologia	Observacions
								Int.	Ext.	Int.	Ext.		
4130		5	14005	SF	OLL	TO	GR						
4130		4	14005	VO	OLL	TO	GR						
4130		1	14005	VO	TAP	TO	GR						
4130		1	14005	SF	FIN	TO	GR		AC				
4130		3	14002	FO	FIN	TO	AO						
4130		3	14002	NA	FIN	TO	AO						
4130		1	14002	SF	FIN	TO	AO		AC				
4130		1	14002	VO	FIN	TO	AO						
4130		1	14002	BR	CAT	TO	AO						
4130		7	14002	SF	FIN	TO	AO						

## CARRER DE CARABASSA, 8 bis (Codi MHCB:034/06) (BARCELONA, CIUTAT VELLA)

### INVENTARI DE MATERIAL ARQUEOLÒGIC

U.E.	Núm.	Frag.	Class.	Def. Fragm.	Tipo	Tècnica	Decoració		Acabats		Cronologia	Observacions
							Pasta	Int.	Ext.	Int.		
4130		1	14002	SF	FIN	TO	AO		PI			Presenta traços en vermell i una acanaluda externa
4130		1	13115	SF	H 61	TO	AO				S.III-V	
4130		4	60051									
4130	1	1	14255	PE	ESC	TO	AO	PI		VI	S.XIII-XIV	Motiu central zoomorf d'un ocell en morat amb alguna taca de verd
4130		6	14255	VO	PAT	TO	AO	PI		VI	S.XIII-XIV	Orla d'espiga en morai verd entre quatre filets en morat
4130		1	14255	VO	PAT	TO	AO	PI		VI	S.XIII-XIV	Orla de ziga-zaga en morat amb tianglea amb punts inscrits en verds i morat entra quatre filets en morat
4130		1	14255	VO	PAT	TO	AO	PI		VI	S.XIII-XIV	Orla d'aspes en morat i dos traços perpendiculars a la vora en verd entre quatre filets en morat
4130		1	14255	VO	PAT	TO	AO	PI		VI	S.XIII-XIV	Orla de volutes i punts en morat i verd entre quatre filets en morat
4130		1	14255	VO	ESC	TO	AO	PI		VI	S.XIII-XIV	Orla d'apes inscrites en quadrats en morat i reticles en verd entre quatre filets en morat
4130		1	14250	PE	ESC	TO	AO	PI		VI	S.XIII-XIV	Motiu central d'estrella de sis puntes amb cercle inscrit dins

## CARRER DE CARABASSA, 8 bis (Codi MHCB:034/06) (BARCELONA, CIUTAT VELLA)

### INVENTARI DE MATERIAL ARQUEOLÒGIC

U.E.	Núm.	Frag.	Class.	Def. Fragm.	Tècnica	Pasta	Decoració		Acabats		Cronologia	Observacions	
							Int.	Ext.	Int.	Ext.			
4130		1	14250	VO	PAT	TO	AO	PI		VI		S.XIII-XIV	Motiu indeterminat
4130		1	14255	SF	PAT	TO	AO	PI		VI		S.XIII-XIV	Motiu indeterminat
4130		1	14255	SF	PAT	TO	AO	PI		VI		S.XIII-XIV	Decoració malmesa
4130		1	14255	PE	ESC	TO	AO	PI		VI		S.XIII-XIV	Decoració malmesa
4130		1	13119	VO	GER	TO	AO			VE	VE	S.II.III	Forma desbat 70
4130		1	14255	SF	GIB	TO	AO	PI		VI		S.XIII-XIV	Decoració malmesa
4130		1	14003	VO	ESC	TO	AO			VI	VI		Vidrat turquesa; importació de pròxim orient.
4130		3	14003	SF	ESC	TO	AO			VI	VI		Vidrat turquesa; importació de pròxim orient.
4133		1	14002	SF	FIN	TO	AO						
4133		1	14005	SF	FIN	TO	AR						

## CARRER DE CARABASSA, 8 bis (Codi MHCB:034/06) (BARCELONA, CIUTAT VELLA)

### INVENTARI DE MATERIAL ARQUEOLÒGIC

U.E.	Núm. Frag.	Class. Fragm.	Def. Tipo	Tècnica	Decoració		Acabats		Cronologia	Observacions	
					Pasta	Int.	Ext.	Int.			Ext.
4133	2	14005	SF	FIN	TO	GR					
4133	1	14100	SF	FIN	TO	AO			VI		
4133	1	14003	SF	FIN	TO	AM			VI		Vidrat verd.
4134	14	13250	SF	FIN	TO	AO					
4134	1	13250	FO	FIN	TO	AO					
4134	1	13250	SF	FIN	TO	AO			EN		Engalba groguenca
4134	1	13250	SF	FIN	TO	AO			EN		Engalba color crema
4134	1	13250	SF	FIN	TO	AO			EN		Engalba color fosca
4134	1	13250	SF	FIN	TO	AO					Engalba color fosca/patina cendrosa
4134	2	13250	SF	FIN	TO	GO					



## CARRER DE CARABASSA, 8 bis (Codi MHCB:034/06) (BARCELONA, CIUTAT VELLA)

### INVENTARI DE MATERIAL ARQUEOLÒGIC

U.E.	Núm.	Frag.	Class.	Def. Fragm.	Tipo	Tècnica	Decoració		Acabats		Cronologia	Observacions
							Pasta	Int.	Ext.	Int.		
4134		3	13251	SF	FIN	TO	GR					
4134		2	13251	VO	OLL	TO	GR					
4134		1	13251	VO	TAP	TO	AR					
4134		1	13258	SF	FIN	TO	AO					Patina cendrosa externa
4134		1	13258	SF	FIN	TO	AO		AL			
4134		1	13258	SF	FIN	TO	AO					
4134		1	13258	SF	H. 23	TO	AO		VE	VE	150-400	
4134		2	13258	VO	OST III-267	TO	AO				100-450	Vora fumada
4134		1	13115	VO	H. 93 B	TO	AO		VE		400-540	Vernís malmès
4134		1	13309	SF	AMF	TO	AO					

## CARRER DE CARABASSA, 8 bis (Codi MHCB:034/06) (BARCELONA, CIUTAT VELLA)

### INVENTARI DE MATERIAL ARQUEOLÒGIC

U.E.	Núm.	Frag.	Class.	Def. Fragm.	Tècnica	Pasta	Decoració		Acabats		Cronologia	Observacions
							Int.	Ext.	Int.	Ext.		
4134		2	13300	SF	AMF	TO	AM					
4134		1	13300	SF	AMF	TO	AM				EN	Engalba blanquinosa
4134	1	1	14002		JOG	MA	AO		ES			Fitxa
4137		1	13258	VO	TAP	TO	AO					Tipus Ostia III, 332 i similars. Vora fumada.
4137		5	60051									
4137		6	14002	SF	FIN	TO	AO					
4137		1	14002	BRO	FIN	TO	AO					
4137		1	14002	SF	FIN	TO	GM					
4137		2	14005	SF	FIN	TO	GM					
4137		3	14005	VO	GRE	TO	GM					

**CARRER DE CARABASSA, 8 bis (Codi MHCB:034/06) (BARCELONA, CIUTAT VELLA)**

**INVENTARI DE MATERIAL ARQUEOLÒGIC**

U.E.	Núm. Frag.	Class. Fragm.	Def. Tipo	Tècnica	Pasta	Decoració		Acabats		Cronologia	Observacions
						Int.	Ext.	Int.	Ext.		
4137	2	14003	VO	GIB	TO	AO			VI		Vidrat melat
4137	1	14002	VO	GIB	TO	AO					
4137	2	14003	SF	GIB	TO	AO			VI	VI	Vidrat melat
4137	1	14003	FO	GIB	TO	AO			VI		Vidrat melat
4137	3	14003	VO	SEV	TO	AO			VI		Vidrat melat
4137	1	14003	VO	CSS	TO	GO			VI		Vidrat verd
4137	1	14003	SF	FIN	TO	GO			VI		Vidrat verd
4137	1	14003	SF	FIN	TO	AO				VI	Vidrat verd
4137	1	14003	NA	FIN	TO	AO				VI	Vidrat verd
4137	1	14003	SF	FIN	TO	AO			VI		Vidrat marró

## CARRER DE CARABASSA, 8 bis (Codi MHCB:034/06) (BARCELONA, CIUTAT VELLA)

### INVENTARI DE MATERIAL ARQUEOLÒGIC

U.E.	Núm.	Frag.	Class.	Def. Fragm.	Tipo	Tècnica	Pasta	Decoració		Acabats		Cronologia	Observacions
								Int.	Ext.	Int.	Ext.		
4137		1	14003	SF	FIN	TO	AO			VI	VI		Vidrat marró
4137		1	14003	CO	FIN	TO	AO			VI	VI		Vidrat marró
4137		1	14003	VO	CSS	TO	AO			VI			Vidrat marró
4137		2	14100	SF	FIN	TO	AO			VI			
4137		4	14100	VO	ESC	TO	AO			VI			
4137		1	14100	SF	FIN	TO	AO			VI	VI		
4137		1	14100	VO	GET	TO	AO			VI	VI		Tipus redoma.
4137		2	14250	PS	ESC	TO	AO	PI		VI			Motiu central asterisc i tres filets perpendiculars a la vora.
4137		2	14252	SF	POT	TO	AO		PI	VI	VI		Motius retiulats externs i vidrat intern melat
4137		2	14252	VO	ESC	TO	AO	PI		VI			Dos filets de morat amb un de verd al mig

## CARRER DE CARABASSA, 8 bis (Codi MHCB:034/06) (BARCELONA, CIUTAT VELLA)

### INVENTARI DE MATERIAL ARQUEOLÒGIC

U.E.	Núm.	Frag.	Class.	Def. Fragm.	Tipo	Tècnica	Pasta	Decoració		Acabats		Cronologia	Observacions
								Int.	Ext.	Int.	Ext.		
4137		1	14252	VO	PAT	TO	AO	PI		VI			Dos filets de morat amb un de verd al mig
4137		1	14252	VO	GET	TO	AO	PI		VI			Línies ondulants en morat amb filets en verd
4137		1	14252	SF	PAT	TO	AO	PI		VI			
4137		1	14128	SF	FIN	TO	AO		PI	VI	VI		
4137		1	14214	SF	PAT	TO	AO		PI	VI	VI		Volutes
4137		2	14002	SF	FIN	TO	AO			VI	VI		Vidrat turquesa. Probable origen del llevant hispànic.
4139		2	13250	SF	FIN	TO	AO						
4139		1	13300	NA	AMF	TO	AO						
4139		1	13310	SF	AMF	TO	AO						
4140		18	13250	SF	FIN	TO	AO						

## CARRER DE CARABASSA, 8 bis (Codi MHCB:034/06) (BARCELONA, CIUTAT VELLA)

### INVENTARI DE MATERIAL ARQUEOLÒGIC

U.E.	Núm.	Frag.	Class.	Def. Fragm.	Tipo	Tècnica	Decoració		Acabats		Cronologia	Observacions
							Pasta	Int.	Ext.	Int.		
4140		1	13250	NA	FIN	TO	AO				EN	Engalba vermellós
4140		1	13250	SF	FIN	TO	AO				AC	
4140		2	13250	SF	FIN	TO	AO				EN	Engalba blanquinós
4140		1	13300	SF	AMF	TO	AO					
4140		1	13312	SF	AMF	TO	AO				EN	Engalba groguenc
4140		2	13300	SF	AMF	TO	AO				EN	Engalba color crema
4140		1	13258	VO	OST III, 267B	TO	AO					150-450d. C.
4140		2	13258	SF	FIN	TO	AO					150-450d. C.
4140		1	13250	VO	BOL	TO	AO					
4140		1	13114	VO	LAMB .40bis	TO	AO			VE	VE	230-325 d.C.

**CARRER DE CARABASSA, 8 bis (Codi MHCB:034/06) (BARCELONA, CIUTAT VELLA)**

**INVENTARI DE MATERIAL ARQUEOLÒGIC**

U.E.	Núm.	Frag.	Class.	Def. Fragm.	Tipo	Tècnica	Decoració		Acabats		Cronologia	Observacions	
							Pasta	Int.	Ext.	Int.			Ext.
4140		1	13114	PE	FIN	TO	AO			VE	VE		
4140		1	13250	SF	FIN	TO	AO				EN		Engalba color crema
4140		15	14002	SF	FIN	TO	AO						
4140		1	14002	SF	FIN	TO	AO				EN		Engalba blanquinós
4140		2	14002	SF	FIN	TO	AO				AL		
4140		1	14002	SF	FIN	TO	AO				BR		
4140		1	14002	VO	SF	TO	AO						
4140		1	14002	SF	FIN	TO	GO						
4140		2	14005	SF	FIN	TO	AR						
4140		1	14005	SF	FIN	TO	AM			BR	AL		

**CARRER DE CARABASSA, 8 bis (Codi MHCB:034/06) (BARCELONA, CIUTAT VELLA)**

**INVENTARI DE MATERIAL ARQUEOLÒGIC**

U.E.	Núm.	Frag.	Class.	Def. Fragm.	Tipo	Tècnica	Decoració		Acabats		Cronologia	Observacions	
							Pasta	Int.	Ext.	Int.			Ext.
4140		1	14002	SF	FIN	TO	AO						Engalba fosc o pàtina cendrosa
4140		3	14005	SF	FIN	TO	GR						
4140		3	14006	SF	FIN	TO	AR				VI		Vidrat verd
4140		3	60051										
4140		1	14006	SF	FIN	TO	AR				VI		Vidrat verd
4140		2	14006	FO	FIN	TO	AR				VI		Vidrat verd
4140		1	14006	VO	GIB	TO	AR				VI		Vidrat verd
4140		1	14006	VO	BAC	TO	AR				VI		Vidrat verd
4140		1	14002	VO	CSS	TO	AO				VI		Vidrat verd
4140		1	14002	SF	FIN	TO	AO				VI		Vidrat verd



## CARRER DE CARABASSA, 8 bis (Codi MHCB:034/06) (BARCELONA, CIUTAT VELLA)

### INVENTARI DE MATERIAL ARQUEOLÒGIC

U.E.	Núm.	Frag.	Class.	Def. Fragm.	Tècnica	Pasta	Decoració		Acabats		Cronologia	Observacions
							Int.	Ext.	Int.	Ext.		
4140		1	14002	SF	FIN	TO	AO			VI		Vidrat verd
4140		1	14002	NA	FIN	TO	AO		IN	VI		Vidrat verd
4140		2	14002	SF	FIN	TO	AO			VI		Vidrat melat
4140		6	14002	SF	FIN	TO	AO			VI		Vidrat melat
4140		1	14002	VO	GIB	TO	AO			VI		Vidrat melat
4140		2	14100	SF	FIN	TO	AO			VI		
4141		1	14002	SF	FIN	TO	AO					
4141		1	14005	SF	FIN	TO	GR					
4141		1	14003	SF	GIB	TO	AO			VI		Vidrat melat
4141		1	14100	VO	GET	TO	AO			VI	VI	

## CARRER DE CARABASSA, 8 bis (Codi MHCB:034/06) (BARCELONA, CIUTAT VELLA)

### INVENTARI DE MATERIAL ARQUEOLÒGIC

U.E.	Núm.	Frag.	Class.	Def. Fragm.	Típo	Tècnica	Pasta	Decoració		Acabats		Cronologia	Observacions
								Int.	Ext.	Int.	Ext.		
4143		12	13250	SF	FIN	TO	AO						
4143		1	13250	SF	FIN	TO	AO				AC		
4143		1	13250	SF	FIN	TO	AO				EN		Engalba color crema
4143		1	13250	VO	FIN	TO	AO						
4143		2	13250	SF	FIN	TO	AM						
4143		1	13251	SF	FIN	TO	GR						
4143		2	13258	SF	FIN	TO	AO						
4143		1	13258	FO	FIN	TO	AO				ET		
4143		1	13258	SF	FIN	TO	AO				ET		
4143		2	13312	SF	AMF	TO	AO				EN		Engalba groguenc

## CARRER DE CARABASSA, 8 bis (Codi MHCB:034/06) (BARCELONA, CIUTAT VELLA)

### INVENTARI DE MATERIAL ARQUEOLÒGIC

U.E.	Núm.	Frag.	Class.	Def. Fragm.	Tècnica	Pasta	Decoració		Acabats		Cronologia	Observacions	
							Int.	Ext.	Int.	Ext.			
4143		1	13312	SF	AMF	TO	AO				EN		Engalba blanquinós
4143		1	13003	SF	FIN	TO	AO				VI		Vidrat melat
4143		3	30000	SF	VIN								
4143		1	60051										
4145		136	60051										
4145		36	14003	VO	OLL	TO	GO				VI		Vidrat marró
4145		12	14003	FO	OLL	TO	GO				VI		Vidrat marró
4145		107	14003	SF	FIN	TO	GO				VI		Vidrat marró. Poden ser d'olla o cassola
4145		4	14003	VO	OLL	TO	GO				VI		Vidrat marró, Presenta nansa a la vora
4145		6	14003	NA	FIN	TO	GO				VI		Vidrat marró, Poden ser d'olla o cassola

## CARRER DE CARABASSA, 8 bis (Codi MHCB:034/06) (BARCELONA, CIUTAT VELLA)

### INVENTARI DE MATERIAL ARQUEOLÒGIC

U.E.	Núm.	Frag.	Class.	Def. Fragm.	Tipo	Tècnica	Decoració		Acabats		Cronologia	Observacions
							Pasta	Int.	Ext.	Int.		
4145		9	14003	VO	CSS	TO	GO			VI		Vidrat marró
4145		1	14003	VO	CSS	TO	GO			VI		Vidrat marró, Presenta nansa a la vora
4145		1	14003	AG	CSS	TO	GO			VI		Vidrat marró, Manec de paella
4145		7	14003	VO	TAP	TO	AO			VI	VI	Vidrat marró
4145		1	14003	VO	PAT	TO	AO			VI	VI	Vidrat marró
4145		1	14003	VO	GRE	TO	AO			VI	VI	Vidrat marró
4145		1	14003	NA	GET	TO	AO				VI	Vidrat marró
4145		1	15000		JOC							Vidrat marró. Peça circular retallada
4145		1	14003	NA	POA	TO	AO				VI	Vidrat melat
4145		1	14003	AN	BAC	TO	AO			VI		Vidrat melat

## CARRER DE CARABASSA, 8 bis (Codi MHCB:034/06) (BARCELONA, CIUTAT VELLA)

### INVENTARI DE MATERIAL ARQUEOLÒGIC

U.E.	Núm. Frag.	Class. Fragm.	Def. Tipo	Tècnica	Pasta	Decoració		Acabats		Cronologia	Observacions
						Int.	Ext.	Int.	Ext.		
4145	1	14003	NA	BAC	TO	AO			VI		Vidrat melat
4145	2	14003	VO	MOR	TO	AO			VI	VI	Vidrat melat
4145	1	14003	SF	FIN	TO	AO		AC		VI	Vidrat melat
4145	3	14003	SF	FIN	TO	AO			VI	VI	Vidrat melat
4145	6	14003	SF	FIN	TO	AO			VI		Vidrat melat
4145	1	14003	PE	FIN	TO	AO			VI		Vidrat melat
4145	3	14003	FO	BAC	TO	AO			VI	VI	Vidrat melat
4145	2	14003	BR	FIN	TO	AO				VI	Vidrat melat
4145	1	14003	PE	FIN	TO	AO				VI	Vidrat melat
4145	1	14003	VO	CSS	TO	AO			VI	VI	Vidrat melat

**CARRER DE CARABASSA, 8 bis (Codi MHCB:034/06) (BARCELONA, CIUTAT VELLA)**

**INVENTARI DE MATERIAL ARQUEOLÒGIC**

U.E.	Núm.	Frag.	Class.	Def. Fragm.	Tipo	Tècnica	Decoració		Acabats		Cronologia	Observacions
							Pasta	Int.	Ext.	Int.		
4145		2	50025	SF		TO	AO			VI		Vidrat melat
4145		4	14003	VO	GIB	TO	AO			VI		Vidrat melat
4145		2	14003	VO	OLL	TO	GO			VI		Vidrat verd
4145		10	14003	SF	OLL	TO	GO			VI		Vidrat verd
4145		1	14003	VO	GER	TO	AO			VI		Vidrat verd
4145		4	14003	SF	GER	TO	AO			VI		Vidrat verd
4145		3	14003	SF	GER	TO	AO		AC	VI		Vidrat verd
4145		1	14003	FO	GET	TO	AO			VI		Vidrat verd
4145		2	14003	VO	POA	TO	AO		AC	VI		Vidrat verd
4145		1	14003	PE	FIN	TO	AO			VI		Vidrat verd

## CARRER DE CARABASSA, 8 bis (Codi MHCB:034/06) (BARCELONA, CIUTAT VELLA)

### INVENTARI DE MATERIAL ARQUEOLÒGIC

U.E.	Núm.	Frag.	Class.	Def. Fragm.	Tipo	Tècnica	Pasta	Decoració		Acabats		Cronologia	Observacions
								Int.	Ext.	Int.	Ext.		
4145		1	14003	FO	MOR	TO	AO			VI	VI		Vidrat verd
4145		1	14003	VO	GIB	TO	AO		AC	VI	VI		Vidrat verd. Presenta la vora digitada
4145		6	14003	VO	MOR	TO	AO			VI	VI		Vidrat verd
4145		2	14003	VO	MOR	TO	AO			VI	VI		Vidrat verd. Presenta agafadors al laterals
4145		1	14003	AN	GER	TO	AO			VI	VI		Vidrat verd
4145		1	14003	NA	GER	TO	AO			VI	VI		Vidrat verd
4145		2	14003	VO	SEV	TO	AO	IC		VI			Vidrat verd. Presenta la vora amb incisionc
4145		14	14003	SF	FIN	TO	AO			VI	VI		Vidrat verd
4145		2	14003	SF	FIN	TO	AO			VI			Vidrat verd
4145		3	14002	PE	FIN	TO	AO						

**CARRER DE CARABASSA, 8 bis (Codi MHCB:034/06) (BARCELONA, CIUTAT VELLA)**

**INVENTARI DE MATERIAL ARQUEOLÒGIC**

U.E.	Núm.	Frag.	Class.	Def. Fragm.	Típo	Tècnica	Pasta	Decoració		Acabats		Cronologia	Observacions
								Int.	Ext.	Int.	Ext.		
4145		2	14002	FO	FIN	TO	AO						
4145		31	14002	SF	FIN	TO	AO						
4145		2	14002	SF	FIN	TO	AO		AC				
4145		2	14002	NA	FIN	TO	AO						
4145		1	14002	VO	BAC	TO	AO						
4145		1	14002	VO	GIB	TO	AO						
4145		1	14002	VO	COS	TO	AO						Presenta acanalats i vora digitada
4145		20	14002	SF	OLL	TO	GO						
4145		1	14002	VO	OLL	TO	GO						
4145		1	14002	AN	OLL	TO	GO						



## CARRER DE CARABASSA, 8 bis (Codi MHCB:034/06) (BARCELONA, CIUTAT VELLA)

### INVENTARI DE MATERIAL ARQUEOLÒGIC

U.E.	Núm. Frag.	Class. Fragm.	Def. Tipo	Tècnica	Decoració		Acabats		Cronologia	Observacions	
					Pasta	Int.	Ext.	Int.			Ext.
4145	4	14002	FO	OLL	TO	GO					
4145	1	14005	FO	OLL	TO	GR					
4145	1	14005	SF	OLL	TO	GR		AC			
4145	1	14255	VO	ESC	TO	AO	PI		VI	S. XIII-XIV	Orla de dos filets en morat i arcs amb punts inscrits en morat i verd. Motiu central indeterminat
4145	1	14255	VO	PTL	TO	AO	PI		VI	S. XIII-XIV	Orla de dos filets en morat i un de verd al mig
4145	1	14255	VO	PAT	TO	AO	PI		VI	S. XIII-XIV	Orla de dos filets en morat. Motiu central indeterminat
4145	1	14255	PE	PAT	TO	AO	PI		VI	S. XIII-XIV	Motiu central zoomorf d'ocell
4145	1	14255	VO	ESC	TO	AO	PI		VI	S. XIII-XIV	Decoració malmesa
4145	1	14255	VO	PAT	TO	AO	PI		VI	S. XIII-XIV	Només hi ha un traç en morat a la vora
4145	1	14250	PE	ESC	TO	AO	PI		VI	S. XIII-XIV	Decoració indeterminada

## CARRER DE CARABASSA, 8 bis (Codi MHCB:034/06) (BARCELONA, CIUTAT VELLA)

### INVENTARI DE MATERIAL ARQUEOLÒGIC

U.E.	Núm.	Frag.	Class.	Def.			Decoració			Acabats			Cronologia	Observacions
				Fragm.	Tipo	Tècnica	Pasta	Int.	Ext.	Int.	Ext.	Int.		
4145		1	14250	PE	ESC	TO	AO	PI			VI		S. XIII-XIV	Motiu central d'escut pseudoheràldic
4145		1	14250	PS	PAT	TO	AO	PI			VI		S. XIII-XIV	Motiu central d'estrella de doble traç
4145		9	14100	FO	ESC	TO	AO				VI	VI		
4145		2	14100	FO	ESC	TO	AO				VI	VI		Escudella d'ala
4145		2	14100	PS	ESC	TO	AO				VI	VI		
4145		1	14100	PS	EOR	TO	AO				VI	VI		
4145		5	14100	VO	EOR	TO	AO				VI	VI		
4145		7	14100	VO	ESC	TO	AO				VI	VI		
4145		2	14100	VO	ESC	TO	AO				VI			
4145		1	14100	PE	PAT	TO	AO				VI	VI		

## CARRER DE CARABASSA, 8 bis (Codi MHCB:034/06) (BARCELONA, CIUTAT VELLA)

### INVENTARI DE MATERIAL ARQUEOLÒGIC

U.E.	Núm.	Frag.	Class.	Def. Fragm.	Tipo	Tècnica	Decoració		Acabats		Cronologia	Observacions	
							Pasta	Int.	Ext.	Int.			Ext.
4145		2	14100	VO	PAT	TO	AO			VI			
4145		5	14100	VO	PAT	TO	AO			VI	VI		
4145		3	14100	VO	PDA	TO	AO			VI	VI		
4145		5	14100	SF	PAT	TO	AO			VI	VI		
4145		5	14100	SF	ESC	TO	AO			VI	VI		
4145		1	14100	SF	ESC	TO	AO			VI			
4145		1	14214	PE	PAT	TO	AO	PI	PI	VI	VI	S.XV	Motiu indeterminat
4145		1	14214	VO	PAT	TO	AO	PI	PI	VI	VI	S.XV	Orla d'un filet en reflexe
4145		1	14100	FO	GOT	TO	AO			VI			
4145		3	14214	VO	EOR	TO	AO	PI	PI	VI	VI	S.XV	Presenta una voluta a l'orelleta i orla d'un filet a la vora

## CARRER DE CARABASSA, 8 bis (Codi MHCB:034/06) (BARCELONA, CIUTAT VELLA)

### INVENTARI DE MATERIAL ARQUEOLÒGIC

U.E.	Núm.	Frag.	Class.	Def. Fragm.	Tipo	Tècnica	Decoració		Acabats		Cronologia	Observacions	
							Pasta	Int.	Ext.	Int.			Ext.
4145		1	14214	PS	EOR	TO	AO	PI	PI	VI	VI	S.XV	Presenta una voluta a l'orelleta i orla d'un filet a la vora
4145		1	14214	FO	ESC	TO	AO	PI		VI	VI	S.XV	Motiu central cruziforme amb palmetes i punts a l'orla
4145		1	14003	VO	LLU	TO	AO			VI			Vidrat turquesa
4145		1	14122	VO	ESC	TO	AO	PI		VI	VI	S.XV	Orla de dos filets i palmetes
4145		3	14122	PE	ESC	TO	AO	PI		VI	VI	S.XV	Motiu central de palmeta inscrita dins un cercle
4145		1	14122	SF	ESC	TO	AO	PI		VI	VI	S.XV	Orla de peixos i retícula, motiu central amb palmeta inscrita dins un cecle
4145		1	14122	SF	ESC	TO	AO	PI		VI	VI	S.XV	Motiu indeterminat
4145		2	14122	SF	PAT	TO	AO	PI		VI	VI	S.XV	Motiu indeterminat
4145		1	14122	FO	PAT	TO	AO	PI		VI	VI	S.XV	Motiu epigràfic
4145		2	14122	VO	PAT	TO	AO	PI		VI	VI	S.XV	Motiu indeterminat

## CARRER DE CARABASSA, 8 bis (Codi MHCB:034/06) (BARCELONA, CIUTAT VELLA)

### INVENTARI DE MATERIAL ARQUEOLÒGIC

U.E.	Núm.	Frag.	Class.	Def.	Decoració			Acabats		Cronologia	Observacions		
				Fragm.	Tipo	Tècnica	Pasta	Int.	Ext.			Int.	Ext.
4145		1	14122	VO	ESC	TO	AO	PI		VI	VI	S.XV	Motiu radial
4145		1	14122	PE	ESC	TO	AO	PI		VI	VI	S.XV	Motiu radial
4145		1	14122	PE	COP	TO	AO	PI		VI	VI	S.XV	Orla de palmetes
4145		1	14211	PS	ESC	TO	AO	PI		VI	VI	S.XV	Orla de doble filet en blau i reflexes. Motiu central floral de tiges i punts en blau, el reflexe està molt malmès.
4145		1	14211	PS	ESC	TO	AO	PI	PI	VI	VI	S.XV	Orla de doble filet en blau i reflexes. Motiu central floral de tiges i punts en blau, el reflexe està molt malmès. A l'exterior a decoracions de cercles concèntrics i motiu radial al centre
4145		1	14211	VO	ESC	TO	AO	PI		VI	VI	S.XV	Orla de doble filet en blau i reflexes. Motiu central floral de tiges i punts en blau, el reflexe està molt malmès.
4145		1	14211	SF	ESC	TO	AO	PI		VI	VI	S.XV	Orla de doble filet en blau i reflexes. Motiu central floral de tiges i punts en blau, el reflexe està molt malmès.
4145		1	14211	FO	ESC	TO	AO	PI		VI	VI	S.XV	Motiu central d'un quadrat inscrit dins un cercle en blau, el reflexe està molt malmès.
4145		1	14211	PE	ESC	TO	AO	PI		VI	VI	S.XV	Decoració malmesa
4145		2	14211	VO	PAT	TO	AO	PI	PI	VI	VI	S.XV	Decoració indeterminada

## CARRER DE CARABASSA, 8 bis (Codi MHCB:034/06) (BARCELONA, CIUTAT VELLA)

### INVENTARI DE MATERIAL ARQUEOLÒGIC

U.E.	Núm.	Frag.	Class.	Def. Fragm.	Típo	Tècnica	Decoració		Acabats		Cronologia	Observacions	
							Pasta	Int.	Ext.	Int.			Ext.
4145		1	14211	VO	PDA	TO	AO	PI	PI	VI	VI	S.XV	Orla de motiu vegetal amb tiges i punts en blau i motiu central de fulles de julivert en blau amb punts en reflexes. A l'exterior cercles concèntrics en reflexes
4145		1	14211	PS	PDA	TO	AO	PI	PI	VI	VI	S.XV	Orla de fulles de juliverd en blau amb punts en reflexes. A l'exterior cercles concèntrics en reflexes
4145		1	14211	PS	ESC	TO	AO	PI	PI	VI	VI	S.XV	Motiu central de quadrat amb lobuls als extrems en blau i motius en reflexes. molt malmesos A l'exterior cercles concèntrics en reflexes
4145		3	14211	VO	PDA	TO	AO	PI	PI	VI	VI	S.XV	Decoració indeterminada
4145		1	14211	FO	PAT	TO	AO	PI	PI	VI	VI	S.XV	Decoració indeterminada
4145		1	14211	FO	PAT	TO	AO	PI		VI	VI	S.XV	Decoració epigràfica
4145		1	14211	FO	ESC	TO	AO	PI		VI	VI	S.XV	Decoració malmesa
4145		1	14211	SF	ESC	TO	AO	PI		VI	VI	S.XV	Decoració malmesa
4145		1	14211	SF	ESC	TO	AO	PI		VI	VI	S.XV	Motiu de fulles de julivert
4145		2	14214	VO	PDA	TO	AO	PI		VI	VI	S.XV	Orla de registres de traços perpendiculars a la vora amb volutes i elements vegetals. Motiu centra indeterminat amb elements vegetals. A l'exterior cercles concèntrics i traços obliquos entre mig

**CARRER DE CARABASSA, 8 bis (Codi MHCB:034/06) (BARCELONA, CIUTAT VELLA)**

**INVENTARI DE MATERIAL ARQUEOLÒGIC**

U.E.	Núm.	Frag.	Class.	Def. Fragm.	Tipo	Tècnica	Decoració		Acabats		Cronologia	Observacions	
							Pasta	Int.	Ext.	Int.			Ext.
4145		1	14002	VO	GIB	TO	AO	PI				S.XIII	Traços ondulats
4145		1	14002	FO	GER	TO	AO		PI			S.XIII	Traços indeterminats
4145		6	20002		CLA								
4145		16	60051										
4145		1	14002	FO	GER	TO	AO						
4145		2	14002	PE	FIN	TO	AO						
4145		1	14002	NA	FIN	TO	AO						
4145		7	14002	SF	FIN	TO	AO						
4145		3	14002	SF	FIN	TO	AO				AC		
4145		1	14002	SF	CAF	TO	AO						

## CARRER DE CARABASSA, 8 bis (Codi MHCB:034/06) (BARCELONA, CIUTAT VELLA)

### INVENTARI DE MATERIAL ARQUEOLÒGIC

U.E.	Núm.	Frag.	Class.	Def. Fragm.	Tipo	Tècnica	Pasta	Decoració		Acabats		Cronologia	Observacions
								Int.	Ext.	Int.	Ext.		
4145		1	14002	VO	TAP	TO	AO						
4145		5	14002	SF	OLL	TO	GO						
4145		3	14002	VO	OLL	TO	GO						
4145		4	14005	SF	FIN	TO	AR						
4145		1	14006	AG	TAP	TO	AR			VI			Vidrat marró
4145		1	14006	VO	CSS	TO	AR			VI			Vidrat marró. Amb regalims externs.
4145		1	14006	VO	TAP	TO	AR			VI	VI		Vidrat marró.
4145		4	14003	FO	FIN	TO	AO			VI			Vidrat marró.
4145		1	14003	SF	FIN	TO	AO			VI	VI		Vidrat marró.
4145		28	14003	SF	FIN	TO	AO			VI			Vidrat marró.



## CARRER DE CARABASSA, 8 bis (Codi MHCB:034/06) (BARCELONA, CIUTAT VELLA)

### INVENTARI DE MATERIAL ARQUEOLÒGIC

U.E.	Núm. Frag.	Class.	Def. Fragm.	Tipo	Tècnica	Pasta	Decoració		Acabats		Cronologia	Observacions
							Int.	Ext.	Int.	Ext.		
4145	3	14003	SF	FIN	TO	AO			VI	VI		Vidrat marró.
4145	5	14003	VO	TAP	TO	AO				VI		Vidrat marró.
4145	3	14003	VO	GET	TO	AO			VI			Vidrat marró.
4145	6	14003	VO	CSS	TO	AO			VI			Vidrat marró.
4145	10	14003	VO	OLL	TO	AO			VI			Vidrat marró.
4145	3	14003	SF	FIN	TO	AO			VI			Vidrat melat
4145	1	14003	SF	FIN	TO	AO			VI	VI		Vidrat melat
4145	1	14003	SF	FIN	TO	AO				VI		Vidrat melat
4145	1	14003	NA	GER	TO	AO				VI		Vidrat melat
4145	1	14003	NA	POA	TO	AO				VI		Vidrat melat

## CARRER DE CARABASSA, 8 bis (Codi MHCB:034/06) (BARCELONA, CIUTAT VELLA)

### INVENTARI DE MATERIAL ARQUEOLÒGIC

U.E.	Núm. Frag.	Class. Fragm.	Def. Tipo	Tècnica	Pasta	Decoració		Acabats		Cronologia	Observacions
						Int.	Ext.	Int.	Ext.		
4145	1	14003	VO	MOR	TO	AO			VI		Vidrat melat. Amb regalims externs en verd
4145	1	14003	SF	FIN	TO	AO			VI		Vidrat melat. Amb regalims externs en verd
4145	1	14003	NA	GER	TO	AO				VI	Vidrat verd
4145	1	14003	NA	POA	TO	AO				VI	Vidrat verd
4145	1	14003	SF	FIN	TO	AO			VI	VI	Vidrat extern verd, intern melat
4145	1	14003	PE	FIN	TO	AO				VI	Vidrat verd
4145	1	14003	BRO	FIN	TO	AO			VI	VI	Vidrat extern verd, intern melat
4145	1	14100	PS	PAT	TO	AO			VI	VI	
4145	1	14100	PS	ESC	TO	AO			VI	VI	
4145	1	14100	VO	EOR	TO	AO			VI	VI	

## CARRER DE CARABASSA, 8 bis (Codi MHCB:034/06) (BARCELONA, CIUTAT VELLA)

### INVENTARI DE MATERIAL ARQUEOLÒGIC

U.E.	Núm.	Frag.	Class.	Def. Fragm.	Tipo	Tècnica	Pasta	Decoració		Acabats		Cronologia	Observacions
								Int.	Ext.	Int.	Ext.		
4145		1	14100	VO	GET	TO	AO			VI	VI		
4145		1	14100	FO	PAT	TO	AO			VI	VI		
4145		1	14100	PE	PAT	TO	AO			VI	VI		
4145		1	14100	SF	PAT	TO	AO			VI	VI		
4145		1	14102	SF	PAT	TO	AO	PI		VI	VI		
4145		1	14102	VO	PAT	TO	AO	PI		VI			Palmetes
4145		1	14200	VO	ESC	TO	AO	PI	PI	VI	VI		
4145		1	14200	SF	FIN	TO	AO	PI	PI	VI	VI		
4145		1	14208	FO	ESC	TO	AO	PI		VI	VI		
4145		1	14211	VO	ESC	TO	AO	PI	PI	VI	VI		Motiu floral intern i cercles concèntrics externs

**CARRER DE CARABASSA, 8 bis (Codi MHCB:034/06) (BARCELONA, CIUTAT VELLA)**

**INVENTARI DE MATERIAL ARQUEOLÒGIC**

U.E.	Núm.	Frag.	Class.	Def.			Decoració		Acabats		Cronologia	Observacions
				Fragm.	Tipo	Tècnica	Pasta	Int.	Ext.	Int.		
4145		1	14002	VO	FIN	TO	AO			VI		Vidrat verd turquesa
4145		1	60003									
4145		1	60056									
4145		2	20002		CLA							
4145		1	20002		ESR							
4145		3	20002		CLA							
4145		1	30000	PE	COP	ND						
4145		1	30000	FO	AMP	ND						
4145		1	30000	NA	VIN	ND						
4145		1	30000	VO	VIN	ND						

**CARRER DE CARABASSA, 8 bis (Codi MHCB:034/06) (BARCELONA, CIUTAT VELLA)**

**INVENTARI DE MATERIAL ARQUEOLÒGIC**

U.E.	Núm.	Frag.	Class.	Def. Fragm.	Tipo	Tècnica	Decoració		Acabats		Cronologia	Observacions
							Pasta	Int.	Ext.	Int.		
4145		2	30000	SF	VIN	ND						
4145		2	20001		ATI							
4145		1	20001		MON							
4145		2	20001		ATI							
4146		1	60051									
4146		1	60051									
4146		3	14003	SF	FIN	TO	AO		VI			Vidrat marró
4146		2	14003	VO	GIB	TO	AO		VI			Vidrat melat
4146		3	14003	SF	GIB	TO	AO		VI			Vidrat melat
4146		2	14003	VO	OLL	TO	GO		VI			Vidrat melat

## CARRER DE CARABASSA, 8 bis (Codi MHCB:034/06) (BARCELONA, CIUTAT VELLA)

### INVENTARI DE MATERIAL ARQUEOLÒGIC

U.E.	Núm. Frag.	Class. Fragm.	Def. Tipo	Tècnica	Decoració		Acabats		Cronologia	Observacions	
					Pasta	Int.	Ext.	Int.			Ext.
4146	2	14003	SF	OLL	TO	GO			VI		Vidrat melat
4146	1	14003	NA	POA	TO	AO				VI	Vidrat melat
4146	1	14003	BRO	FIN	TO	AO				VI	Vidrat melat
4146	3	14003	SF	FIN	TO	GO				VI	Vidrat melat
4146	3	14003	SF	FIN	TO	GO				VI	Vidrat verd
4146	1	14003	BRO	PAT	TO	GO				VI	Vidrat verd
4146	3	14002	SF	FIN	TO	AO					
4146	1	14002	PE	FIN	TO	AO					
4146	2	14002	SF	FIN	TO	GO					
4146	1	14005	SF	FIN	TO	AR					

**CARRER DE CARABASSA, 8 bis (Codi MHCB:034/06) (BARCELONA, CIUTAT VELLA)**

**INVENTARI DE MATERIAL ARQUEOLÒGIC**

U.E.	Núm.	Frag.	Class.	Def. Fragm.	Tipo	Tècnica	Decoració		Acabats		Cronologia	Observacions
							Pasta	Int.	Ext.	Int.		
4146		1	14005	FO	OLL	TO	GR					
4146		1	14005	NA	OLL	TO	GR					
4146		2	14006	SF	FIN	TO	GR					Vidrat melat
4146		1	14258	VO	GIB	TO	AO	PI		VI		
4146		1	14252	PE	PAT	TO	AO	PI		VI		Motiu zoomorf
4146		1	14100	PE	PAT	TO	AO			VI		
4146		1	14104	FO	PAT	TO	AO	PI		VI		
4155	1	1	14255	PS	ESC	TO	AO	PI		VI	S.XIV	Motiu central de branca de pi
4155		31	14002	SF	FIN	TO	AO					
4155		5	14002	FO	FIN	TO	AO					

**CARRER DE CARABASSA, 8 bis (Codi MHCB:034/06) (BARCELONA, CIUTAT VELLA)**

**INVENTARI DE MATERIAL ARQUEOLÒGIC**

U.E.	Núm.	Frag.	Class.	Def. Fragm.	Tipo	Tècnica	Pasta	Decoració		Acabats		Cronologia	Observacions
								Int.	Ext.	Int.	Ext.		
4155		1	14002	VO	PDA	TO	AO						
4155		1	13115	VO	H 61	TO	AO			VE	VE		
4155		1	13106	VO	FIN	TO	AO			VE	VE		
4155		1	14002	BR	FIN	TO	AO						
4155		1	14005	FO	FIN	TO	AR						
4155		1	14005	SF	FIN	TO	AR						
4155		1	14005	VO	GER	TO	AR						
4155		4	14005	SF	FIN	TO	GR						
4155		2	14005	SF	FIN	TO	GR		AC				
4155		1	14005	VO	CSS	TO	GR						



## CARRER DE CARABASSA, 8 bis (Codi MHCB:034/06) (BARCELONA, CIUTAT VELLA)

### INVENTARI DE MATERIAL ARQUEOLÒGIC

U.E.	Núm.	Frag.	Class.	Def. Fragm.	Tipo	Tècnica	Pasta	Decoració		Acabats		Cronologia	Observacions
								Int.	Ext.	Int.	Ext.		
4155		2	14005	VO	OLL	TO	GR						
4155		1	14005	VO	TAP	TO	GR						
4155		1	14003	VO	TAP	TO	AO			VI	VI		Vidrat verd
4155		36	14002	SF	GER	TO	AO						Alfàbia
4155		2	14002	VO	GER	TO	AO						Alfàbia
4155		4	14002	NA	GER	TO	AO						Alfàbia
4155		2	14002	SF	GER	TO	AO		AC				Alfàbia
4155		4	14003	SF	FIN	TO	AO			VI			Vidrat verd
4155		1	14003	NA	OLL	TO	AO			VI			Vidrat verd
4155		1	14003	FO	GIB	TO	AO			VI			Vidrat verd

## CARRER DE CARABASSA, 8 bis (Codi MHCB:034/06) (BARCELONA, CIUTAT VELLA)

### INVENTARI DE MATERIAL ARQUEOLÒGIC

U.E.	Núm.	Frag.	Class.	Def. Fragm.	Tècnica	Pasta	Decoració		Acabats		Cronologia	Observacions	
							Int.	Ext.	Int.	Ext.			
4155		3	14003	SF	FIN	TO	AO				VI		Vidrat verd
4155		1	14003	FO	FIN	TO	AO				VI		Vidrat verd
4155		2	14003	SF	FIN	TO	AO			VI	VI		Vidrat verd
4155		1	14006	SF	FIN	TO	AO			VI			Vidrat verd
4155		1	14006	VO	OLL	TO	AO			VI			Vidrat verd
4155		3	14006	NA	POA	TO	AO				VI		Vidrat melat
4155		3	14006	SF	FIN	TO	AO		AC		VI		Vidrat melat
4155		1	14006	PE	FIN	TO	AO			VI			Vidrat melat
4155		6	14006	VO	GIB	TO	AO			VI			Vidrat melat
4155		14	14006	SF	FIN	TO	AO			VI			Vidrat melat

## CARRER DE CARABASSA, 8 bis (Codi MHCB:034/06) (BARCELONA, CIUTAT VELLA)

### INVENTARI DE MATERIAL ARQUEOLÒGIC

U.E.	Núm.	Frag.	Class.	Def. Fragm.	Tipo	Tècnica	Decoració		Acabats		Cronologia	Observacions	
							Pasta	Int.	Ext.	Int.			Ext.
4155		1	14006	VO	FIN	TO	AO			VI		Vidrat melat	
4155		1	14006	FO	OLL	TO	AO			VI		Vidrat melat	
4155		15	14006	SF	OLL	TO	AO			VI		Vidrat marró	
4155		2	14006	FO	OLL	TO	AO			VI		Vidrat marró	
4155		1	14006	FO	OLL	TO	AO			VI		Vidrat marró, presenta perforacions a la base	
4155		2	14006	VO	OLL	TO	AO			VI		Vidrat marró	
4155		1	14255	VO	POT	TO	AO		PI	VI	VI	S. XIII-XIV	Orla de tres filets en morat, el del mig més gruixut. El motiu central indeterminat amb elements reticulats i vegetals. L'interior està vidrat en melat
4155		1	14255	SF	POT	TO	AO		PI	VI	VI	S. XIII-XIV	El motiu central indeterminat amb elements reticulats i vegetals. L'interior està vidrat en melat
4155		1	14255	PE	PAT	TO	AO	PI		VI		S. XIII-XIV	Motiu central arquitectònic de la torre
4155		1	14255	PS	PAT	TO	AO	PI		VI		S. XIII-XIV	Orla de dos filets en morat i un de verd al mig. El motiu central de la branca de pi

## CARRER DE CARABASSA, 8 bis (Codi MHCB:034/06) (BARCELONA, CIUTAT VELLA)

### INVENTARI DE MATERIAL ARQUEOLÒGIC

U.E.	Núm. Frag.	Class.	Def. Fragm.	Tipo	Tècnica	Decoració		Acabats		Cronologia	Observacions	
						Pasta	Int.	Ext.	Int.			Ext.
4155	1	14255	VO	PAT	TO	AO	PI		VI	S. XIII-XIV	Orla d'entre quatre filets en morat, ull creuat amb tres traços perpendiculars en verd entre mig. El motiu central de la branca de pi	
4155	1	14255	VO	PAT	TO	AO	PI		VI	S. XIII-XIV	Orla d'entre quatre filets en morat, espiga en verd i morat	
4155	1	14255	VO	PAT	TO	AO	PI		VI	S. XIII-XIV	Orla de dos filets en morat i un de verd al mig. Motiu indeterminat	
4155	1	14255	VO	PAT	TO	AO	PI		VI	S. XIII-XIV	Orla d'entre quatre filets en morat, ull creuat amb tres traços perpendiculars en verd entre mig.	
4155	3	14255	SF	PAT	TO	AO	PI		VI	S. XIII-XIV	Motiu indeterminat	
4155	1	14255	PE	PAT	TO	AO	PI		VI	S. XIII-XIV	Motiu zoomorf indeterminat	
4155	1	14250	SF	PAT	TO	AO	PI		VI	S. XIII-XIV	Motiu indeterminat	
4155	1	14250	FO	ESC	TO	AO	PI		VI	S. XIII-XIV	Motiu pseudoheràldic	
4155	1	14211	SF	ESC	TO	AO	PI		VI	VI	S.XV	Motiu indetrminat
4155	5	14100	VO	PAT	TO	AO			VI			

## CARRER DE CARABASSA, 8 bis (Codi MHCB:034/06) (BARCELONA, CIUTAT VELLA)

### INVENTARI DE MATERIAL ARQUEOLÒGIC

U.E.	Núm.	Frag.	Class.	Def. Fragm.	Tipo	Tècnica	Pasta	Decoració		Acabats		Cronologia	Observacions
								Int.	Ext.	Int.	Ext.		
4155		1	14100	VO	ESC	TO	AO			VI	VI		
4155		3	14100	PS	PAT	TO	AO			VI			
4155		1	14100	PE	FIN	TO	AO			VI			
4155		1	14100	PS	SAL	TO	AO			VI			
4155		1	14002	SF	FIN	TO	AO	PI					Presenta uns traços indeterminats
4155		1	60054										
4155		2	14003	VO	OLL	TO	AO			VI			Vidrat marró.
4155		2	14003	VO	CSS	TO	AO			VI			Vidrat marró.
4155		12	14003	SF	FIN	TO	AO			VI			Vidrat marró.
4155		1	14002	FO	GER	TO	AO						Alfàbia

## CARRER DE CARABASSA, 8 bis (Codi MHCB:034/06) (BARCELONA, CIUTAT VELLA)

### INVENTARI DE MATERIAL ARQUEOLÒGIC

U.E.	Núm.	Frag.	Class.	Def.			Decoració		Acabats		Cronologia	Observacions
				Fragm.	Tipo	Tècnica	Pasta	Int.	Ext.	Int.		
4155		45	60051									
4155		1	30000	SD	VIN	ND						
4155		40	20002		CLA							
4155		11	20002		ATI							
4155		1	30000	FO	AMP	ND						
4155		1	30000	FO	UGU	ND						
4155		1	30000	FO	VIN	ND						
4155		1	30000	PE	VIN	ND						
4155		12	30000	SF	VIN	ND						
4155		1	30000	NA	GET	ND						

## CARRER DE CARABASSA, 8 bis (Codi MHCB:034/06) (BARCELONA, CIUTAT VELLA)

### INVENTARI DE MATERIAL ARQUEOLÒGIC

U.E.	Núm.	Frag.	Class.	Def.			Decoració		Acabats		Cronologia	Observacions
				Fragm.	Tipo	Tècnica	Pasta	Int.	Ext.	Int.		
4155		1	30000	VO	GET	ND						De bec pinzat
4155		2	30000	VO	GET	ND						
4155		1	30000	VO	GET	ND				AC		
4155		2	20001		ATI							
4155		1	20001		MON							
4161		28	14003	SF	GER	TO	AO		AC	VI	S. XIII- XIV	Alfàbia, la part interior té un vidrat molt líquit que gairebé està desaparegut
4162		1	14002	PS	OLL	TO	GO					
4162		2	14003	FO	OLL	TO	GM			VI		Vidrat melat
4162		4	14003	SF	FIN	TO	GM			VI		Vidrat melat
4162		1	14005	FO	GER	TO	AR					

## CARRER DE CARABASSA, 8 bis (Codi MHCB:034/06) (BARCELONA, CIUTAT VELLA)

### INVENTARI DE MATERIAL ARQUEOLÒGIC

U.E.	Núm.	Frag.	Class.	Def. Fragm.	Tipo	Tècnica	Decoració		Acabats		Cronologia	Observacions
							Pasta	Int.	Ext.	Int.		
4162		5	30000	SF	FIN	ND						
4164		23	14003	SF	GIB	TO	AO			VI		Vidrat melat
4164		1	14003	SF	FIN	TO	AO		ID		VI	Vidrat melat
4164		1	14003	FO	GIB	TO	AO			VI		Vidrat melat
4164		2	14003	VO	POA	TO	AO		AC		VI	Vidrat melat
4164		1	14003	VO	OLL	TO	AO			VI		Vidrat marró
4164		1	14003	SF	OLL	TO	AO			VI		Vidrat marró
4164		7	14002	SF	FIN	TO	AO					
4164		1	14005	VO	OLL	TO	GR					
4164		1	14120	VO	PAT	TO	AO	PI		VI	VI	S.XVII



## CARRER DE CARABASSA, 8 bis (Codi MHCB:034/06) (BARCELONA, CIUTAT VELLA)

### INVENTARI DE MATERIAL ARQUEOLÒGIC

U.E.	Núm.	Frag.	Class.	Def.		Decoració				Acabats		Cronologia	Observacions
				Fragm.	Tipo	Tècnica	Pasta	Int.	Ext.	Int.	Ext.		
4164		1	14003	FO	GER	TO	AO			VI			Vidrat melat
4164		3	14003	SF	GER	TO	AO			VI			Vidrat melat
4168		2	60051										
4168		1	14002	SF	FIN	TO	AO						
4168		1	14003	SF	FIN	TO	AO			VI			Vidrat melat
4168		1	14003	PE	FIN	TO	AO			VI			Vidrat melat
4171		1	14255	VO	PAT	TO	AO	PI		VI		S. XIII-XIV	Orla de dos filets en morat amb un de verd al mig.
4171		3	14255	VO	PAT	TO	AO	PI		VI		S. XIII-XIV	Orla d'un filet verd exterior amb un de morat intern
4171		1	14255	VO	PAT	TO	AO	PI		VI		S. XIII-XIV	Orla d'aspes i doble línia en verd perpendicular a la vora.
4171		3	14255	PE	PAT	TO	AO	PI		VI		S. XIII-XIV	Motiu de l'estrella de mar.

## CARRER DE CARABASSA, 8 bis (Codi MHCB:034/06) (BARCELONA, CIUTAT VELLA)

### INVENTARI DE MATERIAL ARQUEOLÒGIC

U.E.	Núm.	Frag.	Class.	Def.			Decoració			Acabats			Cronologia	Observacions
				Fragm.	Tipo	Tècnica	Pasta	Int.	Ext.	Int.	Ext.	Int.		
4171		1	14255	PE	PAT	TO	AO	PI			VI		S. XIII-XIV	Motiu indeterminat.
4171		4	14255	SF	PAT	TO	AO	PI			VI		S. XIII-XIV	Motiu de fulles de pi.
4171		4	14255	SF	PAT	TO	AO	PI			VI		S. XIII-XIV	Motius reticulats.
4171		5	14255	SF	PAT	TO	AO	PI			VI		S. XIII-XIV	Motius indeterminats.
4171		1	14255	VO	ESC	TO	AO	PI			VI		S. XIII-XIV	Motiu indeterminat.
4171		1	14250	VO	ESC	TO	AO	PI			VI		S. XIII-XIV	Motiu indeterminat.
4171		2	14250	VO	PDA	TO	AO	PI			VI		S. XIII-XIV	Orla d'espiga.
4171		1	14250	SF	PAT	TO	AO	PI			VI		S. XIII-XIV	Motiu indeterminat.
4171		1	14250	VO	ESC	TO	AO	PI			VI		S. XIII-XIV	Filet en morat.
4171		1	14062	SF	FIN	TO	AO	PI	PI	VI	VI			Vidrat turquesa. Importació de pròxim Orient.

## CARRER DE CARABASSA, 8 bis (Codi MHCB:034/06) (BARCELONA, CIUTAT VELLA)

### INVENTARI DE MATERIAL ARQUEOLÒGIC

U.E.	Núm.	Frag.	Class.	Def. Fragm.	Tipo	Tècnica	Decoració		Acabats		Cronologia	Observacions	
							Pasta	Int.	Ext.	Int.			Ext.
4171		1	14128	PE	PAT	TO	AO	PI		VI	VI		Motiu indeterminat.
4171		1	14128	SF	PAT	TO	AO	PI		VI	VI		Orla d'espiga.
4171		1	14128	VO	PAT	TO	AO	PI		VI	VI		
4171		1	14128	VO	ESC	TO	AO	PI		VI	VI		Motiu indeterminat. Escudella d'ala.
4171		1	14128	SF	GET	TO	AO		PI	VI	VI		Pitxer. Traços en blau.
4171		1	14128	SF	PAT	TO	AO	PI		VI	VI		Disc.
4171		1	14102	VO	PDA	TO	AO	PI		VI			Traços en blau.
4171		1	14255	SF	GER	TO	AO	PI		VI		S. XIII- XIV	Motiu indeterminat.
4171		1	14100	VO	PDA	TO	AO			VI			
4171		1	14100	VO	PTL	TO	AO			VI			

**CARRER DE CARABASSA, 8 bis (Codi MHCB:034/06) (BARCELONA, CIUTAT VELLA)**

**INVENTARI DE MATERIAL ARQUEOLÒGIC**

U.E.	Núm.	Frag.	Class.	Def. Fragm.	Tècnica	Pasta	Decoració		Acabats		Cronologia	Observacions
							Int.	Ext.	Int.	Ext.		
4171		2	14100	VO	PAT	TO	AO			VI		
4171		1	14100	PE	ESC	TO	AO			VI		
4171		2	14100	VO	ESC	TO	AO			VI		
4171		1	14100	SF	ESC	TO	AO			VI		
4171		3	14100	SF	PAT	TO	AO			VI		
4171		2	14100	SF	POT	TO	AO			VI	VI	
4171		1	14100	SF	GET	TO	AO			VI	VI	
4171		31	14002	SF	FIN	TO	AO					
4171		6	14002	SF	FIN	TO	AO				AC	
4171		2	14002	VO	POA	TO	AO				AC	

## CARRER DE CARABASSA, 8 bis (Codi MHCB:034/06) (BARCELONA, CIUTAT VELLA)

### INVENTARI DE MATERIAL ARQUEOLÒGIC

U.E.	Núm.	Frag.	Class.	Def. Fragm.	Tipo	Tècnica	Pasta	Decoració		Acabats		Cronologia	Observacions
								Int.	Ext.	Int.	Ext.		
4171		1	14002	VO	OLL	TO	AO						
4171		2	14002	VO	GET	TO	AO						
4171		6	14002	VO	GER	TO	AO						
4171		1	14002	VO	POA	TO	AO				AC		
4171		1	14002	VO	GIB	TO	AO				AC		
4171		1	14002	SF	OLL	TO	GO						
4171		1	14002	AN	FIN	TO	AO						
4171		8	14004	SF	FIN	TO	GR						
4171		6	14004	VO	OLL	TO	GR						
4171		6	14004	VO	OLL	TO	GR						

**CARRER DE CARABASSA, 8 bis (Codi MHCB:034/06) (BARCELONA, CIUTAT VELLA)**

**INVENTARI DE MATERIAL ARQUEOLÒGIC**

U.E.	Núm.	Frag.	Class.	Def. Fragm.	Tècnica	Pasta	Decoració		Acabats		Cronologia	Observacions
							Int.	Ext.	Int.	Ext.		
4171		4	14001	SF	FOG	TO	G0					
4171		1	14002	SF	FIN	TO	G0		IN			Motius florals.
4171		1	14002	SF	FIN	TO	G0					Disc-tapadora.
4171		1	14005	SF	FIN	TO	AR					
4171		1	14005	NA	FIN	TO	AR					
4171		1	14005	NA	GET	TO	AR					
4171		1	14255	VO	PAT	TO	AO	PI		VI	S. XIII- XIV	Orla d'ull creuat.
4171		1	14003	PE	FIN	TO	AO			VI		Vidrat melat.
4171		5	14003	FO	FIN	TO	AO			VI		Vidrat melat.
4171		5	14003	NA	GIB	TO	AO			VI		Vidrat melat.

## CARRER DE CARABASSA, 8 bis (Codi MHCB:034/06) (BARCELONA, CIUTAT VELLA)

### INVENTARI DE MATERIAL ARQUEOLÒGIC

U.E.	Núm.	Frag.	Class.	Def. Fragm.	Tipo	Tècnica	Pasta	Decoració		Acabats		Cronologia	Observacions
								Int.	Ext.	Int.	Ext.		
4171		12	14003	VO	GIB	TO	AO			VI			Vidrat melat.
4171		1	14003	PE	FIN	TO	AO			VI			Vidrat melat.
4171		13	14003	SF	FIN	TO	AO			VI			Vidrat melat.
4171		2	14003	SF	FIN	TO	AO			VI			Vidrat melat.
4171		1	14003	NA	FIN	TO	AO			VI			Vidrat melat.
4171		1	14003	VO	OLL	TO	AO			VI			Vidrat melat.
4171		3	14003	BR	CAT	TO	AO			VI			Vidrat melat.
4171		1	14003	VO	CSS	TO	AO			VI			Vidrat melat.
4171		1	14003	VO	GER	TO	AO			VI			Vidrat melat.
4171		1	14003	VO	BAC	TO	AO			VI			Vidrat melat.

## CARRER DE CARABASSA, 8 bis (Codi MHCB:034/06) (BARCELONA, CIUTAT VELLA)

### INVENTARI DE MATERIAL ARQUEOLÒGIC

U.E.	Núm.	Frag.	Class.	Def.			Decoració		Acabats		Cronologia	Observacions
				Fragm.	Tipo	Tècnica	Pasta	Int.	Ext.	Int.		
4171		5	14002	FO	FIN	TO	AO					
4171		6	14003	VO	OLL	TO	GO			VI		Vidrat marró.
4171		3	14003	VO	CSS	TO	GO			VI		Vidrat marró.
4171		4	14003	FO	FIN	TO	GO			VI		Vidrat marró.
4171		8	14003	SF	FIN	TO	GO			VI		Vidrat marró.
4171		1	14003	SF	TAP	TO	AO			VI		Vidrat marró.
4171		1	14003	VO	CSS	TO	AO			VI		Vidrat marró.
4171		2	14003	VO	CSS	TO	AO			VI		Vidrat verd.
4171		3	14003	SF	FIN	TO	AO			VI	VI	Vidrat verd.
4171		4	14003	SF	FIN	TO	AO			VI		Vidrat verd.





## CARRER DE CARABASSA, 8 bis (Codi MHCB:034/06) (BARCELONA, CIUTAT VELLA)

### INVENTARI DE MATERIAL ARQUEOLÒGIC

U.E.	Núm.	Frag.	Class.	Def. Fragm.	Tipo	Tècnica	Decoració		Acabats		Cronologia	Observacions
							Pasta	Int.	Ext.	Int.		
4171		1	20001		ATI							Aplic per la ropa amb motiu floral
4174		1	13250	SF	FIN	TO	AO					
4174		1	14003	VO	GIB	TO	AO			VI		Vidrat melat
4174		1	14003	SF	GIB	TO	AO			VI		Vidrat melat
4174		1	14100	PE	FIN	TO	AO			VI		
4181		1	14002	SF	GIB	TO	AO			VI		
4181		2	14005	SF	FIN	TO	AR					
4181		2	20002		ESR							
4181		1	50020									Decoració floral en dosa caras
4181		4	20002		CLA							

## CARRER DE CARABASSA, 8 bis (Codi MHCB:034/06) (BARCELONA, CIUTAT VELLA)

### INVENTARI DE MATERIAL ARQUEOLÒGIC

U.E.	Núm.	Frag.	Class.	Def. Fragm.	Tipo	Tècnica	Decoració		Acabats		Cronologia	Observacions
							Pasta	Int.	Ext.	Int.		
4196		1	20002		CLA							
4196		2	20002		ESR							
4198		2	14002	SF	FIN	TO	AO					
4198		1	14002	SF	AMF	TO	AO				AC	
4198		1	14002	NA	AMF	TO	AO				AC	
4198		3	14002	SF	FIN	TO	AM					
4198		1	14002	VO	AMF	TO	AM					
4198		1	14002	FO	FOG	TO	GM					
4198		1	14003	PE	FIN	TO	AO			VI		Vidrat melat
4198		1	14003	VO	GIB	TO	AO			VI		Vidrat melat

**CARRER DE CARABASSA, 8 bis (Codi MHCB:034/06) (BARCELONA, CIUTAT VELLA)**

**INVENTARI DE MATERIAL ARQUEOLÒGIC**

U.E.	Núm.	Frag.	Class.	Def. Fragm.	Tipo	Tècnica	Decoració		Acabats		Cronologia	Observacions	
							Pasta	Int.	Ext.	Int.			Ext.
4198		1	14003	VO	BAC	TO	AO			VI		Vidrat melat	
4198		1	14252	VO	PAT	TO	AO	PI		VI		Orla de quatre filets en morat emmarcant ull creuat en morat i dos filets perpendiculars en verd	
4198		1	30000	SF	VIN	VG							
4202		4	14303	VO	SEV	TO	CA	PI		VI	VI	Motiu paisagistic	
4202		3	14100	PE	PAT	TO	AO			VI	VI		
4202		1	14300	VO	TAS	TO	AO			VI	VI		
4202		2	14300	SF	FIN	TO	AO			VI	VI		
4202		1	14120	VO	PAT	TO	AO	PI		VI	VI	S.XVII	
4202		1	14104	VO	ESC	TO	AO	PI		VI	VI	S.XVII	Orles del tipus sangnador
4202		1	14201	SF	ESC	TO	AO	PI		VI	VI	S.XVII	Motiu indeterminat



## CARRER DE CARABASSA, 8 bis (Codi MHCB:034/06) (BARCELONA, CIUTAT VELLA)

### INVENTARI DE MATERIAL ARQUEOLÒGIC

U.E.	Núm.	Frag.	Class.	Def. Fragm.	Tipo	Tècnica	Decoració		Acabats		Cronologia	Observacions
							Pasta	Int.	Ext.	Int.		
4203		19	14003	VO	GIB	TO	AO			VI		Vidrat melat
4203		4	14003	FO	FIN	TO	AO			VI		Vidrat melat
4203		1	14003	VO	CSS	TO	AO			VI		Vidrat melat
4203		1	14003	SF	FIN	TO	AO				VI	Vidrat melat
4203		1	14003	SF	FIN	TO	AO			VI		Vidrat melat
4203		1	14003	VO	BAC	TO	AO			VI		Vidrat melat
4203		4	14003	BR	FIN	TO	AO				VI	Vidrat verd
4203		2	14003	SF	FIN	TO	AO				VI	Vidrat verd
4203		1	14003	SF	FIN	TO	AO		AC		VI	Vidrat verd
4203		1	14003	VO	GIB	TO	AO				VI	Vidrat verd

## CARRER DE CARABASSA, 8 bis (Codi MHCB:034/06) (BARCELONA, CIUTAT VELLA)

### INVENTARI DE MATERIAL ARQUEOLÒGIC

U.E.	Núm.	Frag.	Class.	Def.	Decoració				Acabats		Cronologia	Observacions
				Fragm.	Tipo	Tècnica	Pasta	Int.	Ext.	Int.		
4203		2	14003	VO	OLL	TO	GO			VI		Vidrat verd
4203		1	14003	SF	OLL	TO	GO			VI		Vidrat verd
4203		2	14003	FO	FIN	TO	AO			VI		Vidrat marró
4203		1	14003	VO	OLL	TO	GO			VI		Vidrat marró
4203		4	14003	SF	OLL	TO	GO			VI		Vidrat marró
4203		3	14003	FO	OLL	TO	GO			VI		Vidrat marró
4203		1	14003	VO	CSS	TO	AO			VI		Vidrat melat
4203		3	14006	VO	CSS	TO	GR			VI		Vidrat marró
4203		1	14006	VO	OLL	TO	GR			VI		Vidrat marró
4203		1	14006	FO	OLL	TO	GR			VI		Vidrat marró

**CARRER DE CARABASSA, 8 bis (Codi MHCB:034/06) (BARCELONA, CIUTAT VELLA)**

**INVENTARI DE MATERIAL ARQUEOLÒGIC**

U.E.	Núm.	Frag.	Class.	Def. Fragm.	Tècnica	Pasta	Decoració		Acabats		Cronologia	Observacions	
							Int.	Ext.	Int.	Ext.			
4203		1	14002	PE	GET	TO	AO						
4203		4	14002	NA	GET	TO	AO		AC				
4203		1	14002	NA	GET	TO	AO						
4203		24	14002	SF	FIN	TO	AO						
4203		1	14002	FO	FIN	TO	AO						
4203		3	14002	VO	GER	TO	AO						
4203		2	14002	VO	CAF	TO	AO						
4203		2	14002	SF	CAF	TO	AO						
4203		5	14002	VO	OLL	TO	GO						
4203		7	14002	SF	OLL	TO	GO						



**CARRER DE CARABASSA, 8 bis (Codi MHCB:034/06) (BARCELONA, CIUTAT VELLA)**

**INVENTARI DE MATERIAL ARQUEOLÒGIC**

U.E.	Núm.	Frag.	Class.	Def. Fragm.	Tipo	Tècnica	Pasta	Decoració		Acabats		Cronologia	Observacions
								Int.	Ext.	Int.	Ext.		
4203		2	14002	FO	OLL	TO	GO						
4203		4	14005	SF	FIN	TO	AR						
4203		1	14005	FO	FOG	TO	GR						
4203		9	14005	SF	FIN	TO	GR						
4203		1	14005	VO	CSS	TO	GR						
4203		1	14005	VO	OLL	TO	GR						
4203		1	13258	PE	FIN	TO	AO						
4203		1	14100	PE	FIN	TO	AO			VI			
4203		1	14100	SF	FIN	TO	AO			VI			
4203		2	14100	VO	CSS	TO	AO			VI			

## CARRER DE CARABASSA, 8 bis (Codi MHCB:034/06) (BARCELONA, CIUTAT VELLA)

### INVENTARI DE MATERIAL ARQUEOLÒGIC

U.E.	Núm.	Frag.	Class.	Def. Fragm.	Tipo	Tècnica	Decoració		Acabats		Cronologia	Observacions	
							Pasta	Int.	Ext.	Int.			Ext.
4203		1	14255	SF	PAT	TO	AO	PI		VI		S.XIII-XIV	Orla de ziga-zaga en morat amb els espais superiors ratllats
4203		1	14255	SF	ESC	TO	AO	PI		VI		S.XIII-XIV	Orla indeterminada entre quatre filets en morat
4203		1	14255	PE	PAT	TO	AO	PI		VI		S.XIII-XIV	Motiu indeterminat en verd i morat
4203		2	14255	VO	PAT	TO	AO	PI		VI		S.XIII-XIV	Orla de traços obliquos entre dos filets en morat
4203		1	14255	VO	PAT	TO	AO	PI		VI		S.XIII-XIV	Orla de triangles amb dos punts inscrits en morat i un traç en ziga-zaga en verd, entre quatre filets en morat
4203		1	14255	VO	PAT	TO	AO	PI		VI		S.XIII-XIV	Orla de retícula en morat
4203		1	14255	VO	PAT	TO	AO	PI		VI		S.XIII-XIV	Orla de dos filets en morat arcades en morat i traços en verd entremig
4203		1	14255	VO	PAT	TO	AO	PI		VI		S.XIII-XIV	Orla malmesa
4203		1	14255	PE	GET	TO	AO	PI		VI		S.XIII-XIV	Motiu indeterminat
4203		2	14255	SF	GET	TO	AO	PI		VI		S.XIII-XIV	Orla de volutes i punts

## CARRER DE CARABASSA, 8 bis (Codi MHCB:034/06) (BARCELONA, CIUTAT VELLA)

### INVENTARI DE MATERIAL ARQUEOLÒGIC

U.E.	Núm.	Frag.	Class.	Def. Fragm.	Tipo	Tècnica	Decoració		Acabats		Cronologia	Observacions	
							Pasta	Int.	Ext.	Int.			Ext.
4203		2	14255	SF	GET	TO	AO	PI		VI		S.XIII-XIV	Motiu indeterminat
4203		1	14255	SF	GET	TO	AO	PI		VI		S.XIII-XIV	Motiu indeterminat
4203	1	1	14003		FAN	MA	AO				VI		Vidrat verd; juguina.
4203		1	14100	NA	GET	TO	AO			VI	VI		
4203		1	14250	NA	GET	TO	AO		PI		VI		Filets en morat
4203		1	14250	PE	ESC	TO	AO	PI		VI			Estrella de David
4203		1	14250	FO	FIN	TO	AO	PI		VI			Motiu floral
4203		1	14255	VO	PAT	TO	AO	PI		VI			Arcs cap en fora
4203		1	14255	VO	SEV	TO	AO	PI		VI			Filets obliquos a la vora en verd i morat; línia ondulada en verd i línies concèntriques en morat.
4203		3	30000	PE	COP	ND							

## CARRER DE CARABASSA, 8 bis (Codi MHCB:034/06) (BARCELONA, CIUTAT VELLA)

### INVENTARI DE MATERIAL ARQUEOLÒGIC

U.E.	Núm.	Frag.	Class.	Def. Fragm.	Tipo	Tècnica	Decoració		Acabats		Cronologia	Observacions	
							Pasta	Int.	Ext.	Int.			Ext.
4203		1	20001		AGU								
4203		1	20001		SIB								
4203		1	20001		ATI								
4204		18	14002	SF	FIN	TO	AO						
4204		1	14002	PE	FIN	TO	AO						
4204		2	14002	VO	GET	TO	AO						
4204		2	14002	SF	FIN	TO	AO		AC				
4204		6	14002	FO	FIN	TO	AO						
4204		1	14002	NA	FIN	TO	AO		AC				
4204		2	14002	SF	OLL	TO	GO						

## CARRER DE CARABASSA, 8 bis (Codi MHCB:034/06) (BARCELONA, CIUTAT VELLA)

### INVENTARI DE MATERIAL ARQUEOLÒGIC

U.E.	Núm.	Frag.	Class.	Def. Fragm.	Típo	Tècnica	Pasta	Decoració		Acabats		Cronologia	Observacions
								Int.	Ext.	Int.	Ext.		
4204		2	14002	FO	OLL	TO	GO						
4204		1	14002	VO	OLL	TO	GO						
4204		2	14005	VO	OLL	TO	GR						
4204		2	14005	SF	OLL	TO	GR						
4204		1	14005	FO	OLL	TO	GR						
4204		5	14005	VO	CSS	TO	GR						
4204		2	14003	FO	FIN	TO	AO			VI	VI		Vidrat verd
4204		1	14003	FO	FIN	TO	AO			VI			Vidrat verd
4204		4	14003	FO	GIB	TO	AO			VI			Vidrat melat
4204		1	14003	FO	FIN	TO	AO			VI			Vidrat melat

**CARRER DE CARABASSA, 8 bis (Codi MHCB:034/06) (BARCELONA, CIUTAT VELLA)**

**INVENTARI DE MATERIAL ARQUEOLÒGIC**

U.E.	Núm.	Frag.	Class.	Def. Fragm.	Tipo	Tècnica	Decoració		Acabats		Cronologia	Observacions	
							Pasta	Int.	Ext.	Int.			Ext.
4204		1	14003	AN	POA	TO	AO		AC		VI		Vidrat melat
4204		4	14003	SF	FIN	TO	AO				VI		Vidrat melat
4204		1	14003	NA	POA	TO	AO				VI		Vidrat melat
4204		1	14003	PE	PAT	TO	AO				VI		Vidrat melat
4204		3	14003	SF	POA	TO	AO				VI		Vidrat melat
4204		1	14003	VO	PAT	TO	AO			VI			Vidrat melat
4204		1	14003	VO	POA	TO	AO		AC		VI		Vidrat melat
4204		1	14003	VO	BAC	TO	AO			VI	VI		Vidrat melat
4204		10	14003	SF	FIN	TO	AO			VI			Vidrat melat
4204		9	14003	VO	GIB	TO	AO			VI			Vidrat melat

## CARRER DE CARABASSA, 8 bis (Codi MHCB:034/06) (BARCELONA, CIUTAT VELLA)

### INVENTARI DE MATERIAL ARQUEOLÒGIC

U.E.	Núm.	Frag.	Class.	Def. Fragm.	Tipo	Tècnica	Decoració		Acabats		Cronologia	Observacions	
							Pasta	Int.	Ext.	Int.			Ext.
4204		1	14006	NA	FIN	TO	AO				VI		Vidrat melat
4204		1	14006	SF	FIN	TO	AO				VI		Vidrat melat
4204		1	14006	SF	FIN	TO	AO				VI		Vidrat melat
4204		1	14003	VO	OLL	TO	GO				VI		Vidrat melat
4204		1	14003	SF	FIN	TO	AO				VI	VI	Vidrat melat intern i blanc extern
4204		1	14003	SF	OLL	TO	GO				VI		Vidrat marró
4204		1	14003	VO	OLL	TO	GO				VI		Vidrat marró
4204		2	14006	SF	FIN	TO	AO				VI		Vidrat marró
4204		1	14100	PE	FIN	TO	AO				VI		
4204		1	14100	PE	PAT	TO	AO				VI	VI	

## CARRER DE CARABASSA, 8 bis (Codi MHCB:034/06) (BARCELONA, CIUTAT VELLA)

### INVENTARI DE MATERIAL ARQUEOLÒGIC

U.E.	Núm.	Frag.	Class.	Def. Fragm.	Tipo	Tècnica	Decoració		Acabats		Cronologia	Observacions	
							Pasta	Int.	Ext.	Int.			Ext.
4204		1	14258	PE	PAT	TO	AO	PI		VI		S.XIII	Decoració molt malmesa
4204		1	14258	VO	PAT	TO	AO	PI		VI		S.XIII	Decoració molt malmesa
4204		1	14100	VO	ESC	TO	AO			VI			
4204		1	14100	VO	FIN	TO	AO			VI			Vidrat turquesa
4204		1	14258	VO	PTL	TO	AO	PI		VI		S.XIII	Orla entre dos filets volutes i punts en morat, el motiu central és indeterminat
4204		1	14255	VO	PAT	TO	AO	PI		VI		S.XIV	Orla entre dos filets en morat arcs en morat amb un punt verd a dins
4204		1	14255	VO	PAT	TO	AO	PI		VI		S.XIV	Orla entre dos filets en morat, l'extern és més gruixut
4204		1	14255	SF	GET	TO	AO		PI		VI	S.XIV	Motiu de volutes en morat i un filets en morat i un en verd
4204		30	60051										
4204		1	20002		ATI								Traços de fusta, possiblement d'un mànec.



## CARRER DE CARABASSA, 8 bis (Codi MHCB:034/06) (BARCELONA, CIUTAT VELLA)

### INVENTARI DE MATERIAL ARQUEOLÒGIC

U.E.	Núm.	Frag.	Class.	Def. Fragm.	Tipo	Tècnica	Pasta	Decoració		Acabats		Cronologia	Observacions
								Int.	Ext.	Int.	Ext.		
4205		1	14003	VO	GIB	TO	AO			VI			Vidrat melat
4205		1	14003	FO	FIN	TO	AO			VI			Vidrat melat
4205		1	60051										
4210		5	60051										
4210		1	14250	SF	FIN	TO	AO		PI		VI	S. XIII- XIV	
4210		1	14255	VO	PAT	TO	AO		PI		VI	S. XIII- XIV	
4210		1	14002	SF	GER	TO	AO		PI				Traços en morat.
4210		1	14003	SF	GER	TO	AO			VI			Vidrat melat.
4210		3	13400	SF	GER	TO	AO			AC			
4210		1	13400	FO	FIN	TO	AO			VI			Vidrat melat.

**CARRER DE CARABASSA, 8 bis (Codi MHCB:034/06) (BARCELONA, CIUTAT VELLA)**

**INVENTARI DE MATERIAL ARQUEOLÒGIC**

U.E.	Núm.	Frag.	Class.	Def. Fragm.	Tècnica	Pasta	Decoració		Acabats		Cronologia	Observacions	
							Int.	Ext.	Int.	Ext.			
4210		4	13400	SF	FIN	TO	AO			VI	VI		Vidrat melat intern, verd extern.
4210		1	13400	VO	PAT	TO	AO				VI		Vidrat verd.
4210		1	13400	VO	MOR	TO	AO			VI	VI		Vidrat melat intern, verd extern.
4210		1	50035	VO			AO			VI			Vidrat verd.
4210		1	14006	VO	MOR	TO	AR			VI	VI		Vidrat verd.
4210		5	13412	SF	FIN	TO	GR						
4210		1	13412	SF	FIN	TO	GR				AC		
4210		1	13412	FO	FIN	TO	GR						
4210		29	13412	VO	GET	TO	AO						
4210		3	13412	NA	GET	TO	AO						

**CARRER DE CARABASSA, 8 bis (Codi MHCB:034/06) (BARCELONA, CIUTAT VELLA)**

**INVENTARI DE MATERIAL ARQUEOLÒGIC**

U.E.	Núm.	Frag.	Class.	Def. Fragm.	Tipo	Tècnica	Pasta	Decoració		Acabats		Cronologia	Observacions
								Int.	Ext.	Int.	Ext.		
4210		30	13400	SF	FIN	TO	AO						
4210		3	13400	NA	FIN	TO	AO						
4210		13	13258	SF	FIN	TO	AO						
4210		1	13258	PE	FIN	TO	AO						
4210		1	13258	VO	OST III-267	TO	AO						
4210		2	13258	VO	OST III-332	TO	AO						
4210		4	13111	SF	FIN	TO	AO			VE	VE		
4210		1	13111	VO	H 9 A	TO	AO			VE	VE		
4210		1	13115	VO	H 61 B	TO	AO			VE	VE		
4210		1	13106	PE	FIN	TO	AO			VE	VE		

**CARRER DE CARABASSA, 8 bis (Codi MHCB:034/06) (BARCELONA, CIUTAT VELLA)**

**INVENTARI DE MATERIAL ARQUEOLÒGIC**

U.E.	Núm.	Frag.	Class.	Def. Fragm.	Tipo	Tècnica	Pasta	Decoració		Acabats		Cronologia	Observacions
								Int.	Ext.	Int.	Ext.		
4210		2	13400	VO	GET	TO	AO						
4210		15	13312	SF	AMF	TO	AO						
4210		1	13312	VO	AMF	TO	AO						
4211		2	13111	SF	FIN	TO	AO						
4211		1	13115	VO	H 125a	TO	AO					S.IV-V	
4211		1	14003	VO	OLL	TO	AO				VI		Vidrat marró
4211		1	14100	SF	PAT	TO	AO				VI		
4211		1	14003	SF	OLL	TO	AO				VI		Vidrat marró
4213		2	14003	SF	FIN	TO	AO			VI			Vidrat melat
4213		1	14003	VO	GIB	TO	AO			VI			Vidrat melat

**CARRER DE CARABASSA, 8 bis (Codi MHCB:034/06) (BARCELONA, CIUTAT VELLA)**

**INVENTARI DE MATERIAL ARQUEOLÒGIC**

U.E.	Núm.	Frag.	Class.	Def. Fragm.	Tipo	Tècnica	Decoració		Acabats		Cronologia	Observacions
							Pasta	Int.	Ext.	Int.		
4213		1	14003	FO	FIN	TO	AO			VI		Vidrat melat
4213		1	14002	SF	FIN	TO	AO					
4213		1	14002	VO	PDA	TO	AO					
4213		28	14003	SF	TEN	TO	AO			VI		Vidrat melat
4280		2	30001									
4681		19	14002	SF	OLL	TO	GB					
4681		4	14002	VO	OLL	TO	GB					
4681		8	14002	SF	FIN	TO	AO					
4681		1	14002	VO	PAT	TO	AO					
4681		1	14002	FO	FIN	TO	AO					

## CARRER DE CARABASSA, 8 bis (Codi MHCB:034/06) (BARCELONA, CIUTAT VELLA)

### INVENTARI DE MATERIAL ARQUEOLÒGIC

U.E.	Núm. Frag.	Class.	Def. Fragm.	Tipo	Tècnica	Decoració		Acabats		Cronologia	Observacions
						Pasta	Int.	Ext.	Int.		
4681	1	14002	NA	GER	TO	AO					
4681	6	14005	SF	OLL	TO	GR					
4681	1	14005	VO	OLL	TO	GR					
4681	1	14002	SF	GER	TO	GO		AC			
4681	3	14003	FO	OLL	TO	GO			VI		Vidrat marró
4681	1	14003	SF	FIN	TO	GO			VI		Vidrat marró
4681	1	14003	VO	POA	TO	AO		AC		VI	Vidrat melat
4681	1	14003	VO	PAT	TO	AO			VI		Vidrat melat
4681	3	14003	VO	GIB	TO	AO			VI		Vidrat melat
4681	1	14003	SF	FIN	TO	AO			VI		Vidrat melat

## CARRER DE CARABASSA, 8 bis (Codi MHCB:034/06) (BARCELONA, CIUTAT VELLA)

### INVENTARI DE MATERIAL ARQUEOLÒGIC

U.E.	Núm.	Frag.	Class.	Def. Fragm.	Tècnica	Pasta	Decoració		Acabats		Cronologia	Observacions
							Int.	Ext.	Int.	Ext.		
4681		3	14003	VO	GIB	TO	AO			VI		Vidrat verd
4681		1	14003	FO	GER	TO	AO			VI		Vidrat verd
4681		1	14003	PE	FIN	TO	AO			VI		Vidrat verd
4681		4	14100	VO	ESC	TO	AO			VI		
4681		1	14100	FO	ESC	TO	AO			VI		
4681		2	20002									
4767		1	14003	FO	GER	TO	AO			VI		Vidrat melat

**Memòria de la intervenció arqueològica  
realitzada a la finca número 8 bis del Carrer  
Carabassa, al districte de Ciutat Vella ,  
Barcelona.  
CODI: 034/06**

**Data de la Intervenció:** 01/01/2006-31/01/2006.  
27/03/2006-30/06/2006.  
03/07/2006-28/07/2006.

**VOLUM III: FITXES D'UNITATS  
ESTRATIGRÀFIQUES.**

**DAMIÀ GRIÑÓ MÀRQUEZ.**

**Mataró, gener del 2009.**



**Nom Jaciment/Codi:** CARRER CARABASSA, 8BIS. BARCELONA 2006. 034/06**U.E.:** 4000**Tipus d'U.E.:** Estructura positiva**Definició:** Paviment**Textura:****Consistència:****Composició Geològica:****Composició Orgànica:****Composició Artificial:**

Altres

Altres

**Color:** Gris clar**Cota Superior:** 4,54 (en metres)**Cota Inferior:** 4,44 (en metres)**Amplada:** 0,00 (en metres)**Longitud:** 0,00 (en metres)**Diàmetre:** 0,00 (en metres)**Forma en Planta:****Forma del Fons:****Forma en Secció:****Coord. UTM X:** 0,00**Coord. UTM Y:** 0,00**Fase Cronològica:** Època contemporània (XIX-XXI)**Interpretació:** Paviment actual de l'immoble.**Nivell d'Afectació:****Autor:** marta**Observacions:****Relacions físiques:**

És igual a:  
Cobreix a: 4019-4001  
És cobert per:  
Talla a:  
És tallat per:  
Farceix a:  
És farcit a:  
És lliura a:  
Se li lliura:  
És solidària amb:

**Nom Jaciment/Codi:** CARRER CARABASSA, 8BIS. BARCELONA 2006. 034/06 **U.E.:** 4001

**Tipus d'U.E.:** Estructura positiva **Definició:** Preparació de paviment

**Textura:** **Consistència:**

**Composició Geològica:** **Composició Orgànica:** **Composició Artificial:**

Graves  
Sorres

**Color:** Gris

**Cota Superior:** 4,44 (en metres) **Cota Inferior:** 4,40 (en metres)

**Amplada:** 0,00 (en metres) **Longitud:** 0,00 (en metres)

**Diàmetre:** 0,00 (en metres) **Forma en Planta:**

**Forma del Fons:** **Forma en Secció:**

**Coord. UTM X:** 0,00 **Coord. UTM Y:** 0,00

**Fase Cronològica:** Època contemporània (XIX-XXI)

**Interpretació:** Preparació del paviment actual de l'immoble.

**Nivell d'Afectació:** **Autor:** marta

**Observacions:**

**Relacions físiques:**

És igual a:  
Cobreix a: 4060-4062-4002-4063-4064-4065-4069-4070-4080-4102-4106-4107-4111-4117-4122-4011-4013-4125-4131  
És cobert per: 4000  
Talla a:  
És tallat per:  
Farceix a:  
És farcit a:  
És lliura a:  
Se li lliura:  
És solidària amb:

**Nom Jaciment/Codi:** CARRER CARABASSA, 8BIS. BARCELONA 2006. 034/06

**U.E.:** 4002

**Tipus d'U.E.:** Estrat/nivell **Definició:** Superficial  
**Textura:** Sorrenca **Consistència:** Solta

**Composició Geològica:**

 Còdols  
 Graves  
 Sorres  
 Altres

**Composició Orgànica:**

 Carbons  
 Cendres  
 Altres

**Composició Artificial:**

 Ceràmica  
 Material de construcció  
 Metall  
 Morter  
 Runa  
 Altres

**Color:** Marró fosc

**Cota Superior:** 4,40 (en metres) **Cota Inferior:** 4,10 (en metres)

**Amplada:** 0,00 (en metres) **Longitud:** 0,00 (en metres)

**Diàmetre:** 0,00 (en metres)

**Forma del Fons:**
**Forma en Planta:**
**Coord. UTM X:** 0,00

**Forma en Secció:**
**Fase Cronològica:** Època contemporània (XIX-XXI)

**Coord. UTM Y:** 0,00

**Interpretació:** Estrat d'anivellament actual que colmata les estructures i estrats medievals.

**Nivell d'Afectació:**
**Autor:** marta

**Observacions:**
**Relacions físiques:**

 És igual a:  
 Cobreix a: 4060-4062-4063-4064-4065-4069-4070-4080-4088-4102-4106-4107-4111-4117-4120-4122-4017-4021-4125-4131-4149-4154-4155-4159-4161-4162-4165-4167-4168-4170-4171-4172-4174-4176-4178-4179-4181-4182-4184-4186-4188-4190-4202-4203-4206-4208-4210-4211-4213-4215  
 És cobert per: 4001  
 Talla a:  
 És tallat per:  
 Farceix a:  
 És farcit a:  
 És lliura a:  
 Se li lliura:  
 És solidària amb:

<b>Nom Jaciment/Codi:</b>	<b>CARRER CARABASSA, 8BIS. BARCELONA 2006. 034/06</b>		<b>U.E.:</b>	<b>4003</b>
<b>Tipus d'U.E.:</b>	Estructura positiva	<b>Definició:</b>	Paviment	
<b>Textura:</b>		<b>Consistència:</b>		
<b>Composició Geològica:</b>	<b>Composició Orgànica:</b>		<b>Composició Artificial:</b>	
			Material de construcció Morter	
<b>Color:</b>	Vermell			
<b>Cota Superior:</b>	4,20 (en metres)	<b>Cota Inferior:</b>	4,15 (en metres)	
<b>Amplada:</b>	0,00 (en metres)	<b>Longitud:</b>	0,00 (en metres)	
<b>Diàmetre:</b>	0,00 (en metres)	<b>Forma en Planta:</b>		
<b>Forma del Fons:</b>		<b>Forma en Secció:</b>		
<b>Coord. UTM X:</b>	0,00	<b>Coord. UTM Y:</b>	0,00	
<b>Fase Cronològica:</b>	Època contemporània (XIX-XXI)			
<b>Interpretació:</b>	Paviment de rajols de 15 x 30 cm lligades amb morter de calç blanca.			
<b>Nivell d'Afectació:</b>	Total	<b>Autor:</b>	marta	
<b>Observacions:</b>				

**Relacions físiques:**

És igual a:  
 Cobreix a: 4004  
 És cobert per: 4002  
 Talla a:  
 És tallat per:  
 Farceix a:  
 És farcit a:  
 És lliura a:  
 Se li lliura:  
 És solidària amb:

**Nom Jaciment/Codi:** CARRER CARABASSA, 8BIS. BARCELONA 2006. 034/06 **U.E.:** 4004

**Tipus d'U.E.:** Estrat/nivell **Definició:** Anivellament

**Textura:** Sorrenca **Consistència:** Solta

**Composició Geològica:**

Sorres  
Altres

**Composició Orgànica:**

Carbons

**Composició Artificial:**

Ceràmica  
Material de construcció  
Altres

**Color:** Marró fosc

**Cota Superior:** 4,14 (en metres)

**Cota Inferior:** 0,00 (en metres)

**Amplada:** 0,00 (en metres)

**Longitud:** 0,00 (en metres)

**Diàmetre:** 0,00 (en metres)

**Forma en Planta:**

**Forma del Fons:**

**Forma en Secció:**

**Coord. UTM X:** 0,00

**Coord. UTM Y:** 0,00

**Fase Cronològica:** Època moderna (XVI-XVIII)

**Interpretació:** Nivell de terra de color marró fosc amb sorres i presència de carbons.

**Nivell d'Afectació:**

**Autor:** marta

**Observacions:**

**Relacions físiques:**

És igual a:  
Cobreix a:  
És cobert per: 4003  
Talla a:  
És tallat per: 4020  
Farceix a:  
És farcit a:  
És lliura a:  
Se li lliura:  
És solidària amb:

**Nom Jaciment/Codi:** CARRER CARABASSA, 8BIS. BARCELONA 2006. 034/06 **U.E.:** 4010

**Tipus d'U.E.:** Estructura negativa/retall **Definició:** Rasa de fonamentació

**Textura:** **Consistència:**

**Composició Geològica:** **Composició Orgànica:** **Composició Artificial:**

**Color:**

**Cota Superior:** 0,00 (en metres) **Cota Inferior:** 0,00 (en metres)

**Amplada:** 0,00 (en metres) **Longitud:** 0,00 (en metres)

**Diàmetre:** 0,00 (en metres) **Forma en Planta:** Quadrada

**Forma del Fons:** **Forma en Secció:**

**Coord. UTM X:** 0,00 **Coord. UTM Y:** 0,00

**Fase Cronològica:** Època contemporània (XIX-XXI)

**Interpretació:** Rasa de fonamentació per encabir la claveguera 4011.

**Nivell d'Afectació:** **Autor:** marta

**Observacions:**

**Relacions físiques:**

És igual a:  
Cobreix a:  
És cobert per:  
Talla a: 4117-4118-4027-4039  
És tallat per:  
Farceix a:  
És farcit a: 4011  
És lliura a:  
Se li lliura:  
És solidària amb:

<b>Nom Jaciment/Codi:</b>	<b>CARRER CARABASSA, 8BIS. BARCELONA 2006. 034/06</b>		<b>U.E.:</b>	<b>4011</b>
<b>Tipus d'U.E.:</b>	Estructura positiva	<b>Definició:</b>	Claveguera	
<b>Textura:</b>		<b>Consistència:</b>		
<b>Composició Geològica:</b>	<b>Composició Orgànica:</b>		<b>Composició Artificial:</b>	
			Material de construcció Morter	
<b>Color:</b>	Altres			
<b>Cota Superior:</b>	0,00 (en metres)	<b>Cota Inferior:</b>	0,00 (en metres)	
<b>Amplada:</b>	0,00 (en metres)	<b>Longitud:</b>	0,00 (en metres)	
<b>Diàmetre:</b>	0,00 (en metres)	<b>Forma en Planta:</b>		
<b>Forma del Fons:</b>		<b>Forma en Secció:</b>		
<b>Coord. UTM X:</b>	0,00	<b>Coord. UTM Y:</b>	0,00	
<b>Fase Cronològica:</b>	Època contemporània (XIX-XXI)			
<b>Interpretació:</b>	Claveguera construïda amb rajols de 15 x 30 cm lligats amb morter de calç blanca. La seva orientació és Nord-Sud			
<b>Nivell d'Afectació:</b>	Parcial	<b>Autor:</b>	marta	
<b>Observacions:</b>				

**Relacions físiques:**

És igual a:  
 Cobreix a:  
 És cobert per: 4001  
 Talla a:  
 És tallat per:  
 Farceix a: 4010  
 És farcit a:  
 És lliura a:  
 Se li lliura:  
 És solidària amb:

**Nom Jaciment/Codi:** **CARRER CARABASSA, 8BIS. BARCELONA 2006. 034/06** **U.E.:** **4012**  
**Tipus d'U.E.:** Estructura negativa/retall **Definició:** Rasa de fonamentació  
**Textura:** **Consistència:**  
**Composició Geològica:** **Composició Orgànica:** **Composició Artificial:**

**Color:**  
**Cota Superior:** 0,00 (en metres) **Cota Inferior:** 0,00 (en metres)  
**Amplada:** 0,00 (en metres) **Longitud:** 0,00 (en metres)  
**Diàmetre:** 0,00 (en metres) **Forma en Planta:**  
**Forma del Fons:** **Forma en Secció:**  
**Coord. UTM X:** 0,00 **Coord. UTM Y:** 0,00  
**Fase Cronològica:** Època contemporània (XIX-XXI)  
**Interpretació:** Rasa de fonamentació per encabir el dipòsit 4013.  
**Nivell d'Afectació:** **Autor:** marta  
**Observacions:**

**Relacions físiques:**

És igual a:  
 Cobreix a:  
 És cobert per:  
 Talla a: 4037  
 És tallat per:  
 Farceix a:  
 És farcit a: 4013  
 És lliura a:  
 Se li lliura:  
 És solidària amb:



<b>Nom Jaciment/Codi:</b>	<b>CARRER CARABASSA, 8BIS. BARCELONA 2006. 034/06</b>		<b>U.E.:</b>	<b>4013</b>
<b>Tipus d'U.E.:</b>	Estructura positiva	<b>Definició:</b>	Dipòsit	
<b>Textura:</b>		<b>Consistència:</b>		
<b>Composició Geològica:</b>	<b>Composició Orgànica:</b>		<b>Composició Artificial:</b>	
			Morter Altres	
<b>Color:</b>	Gris			
<b>Cota Superior:</b>	4,31 (en metres)	<b>Cota Inferior:</b>	0,00 (en metres)	
<b>Amplada:</b>	0,00 (en metres)	<b>Longitud:</b>	0,00 (en metres)	
<b>Diàmetre:</b>	0,00 (en metres)	<b>Forma en Planta:</b>	Rectangular	
<b>Forma del Fons:</b>		<b>Forma en Secció:</b>		
<b>Coord. UTM X:</b>	0,00	<b>Coord. UTM Y:</b>	0,00	
<b>Fase Cronològica:</b>	Època contemporània (XIX-XXI)			
<b>Interpretació:</b>	Dipòsit de ciment d'època contemporània.			
<b>Nivell d'Afectació:</b>		<b>Autor:</b>	marta	
<b>Observacions:</b>				

**Relacions físiques:**

És igual a:  
 Cobreix a:  
 És cobert per: 4001  
 Talla a:  
 És tallat per:  
 Farceix a: 4012  
 És farcit a:  
 És lliura a:  
 Se li lliura:  
 És solidària amb:

**Nom Jaciment/Codi:** CARRER CARABASSA, 8BIS. BARCELONA 2006. 034/06 **U.E.:** 4014

**Tipus d'U.E.:** Estructura negativa/retall **Definició:** Rasa de fonamentació

**Textura:**  **Consistència:**

**Composició Geològica:**  **Composició Orgànica:**  **Composició Artificial:**

**Color:**

**Cota Superior:**  (en metres) **Cota Inferior:**  (en metres)

**Amplada:**  (en metres) **Longitud:**  (en metres)

**Diàmetre:**  (en metres) **Forma en Planta:**

**Forma del Fons:**  **Forma en Secció:**

**Coord. UTM X:**  **Coord. UTM Y:**

**Fase Cronològica:**

**Interpretació:**

**Nivell d'Afectació:**  **Autor:**

**Observacions:**

**Relacions físiques:**

És igual a:  
Cobreix a:  
És cobert per:  
Talla a:  
És tallat per:  
Farceix a:  
És farcit a: 4015  
És lliura a:  
Se li lliura:  
És solidària amb:

**Nom Jaciment/Codi:** **CARRER CARABASSA, 8BIS. BARCELONA 2006. 034/06** **U.E.:** **4015**

**Tipus d'U.E.:** Estructura positiva **Definició:** Mur

**Textura:** **Consistència:**

**Composició Geològica:** **Composició Orgànica:** **Composició Artificial:**

Morter  
Pedra treballada  
Altres

**Color:** Taronja

**Cota Superior:** 0,00 (en metres) **Cota Inferior:** 0,00 (en metres)

**Amplada:** 0,00 (en metres) **Longitud:** 0,00 (en metres)

**Diàmetre:** 0,00 (en metres) **Forma en Planta:**

**Forma del Fons:** **Forma en Secció:**

**Coord. UTM X:** 0,00 **Coord. UTM Y:** 0,00

**Fase Cronològica:** Baix medieval (XIII-XV)

**Interpretació:** Mur construït amb carreus escairats lligats entre ells amb morter de calç de color taronja. La seva orientació és Est-Oest.

**Nivell d'Afectació:** Parcial **Autor:** marta

**Observacions:**

**Relacions físiques:**

És igual a:  
Cobreix a:  
És cobert per:  
Talla a:  
És tallat per: 4018  
Farceix a: 4014  
És farcit a:  
És lliura a:  
Se li lliura: 4017  
És solidària amb:

**Nom Jaciment/Codi:** CARRER CARABASSA, 8BIS. BARCELONA 2006. 034/06 **U.E.:** 4016

**Tipus d'U.E.:** Estructura negativa/retall **Definició:** Rasa de fonamentació

**Textura:** **Consistència:**

**Composició Geològica:** **Composició Orgànica:** **Composició Artificial:**

**Color:**

**Cota Superior:** 0,00 (en metres) **Cota Inferior:** 0,00 (en metres)

**Amplada:** 0,00 (en metres) **Longitud:** 0,00 (en metres)

**Diàmetre:** 0,00 (en metres) **Forma en Planta:**

**Forma del Fons:** **Forma en Secció:**

**Coord. UTM X:** 0,00 **Coord. UTM Y:** 0,00

**Fase Cronològica:** Època moderna (XVI-XVIII)

**Interpretació:** Rasa per encabir el mur 4017

**Nivell d'Afectació:** **Autor:** marta

**Observacions:**

**Relacions físiques:**

És igual a:  
Cobreix a:  
És cobert per:  
Talla a:  
És tallat per:  
Farceix a:  
És farcit a: 4017  
És lliura a:  
Se li lliura:  
És solidària amb:

**Nom Jaciment/Codi:** CARRER CARABASSA, 8BIS. BARCELONA 2006. 034/06

**U.E.:** 4017

**Tipus d'U.E.:** Estructura positiva

**Definició:** Mur

**Textura:**
**Consistència:**
**Composició Geològica:**
**Composició Orgànica:**
**Composició Artificial:**

Pedres

 Material de construcció  
 Morter  
 Altres

**Color:** Blanc

**Cota Superior:** 0,00 (en metres)

**Cota Inferior:** 0,00 (en metres)

**Amplada:** 0,00 (en metres)

**Longitud:** 0,00 (en metres)

**Diàmetre:** 0,00 (en metres)

**Forma en Planta:**
**Forma del Fons:**
**Forma en Secció:**
**Coord. UTM X:** 0,00

**Coord. UTM Y:** 0,00

**Fase Cronològica:** Època moderna (XVI-XVIII)

**Interpretació:** Mur construït amb pedres i rajols conjuntats entre ells amb morter de calç blanca. La seva orientació és Nord-sud.

**Nivell d'Afectació:**
**Autor:** marta

**Observacions:**
**Relacions físiques:**

 És igual a:  
 Cobreix a:  
 És cobert per: 4002  
 Talla a:  
 És tallat per:  
 Farceix a: 4016  
 És farcit a:  
 És lliura a: 4015  
 Se li lliura: 4063  
 És solidària amb:

**Nom Jaciment/Codi:** CARRER CARABASSA, 8BIS. BARCELONA 2006. 034/06 **U.E.:** 4018

**Tipus d'U.E.:** Estructura negativa/retall **Definició:** Rasa de fonamentació

**Textura:** **Consistència:**

**Composició Geològica:** **Composició Orgànica:** **Composició Artificial:**

**Color:**

**Cota Superior:** 0,00 (en metres) **Cota Inferior:** 0,00 (en metres)

**Amplada:** 0,00 (en metres) **Longitud:** 0,00 (en metres)

**Diàmetre:** 0,00 (en metres) **Forma en Planta:**

**Forma del Fons:** **Forma en Secció:**

**Coord. UTM X:** 0,00 **Coord. UTM Y:** 0,00

**Fase Cronològica:** Època contemporània (XIX-XXI)

**Interpretació:** Rasa de fonamentació del pou 4019

**Nivell d'Afectació:** **Autor:** marta

**Observacions:**

**Relacions físiques:**

És igual a:  
Cobreix a:  
És cobert per:  
Talla a: 4015  
És tallat per:  
Farceix a:  
És farcit a: 4019  
És lliura a:  
Se li lliura:  
És solidària amb:

<b>Nom Jaciment/Codi:</b>	<b>CARRER CARABASSA, 8BIS. BARCELONA 2006. 034/06</b>		<b>U.E.:</b>	<b>4019</b>
<b>Tipus d'U.E.:</b>	Estructura positiva	<b>Definició:</b>	Pou	
<b>Textura:</b>		<b>Consistència:</b>		
<b>Composició Geològica:</b>	<b>Composició Orgànica:</b>		<b>Composició Artificial:</b>	
			Material de construcció Morter	
<b>Color:</b>	Blanc			
<b>Cota Superior:</b>	0,00 (en metres)	<b>Cota Inferior:</b>	0,00 (en metres)	
<b>Amplada:</b>	0,00 (en metres)	<b>Longitud:</b>	0,00 (en metres)	
<b>Diàmetre:</b>	0,00 (en metres)	<b>Forma en Planta:</b>	Rectangular	
<b>Forma del Fons:</b>		<b>Forma en Secció:</b>		
<b>Coord. UTM X:</b>	0,00	<b>Coord. UTM Y:</b>	0,00	
<b>Fase Cronològica:</b>	Època contemporània (XIX-XXI)			
<b>Interpretació:</b>	Pou de planta rectangular construït amb maons lligats entre ells amb morter de calç blanca			
<b>Nivell d'Afectació:</b>		<b>Autor:</b>	marta	
<b>Observacions:</b>				

**Relacions físiques:**

És igual a:  
 Cobreix a:  
 És cobert per: 4000  
 Talla a:  
 És tallat per:  
 Farceix a: 4018  
 És farcit a:  
 És lliura a:  
 Se li lliura: 4021  
 És solidària amb:

**Nom Jaciment/Codi:** **CARRER CARABASSA, 8BIS. BARCELONA 2006. 034/06** **U.E.:** **4020**  
**Tipus d'U.E.:** Estructura negativa/retall **Definició:** Rasa de fonamentació  
**Textura:**  **Consistència:**   
**Composició Geològica:**  **Composició Orgànica:**  **Composició Artificial:**

**Color:**   
**Cota Superior:**  (en metres) **Cota Inferior:**  (en metres)  
**Amplada:**  (en metres) **Longitud:**  (en metres)  
**Diàmetre:**  (en metres) **Forma en Planta:**   
**Forma del Fons:**  **Forma en Secció:**   
**Coord. UTM X:**  **Coord. UTM Y:**   
**Fase Cronològica:** Època contemporània (XIX-XXI)  
**Interpretació:** Rasa de fonamentació del mur 4021  
**Nivell d'Afectació:**  **Autor:** marta  
**Observacions:**

**Relacions físiques:**

És igual a:  
 Cobreix a:  
 És cobert per:  
 Talla a: 4004  
 És tallat per:  
 Farceix a:  
 És farcit a: 4021  
 És lliura a:  
 Se li lliura:  
 És solidària amb:



**Nom Jaciment/Codi:** CARRER CARABASSA, 8BIS. BARCELONA 2006. 034/06

**U.E.:** 4021

**Tipus d'U.E.:** Estructura positiva

**Definició:** Mur

**Textura:**
**Consistència:**
**Composició Geològica:**
**Composició Orgànica:**
**Composició Artificial:**

Pedres

 Material de construcció  
Morter

**Color:** Blanc

**Cota Superior:** 0,00 (en metres)

**Cota Inferior:** 0,00 (en metres)

**Amplada:** 0,00 (en metres)

**Longitud:** 0,00 (en metres)

**Diàmetre:** 0,00 (en metres)

**Forma en Planta:**
**Forma del Fons:**
**Forma en Secció:**
**Coord. UTM X:** 0,00

**Coord. UTM Y:** 0,00

**Fase Cronològica:** Època contemporània (XIX-XXI)

**Interpretació:** Mur construït amb pedres i rajols de 15 x 30 cm lligats entre ells amb morter de calç blanca. La seva orientació és Nord-sud.

**Nivell d'Afectació:** Parcial

**Autor:** marta

**Observacions:**
**Relacions físiques:**

 És igual a:  
 Cobreix a:  
 És cobert per: 4002  
 Talla a:  
 És tallat per:  
 Farceix a: 4020  
 És farcit a:  
 És lliura a: 4019-4027  
 Se li lliura:  
 És solidària amb:

<b>Nom Jaciment/Codi:</b>	<b>CARRER CARABASSA, 8BIS. BARCELONA 2006. 034/06</b>		<b>U.E.:</b>	<b>4022</b>
<b>Tipus d'U.E.:</b>	Estructura negativa/retall	<b>Definició:</b>	Rasa de fonamentació	
<b>Textura:</b>		<b>Consistència:</b>		
<b>Composició Geològica:</b>		<b>Composició Orgànica:</b>	<b>Composició Artificial:</b>	

<b>Color:</b>				
<b>Cota Superior:</b>	0,00 (en metres)	<b>Cota Inferior:</b>	0,00 (en metres)	
<b>Amplada:</b>	0,00 (en metres)	<b>Longitud:</b>	0,00 (en metres)	
<b>Diàmetre:</b>	0,00 (en metres)	<b>Forma en Planta:</b>		
<b>Forma del Fons:</b>		<b>Forma en Secció:</b>		
<b>Coord. UTM X:</b>	0,00	<b>Coord. UTM Y:</b>	0,00	
<b>Fase Cronològica:</b>	Època contemporània (XIX-XXI)			
<b>Interpretació:</b>	Rasa de fonamentació per encabir l'estructura 4023.			
<b>Nivell d'Afectació:</b>		<b>Autor:</b>	marta	
<b>Observacions:</b>				

**Relacions físiques:**

És igual a:  
 Cobreix a:  
 És cobert per:  
 Talla a: 4060-4086  
 És tallat per:  
 Farceix a:  
 És farcit a: 4023  
 És lliura a:  
 Se li lliura:  
 És solidària amb:

**Nom Jaciment/Codi:** CARRER CARABASSA, 8BIS. BARCELONA 2006. 034/06

**U.E.:** 4023

**Tipus d'U.E.:** Estructura positiva

**Definició:** Altres

**Textura:**
**Consistència:**
**Composició Geològica:**
**Composició Orgànica:**
**Composició Artificial:**

Pedres

 Morter  
Altres

**Color:** Blanc

**Cota Superior:** 0,00 (en metres)

**Cota Inferior:** 0,00 (en metres)

**Amplada:** 0,00 (en metres)

**Longitud:** 0,00 (en metres)

**Diàmetre:** 0,00 (en metres)

**Forma en Planta:**
**Forma del Fons:**
**Forma en Secció:**
**Coord. UTM X:** 0,00

**Coord. UTM Y:** 0,00

**Fase Cronològica:** Època contemporània (XIX-XXI)

**Interpretació:** Estructura indeterminada construïda amb pedres lligades amb morter de calç.

**Nivell d'Afectació:**
**Autor:** marta

**Observacions:**
**Relacions físiques:**

 És igual a:  
 Cobreix a:  
 És cobert per:  
 Talla a:  
 És tallat per:  
 Farceix a: 4022  
 És farcit a:  
 És lliura a:  
 Se li lliura:  
 És solidària amb:

**Nom Jaciment/Codi:** CARRER CARABASSA, 8BIS. BARCELONA 2006. 034/06 **U.E.:** 4024

**Tipus d'U.E.:** Estructura negativa/retall **Definició:** Rasa de fonamentació

**Textura:** **Consistència:**

**Composició Geològica:** **Composició Orgànica:** **Composició Artificial:**

**Color:**

**Cota Superior:** 0,00 (en metres) **Cota Inferior:** 0,00 (en metres)

**Amplada:** 0,00 (en metres) **Longitud:** 0,00 (en metres)

**Diàmetre:** 0,00 (en metres) **Forma en Planta:**

**Forma del Fons:** **Forma en Secció:**

**Coord. UTM X:** 0,00 **Coord. UTM Y:** 0,00

**Fase Cronològica:** Època contemporània (XIX-XXI)

**Interpretació:** Rasa de fonamentació per encabir l'estructura 4025.

**Nivell d'Afectació:** **Autor:** marta

**Observacions:**

**Relacions físiques:**

És igual a:  
Cobreix a:  
És cobert per:  
Talla a:  
És tallat per:  
Farceix a:  
És farcit a: 4025  
És lliura a:  
Se li lliura:  
És solidària amb:

**Nom Jaciment/Codi:** CARRER CARABASSA, 8BIS. BARCELONA 2006. 034/06

**U.E.:** 4025

**Tipus d'U.E.:** Estructura positiva

**Definició:** Dipòsit

**Textura:**
**Consistència:**
**Composició Geològica:**
**Composició Orgànica:**
**Composició Artificial:**

Pedres

Morter

**Color:** Blanc

**Cota Superior:** 0,00 (en metres)

**Cota Inferior:** 0,00 (en metres)

**Amplada:** 0,00 (en metres)

**Longitud:** 0,00 (en metres)

**Diàmetre:** 0,00 (en metres)

**Forma en Planta:** Rectangular

**Forma del Fons:**
**Forma en Secció:**
**Coord. UTM X:** 0,00

**Coord. UTM Y:** 0,00

**Fase Cronològica:** Època contemporània (XIX-XXI)

**Interpretació:** Dipòsit d'època contemporània construït amb pedres mitjanes lligades entre elles amb morter de color blanc.

**Nivell d'Afectació:**
**Autor:** marta

**Observacions:**
**Relacions físiques:**

 És igual a:  
 Cobreix a:  
 És cobert per:  
 Talla a:  
 És tallat per:  
 Farceix a: 4024  
 És farcit a:  
 És lliura a:  
 Se li lliura: 4202  
 És solidària amb:

**Nom Jaciment/Codi:** CARRER CARABASSA, 8BIS. BARCELONA 2006. 034/06 **U.E.:** 4026

**Tipus d'U.E.:** Estructura negativa/retall **Definició:** Rasa de fonamentació

**Textura:**  **Consistència:**

**Composició Geològica:**  **Composició Orgànica:**  **Composició Artificial:**

**Color:**

**Cota Superior:**  (en metres) **Cota Inferior:**  (en metres)

**Amplada:**  (en metres) **Longitud:**  (en metres)

**Diàmetre:**  (en metres) **Forma en Planta:**

**Forma del Fons:**  **Forma en Secció:**

**Coord. UTM X:**  **Coord. UTM Y:**

**Fase Cronològica:** Època contemporània (XIX-XXI)

**Interpretació:** Rasa de fonamentació del mur 4027

**Nivell d'Afectació:**  **Autor:** marta

**Observacions:**

**Relacions físiques:**

És igual a:  
Cobreix a:  
És cobert per:  
Talla a:  
És tallat per:  
Farceix a:  
És farcit a: 4027  
És lliura a:  
Se li lliura:  
És solidària amb:

**Nom Jaciment/Codi:** CARRER CARABASSA, 8BIS. BARCELONA 2006. 034/06**U.E.:** 4027**Tipus d'U.E.:** Estructura positiva**Definició:** Mur**Textura:****Consistència:****Composició Geològica:****Composició Orgànica:****Composició Artificial:**

Pedres

Morter

**Color:** Taronja**Cota Superior:** 0,00 (en metres)**Cota Inferior:** 0,00 (en metres)**Amplada:** 0,00 (en metres)**Longitud:** 0,00 (en metres)**Diàmetre:** 0,00 (en metres)**Forma en Planta:****Forma del Fons:****Forma en Secció:****Coord. UTM X:** 0,00**Coord. UTM Y:** 0,00**Fase Cronològica:** Època contemporània (XIX-XXI)**Interpretació:** Mur construït amb pedres de mida petita i mitjana lligades entre elles amb morter de calç de color ataronjat. La seva orientació és Est-oest.**Nivell d'Afectació:****Autor:** marta**Observacions:****Relacions físiques:**

És igual a:  
Cobreix a:  
És cobert per:  
Talla a:  
És tallat per: 4010  
Farceix a: 4026  
És farcit a:  
És lliura a:  
Se li lliura: 4063-4021  
És solidària amb:

**Nom Jaciment/Codi:** **CARRER CARABASSA, 8BIS. BARCELONA 2006. 034/06** **U.E.:** **4028**  
**Tipus d'U.E.:** Estructura negativa/retall **Definició:** Rasa de fonamentació  
**Textura:** **Consistència:**  
**Composició Geològica:** **Composició Orgànica:** **Composició Artificial:**

**Color:**  
**Cota Superior:** 0,00 (en metres) **Cota Inferior:** 0,00 (en metres)  
**Amplada:** 0,00 (en metres) **Longitud:** 0,00 (en metres)  
**Diàmetre:** 0,00 (en metres) **Forma en Planta:**  
**Forma del Fons:** **Forma en Secció:**  
**Coord. UTM X:** 0,00 **Coord. UTM Y:** 0,00  
**Fase Cronològica:** Baix medieval (XIII-XV)  
**Interpretació:** Rasa de fonamentació del mur 4029.  
**Nivell d'Afectació:** **Autor:** marta  
**Observacions:**

**Relacions físiques:**

És igual a:  
 Cobreix a:  
 És cobert per:  
 Talla a:  
 És tallat per:  
 Farceix a:  
 És farcit a: 4029  
 És lliura a:  
 Se li lliura:  
 És solidària amb:



**Nom Jaciment/Codi:** CARRER CARABASSA, 8BIS. BARCELONA 2006. 034/06

**U.E.:** 4029

**Tipus d'U.E.:** Estructura positiva

**Definició:** Mur

**Textura:**
**Consistència:**
**Composició Geològica:**
**Composició Orgànica:**
**Composició Artificial:**

Pedres

Morter

**Color:** Taronja

**Cota Superior:** 0,00 (en metres)

**Cota Inferior:** 0,00 (en metres)

**Amplada:** 0,00 (en metres)

**Longitud:** 0,00 (en metres)

**Diàmetre:** 0,00 (en metres)

**Forma en Planta:**
**Forma del Fons:**
**Forma en Secció:**
**Coord. UTM X:** 0,00

**Coord. UTM Y:** 0,00

**Fase Cronològica:** Època contemporània (XIX-XXI)

**Interpretació:** Mur construït amb pedres de mida petita i mitjana lligades entre elles amb morter de calç de color ataronjat. La seva orientació és Nord-sud.

**Nivell d'Afectació:**
**Autor:** marta

**Observacions:**
**Relacions físiques:**

 És igual a:  
 Cobreix a:  
 És cobert per:  
 Talla a:  
 És tallat per:  
 Farceix a: 4028  
 És farcit a:  
 És lliura a:  
 Se li lliura a: 4063-4087-4094  
 És solidària amb:

**Nom Jaciment/Codi:** CARRER CARABASSA, 8BIS. BARCELONA 2006. 034/06 **U.E.:** 4030

**Tipus d'U.E.:** Estructura negativa/retall **Definició:** Rasa de fonamentació

**Textura:** **Consistència:**

**Composició Geològica:** **Composició Orgànica:** **Composició Artificial:**

**Color:**

**Cota Superior:** 0,00 (en metres) **Cota Inferior:** 0,00 (en metres)

**Amplada:** 0,00 (en metres) **Longitud:** 0,00 (en metres)

**Diàmetre:** 0,00 (en metres) **Forma en Planta:**

**Forma del Fons:** **Forma en Secció:**

**Coord. UTM X:** 0,00 **Coord. UTM Y:** 0,00

**Fase Cronològica:** Baix medieval (XIII-XV)

**Interpretació:** Rasa de fonamentació per encabir l'estructura 4031.

**Nivell d'Afectació:** **Autor:** marta

**Observacions:**

**Relacions físiques:**

És igual a:  
Cobreix a:  
És cobert per:  
Talla a:  
És tallat per:  
Farceix a:  
És farcit a: 4031  
És lliura a:  
Se li lliura:  
És solidària amb:

**Nom Jaciment/Codi:** CARRER CARABASSA, 8BIS. BARCELONA 2006. 034/06

**U.E.:** 4031

**Tipus d'U.E.:** Estructura positiva

**Definició:** Mur

**Textura:**
**Consistència:**
**Composició Geològica:**
**Composició Orgànica:**
**Composició Artificial:**

Pedres

Morter

**Color:**
**Cota Superior:** 0,00 (en metres)

**Cota Inferior:** 0,00 (en metres)

**Amplada:** 0,00 (en metres)

**Longitud:** 0,00 (en metres)

**Diàmetre:** 0,00 (en metres)

**Forma en Planta:**
**Forma del Fons:**
**Forma en Secció:**
**Coord. UTM X:** 0,00

**Coord. UTM Y:** 0,00

**Fase Cronològica:** Baix medieval (XIII-XV)

**Interpretació:** Mur construït amb pedres lligades amb morter. La seva orientació és Nord-sud.

**Nivell d'Afectació:**
**Autor:** marta

**Observacions:**
**Relacions físiques:**

 És igual a:  
 Cobreix a:  
 És cobert per:  
 Talla a:  
 És tallat per:  
 Farceix a: 4030  
 És farcit a:  
 És lliura a:  
 Se li lliura a:  
 És solidària amb:

**Nom Jaciment/Codi:** CARRER CARABASSA, 8BIS. BARCELONA 2006. 034/06 **U.E.:** 4032

**Tipus d'U.E.:** Estructura negativa/retall **Definició:** Rasa de fonamentació

**Textura:** **Consistència:**

**Composició Geològica:** **Composició Orgànica:** **Composició Artificial:**

**Color:**

**Cota Superior:** 0,00 (en metres) **Cota Inferior:** 0,00 (en metres)

**Amplada:** 0,00 (en metres) **Longitud:** 0,00 (en metres)

**Diàmetre:** 0,00 (en metres) **Forma en Planta:**

**Forma del Fons:** **Forma en Secció:**

**Coord. UTM X:** 0,00 **Coord. UTM Y:** 0,00

**Fase Cronològica:** Baix medieval (XIII-XV)

**Interpretació:** Rasa de fonamentació del mur 4033.

**Nivell d'Afectació:** **Autor:** marta

**Observacions:**

**Relacions físiques:**

És igual a:  
Cobreix a:  
És cobert per:  
Talla a:  
És tallat per:  
Farceix a:  
És farcit a: 4033  
És lliura a:  
Se li lliura:  
És solidària amb:

**Nom Jaciment/Codi:** CARRER CARABASSA, 8BIS. BARCELONA 2006. 034/06**U.E.:** 4033**Tipus d'U.E.:** Estructura positiva**Definició:** Mur**Textura:****Consistència:****Composició Geològica:****Composició Orgànica:****Composició Artificial:**

Pedres

Morter

**Color:** Taronja**Cota Superior:** 0,00 (en metres)**Cota Inferior:** 0,00 (en metres)**Amplada:** 0,00 (en metres)**Longitud:** 0,00 (en metres)**Diàmetre:** 0,00 (en metres)**Forma en Planta:****Forma del Fons:****Forma en Secció:****Coord. UTM X:** 0,00**Coord. UTM Y:** 0,00**Fase Cronològica:** Baix medieval (XIII-XV)**Interpretació:** Mur construït amb pedres petites i mitjanes, algunes d'elles escairades, lligades entre elles amb morter de color ataronjat. La seva orientació és Nord-sud.**Nivell d'Afectació:****Autor:** marta**Observacions:****Relacions físiques:**

És igual a:  
Cobreix a:  
És cobert per:  
Talla a:  
És tallat per:  
Farceix a: 4032  
És farcit a:  
És lliura a:  
Se li lliura:  
És solidària amb:

**Nom Jaciment/Codi:** CARRER CARABASSA, 8BIS. BARCELONA 2006. 034/06 **U.E.:** 4034

**Tipus d'U.E.:** Estructura negativa/retall **Definició:** Rasa de fonamentació

**Textura:**  **Consistència:**

**Composició Geològica:**  **Composició Orgànica:**  **Composició Artificial:**

**Color:**

**Cota Superior:**  (en metres) **Cota Inferior:**  (en metres)

**Amplada:**  (en metres) **Longitud:**  (en metres)

**Diàmetre:**  (en metres) **Forma en Planta:**

**Forma del Fons:**  **Forma en Secció:**

**Coord. UTM X:**  **Coord. UTM Y:**

**Fase Cronològica:**

**Interpretació:**

**Nivell d'Afectació:**  **Autor:**

**Observacions:**

**Relacions físiques:**

És igual a:  
Cobreix a:  
És cobert per:  
Talla a:  
És tallat per:  
Farceix a:  
És farcit a: 4035  
És lliura a:  
Se li lliura:  
És solidària amb:

<b>Nom Jaciment/Codi:</b>	CARRER CARABASSA, 8BIS. BARCELONA 2006. 034/06		<b>U.E.:</b>	4035
<b>Tipus d'U.E.:</b>	Estructura positiva	<b>Definició:</b>	Fossa sèptica	
<b>Textura:</b>		<b>Consistència:</b>		
<b>Composició Geològica:</b>	<b>Composició Orgànica:</b>		<b>Composició Artificial:</b>	
			Morter Pedra treballada	
<b>Color:</b>	Taronja			
<b>Cota Superior:</b>	0,00 (en metres)	<b>Cota Inferior:</b>	0,00 (en metres)	
<b>Amplada:</b>	0,00 (en metres)	<b>Longitud:</b>	0,00 (en metres)	
<b>Diàmetre:</b>	0,00 (en metres)	<b>Forma en Planta:</b>	Rectangular	
<b>Forma del Fons:</b>		<b>Forma en Secció:</b>		
<b>Coord. UTM X:</b>	0,00	<b>Coord. UTM Y:</b>	0,00	
<b>Fase Cronològica:</b>	Baix medieval (XIII-XV)			
<b>Interpretació:</b>	Fossa sèptica construïda amb carreus de mida mitjana lligats entre ells amb morter de color ataronjat.			
<b>Nivell d'Afectació:</b>		<b>Autor:</b>	marta	
<b>Observacions:</b>				

**Relacions físiques:**

És igual a:  
Cobreix a:  
És cobert per:  
Talla a:  
És tallat per:  
Farceix a: 4034  
És farcit a:  
És lliura a:  
Se li lliura: 4111  
És solidària amb:

**Nom Jaciment/Codi:** CARRER CARABASSA, 8BIS. BARCELONA 2006. 034/06 **U.E.:** 4036

**Tipus d'U.E.:** Estructura negativa/retall **Definició:** Rasa de fonamentació

**Textura:** **Consistència:**

**Composició Geològica:** **Composició Orgànica:** **Composició Artificial:**

**Color:**

**Cota Superior:** 0,00 (en metres) **Cota Inferior:** 0,00 (en metres)

**Amplada:** 0,00 (en metres) **Longitud:** 0,00 (en metres)

**Diàmetre:** 0,00 (en metres) **Forma en Planta:**

**Forma del Fons:** **Forma en Secció:**

**Coord. UTM X:** 0,00 **Coord. UTM Y:** 0,00

**Fase Cronològica:** Baix medieval (XIII-XV)

**Interpretació:** Rasa de fonamentació del mur 4037.

**Nivell d'Afectació:** **Autor:** marta

**Observacions:**

**Relacions físiques:**

És igual a:  
Cobreix a:  
És cobert per:  
Talla a:  
És tallat per:  
Farceix a:  
És farcit a: 4037  
És lliura a:  
Se li lliura:  
És solidària amb:



**Nom Jaciment/Codi:** CARRER CARABASSA, 8BIS. BARCELONA 2006. 034/06

**U.E.:** 4037

**Tipus d'U.E.:** Estructura positiva

**Definició:** Mur

**Textura:**
**Consistència:**
**Composició Geològica:**
**Composició Orgànica:**
**Composició Artificial:**

Pedres

Morter

**Color:** Taronja

**Cota Superior:** 0,00 (en metres)

**Cota Inferior:** 0,00 (en metres)

**Amplada:** 0,00 (en metres)

**Longitud:** 0,00 (en metres)

**Diàmetre:** 0,00 (en metres)

**Forma en Planta:**
**Forma del Fons:**
**Forma en Secció:**
**Coord. UTM X:** 0,00

**Coord. UTM Y:** 0,00

**Fase Cronològica:** Baix medieval (XIII-XV)

**Interpretació:** Mur construït amb pedres petites i mitjanes lligades entre elles amb morter de color ataronjat. La seva orientació és Nord-sud.

**Nivell d'Afectació:**
**Autor:** marta

**Observacions:**
**Relacions físiques:**

 És igual a:  
 Cobreix a:  
 És cobert per:  
 Talla a:  
 És tallat per: 4012  
 Farceix a: 4036  
 És farcit a:  
 És lliura a:  
 Se li lliura:  
 És solidària amb:

Nom Jaciment/Codi: **CARRER CARABASSA, 8BIS. BARCELONA 2006. 034/06** U.E.: **4038**

Tipus d'U.E.: Estructura negativa/retall Definició: Rasa de fonamentació

Textura: Consistència:

Composició Geològica: Composició Orgànica: Composició Artificial:

Color:

Cota Superior: 0,00 (en metres) Cota Inferior: 0,00 (en metres)

Amplada: 0,00 (en metres) Longitud: 0,00 (en metres)

Diàmetre: 0,00 (en metres) Forma en Planta:

Forma del Fons: Forma en Secció:

Coord. UTM X: 0,00 Coord. UTM Y: 0,00

Fase Cronològica: Època moderna (XVI-XVIII)

Interpretació: Rasa de fonamentació del mur 4039.

Nivell d'Afectació: Autor: marta

Observacions:

Relacions físiques:

És igual a:  
Cobreix a:  
És cobert per:  
Talla a:  
És tallat per:  
Farceix a:  
És farcit a: 4039  
És lliura a:  
Se li lliura:  
És solidària amb:

**Nom Jaciment/Codi:** CARRER CARABASSA, 8BIS. BARCELONA 2006. 034/06**U.E.:** 4039**Tipus d'U.E.:** Estructura positiva**Definició:** Mur**Textura:****Consistència:****Composició Geològica:****Composició Orgànica:****Composició Artificial:**

Pedres

Morter

**Color:** Taronja**Cota Superior:** 0,00 (en metres)**Cota Inferior:** 0,00 (en metres)**Amplada:** 0,00 (en metres)**Longitud:** 0,00 (en metres)**Diàmetre:** 0,00 (en metres)**Forma en Planta:****Forma del Fons:****Forma en Secció:****Coord. UTM X:** 0,00**Coord. UTM Y:** 0,00**Fase Cronològica:** Època moderna (XVI-XVIII)**Interpretació:** Mur construït amb pedres petites i mitjanes lligades entre elles amb morter de color ataronjat. La seva orientació és Est-oest.**Nivell d'Afectació:****Autor:** marta**Observacions:****Relacions físiques:**

És igual a:

Cobreix a:

És cobert per:

Talla a:

És tallat per: 4010

Farceix a: 4038

És farcit a:

És lliura a:

Se li lliura:

És solidària amb:

**Nom Jaciment/Codi:** CARRER CARABASSA, 8BIS. BARCELONA 2006. 034/06 **U.E.:** 4040

**Tipus d'U.E.:** Estructura negativa/retall **Definició:** Rasa de fonamentació

**Textura:**  **Consistència:**

**Composició Geològica:**  **Composició Orgànica:**  **Composició Artificial:**

**Color:**

**Cota Superior:**  (en metres) **Cota Inferior:**  (en metres)

**Amplada:**  (en metres) **Longitud:**  (en metres)

**Diàmetre:**  (en metres) **Forma en Planta:**

**Forma del Fons:**  **Forma en Secció:**

**Coord. UTM X:**  **Coord. UTM Y:**

**Fase Cronològica:** Època moderna (XVI-XVIII)

**Interpretació:** Rasa de fonamentació del mur 4041.

**Nivell d'Afectació:**  **Autor:** marta

**Observacions:**

**Relacions físiques:**

És igual a:  
Cobreix a:  
És cobert per:  
Talla a:  
És tallat per:  
Farceix a:  
És farcit a: 4041  
És lliura a:  
Se li lliura:  
És solidària amb:

**Nom Jaciment/Codi:** CARRER CARABASSA, 8BIS. BARCELONA 2006. 034/06

**U.E.:** 4041

**Tipus d'U.E.:** Estructura positiva

**Definició:** Mur

**Textura:**
**Consistència:**
**Composició Geològica:**
**Composició Orgànica:**
**Composició Artificial:**

Pedres

Morter

**Color:** Blanc

**Cota Superior:** 0,00 (en metres)

**Cota Inferior:** 0,00 (en metres)

**Amplada:** 0,00 (en metres)

**Longitud:** 0,00 (en metres)

**Diàmetre:** 0,00 (en metres)

**Forma en Planta:**
**Forma del Fons:**
**Forma en Secció:**
**Coord. UTM X:** 0,00

**Coord. UTM Y:** 0,00

**Fase Cronològica:** Època moderna (XVI-XVIII)

**Interpretació:** Mur construït amb pedres petites i mitanes lligades entre elles amb morter de color blanc. La seva orientació és Nord-sud.

**Nivell d'Afectació:**
**Autor:** marta

**Observacions:**
**Relacions físiques:**

 És igual a:  
 Cobreix a:  
 És cobert per:  
 Talla a:  
 És tallat per:  
 Farceix a: 4040  
 És farcit a:  
 És lliura a:  
 Se li lliura:  
 És solidària amb:

**Nom Jaciment/Codi:** CARRER CARABASSA, 8BIS. BARCELONA 2006. 034/06 **U.E.:** 4042

**Tipus d'U.E.:** Estructura negativa/retall **Definició:** Rasa de fonamentació

**Textura:** **Consistència:**

**Composició Geològica:** **Composició Orgànica:** **Composició Artificial:**

**Color:**

**Cota Superior:** 0,00 (en metres) **Cota Inferior:** 0,00 (en metres)

**Amplada:** 0,00 (en metres) **Longitud:** 0,00 (en metres)

**Diàmetre:** 0,00 (en metres) **Forma en Planta:**

**Forma del Fons:** **Forma en Secció:**

**Coord. UTM X:** 0,00 **Coord. UTM Y:** 0,00

**Fase Cronològica:** Època contemporània (XIX-XXI)

**Interpretació:** Rasa de fonamentació del mur 4043.

**Nivell d'Afectació:** **Autor:** marta

**Observacions:**

**Relacions físiques:**

És igual a:  
Cobreix a:  
És cobert per:  
Talla a: 4107-4142-4167-4168  
És tallat per:  
Farceix a:  
És farcit a: 4043  
És lliura a:  
Se li lliura:  
És solidària amb:

**Nom Jaciment/Codi:** CARRER CARABASSA, 8BIS. BARCELONA 2006. 034/06

**U.E.:** 4043

**Tipus d'U.E.:** Estructura positiva

**Definició:** Mur

**Textura:**
**Consistència:**
**Composició Geològica:**
**Composició Orgànica:**
**Composició Artificial:**

Pedres

Morter

**Color:** Taronja

**Cota Superior:** 0,00 (en metres)

**Cota Inferior:** 0,00 (en metres)

**Amplada:** 0,00 (en metres)

**Longitud:** 0,00 (en metres)

**Diàmetre:** 0,00 (en metres)

**Forma en Planta:**
**Forma del Fons:**
**Forma en Secció:**
**Coord. UTM X:** 0,00

**Coord. UTM Y:** 0,00

**Fase Cronològica:** Època contemporània (XIX-XXI)

**Interpretació:** Mur construït amb pedres petites i mitjanes lligades entre elles amb morter de color ataronjat. La seva orientació és Nord-sud.

**Nivell d'Afectació:**
**Autor:** marta

**Observacions:**
**Relacions físiques:**

 És igual a:  
 Cobreix a:  
 És cobert per:  
 Talla a:  
 És tallat per:  
 Farceix a: 4042  
 És farcit a:  
 És lliura a:  
 Se li lliura a:  
 És solidària amb:

**Nom Jaciment/Codi:** **CARRER CARABASSA, 8BIS. BARCELONA 2006. 034/06** **U.E.:** **4044**  
**Tipus d'U.E.:** Estructura negativa/retall **Definició:** Rasa de fonamentació  
**Textura:**  **Consistència:**   
**Composició Geològica:**  **Composició Orgànica:**  **Composició Artificial:**

**Color:**   
**Cota Superior:**  (en metres) **Cota Inferior:**  (en metres)  
**Amplada:**  (en metres) **Longitud:**  (en metres)  
**Diàmetre:**  (en metres) **Forma en Planta:**   
**Forma del Fons:**  **Forma en Secció:**   
**Coord. UTM X:**  **Coord. UTM Y:**   
**Fase Cronològica:**   
**Interpretació:**   
**Nivell d'Afectació:**  **Autor:**   
**Observacions:**

**Relacions físiques:**

És igual a:  
 Cobreix a:  
 És cobert per:  
 Talla a:  
 És tallat per:  
 Farceix a:  
 És farcit a: 4045  
 És lliura a:  
 Se li lliura:  
 És solidària amb:



**Nom Jaciment/Codi:** CARRER CARABASSA, 8BIS. BARCELONA 2006. 034/06**U.E.:** 4045**Tipus d'U.E.:** Estructura positiva**Definició:** Mur**Textura:****Consistència:****Composició Geològica:****Composició Orgànica:****Composició Artificial:**

Pedres

Morter

**Color:****Cota Superior:** 0,00 (en metres)**Cota Inferior:** 0,00 (en metres)**Amplada:** 0,00 (en metres)**Longitud:** 0,00 (en metres)**Diàmetre:** 0,00 (en metres)**Forma en Planta:****Forma del Fons:****Forma en Secció:****Coord. UTM X:** 0,00**Coord. UTM Y:** 0,00**Fase Cronològica:** Baix medieval (XIII-XV)**Interpretació:** Mur construït amb pedres lligades entre elles amb morter. La seva orientació és Nord-sud.**Nivell d'Afectació:****Autor:** marta**Observacions:****Relacions físiques:**

És igual a:  
Cobreix a:  
És cobert per:  
Talla a:  
És tallat per:  
Farceix a: 4044  
És farcit a:  
És lliura a:  
Se li lliura:  
És solidària amb:

**Nom Jaciment/Codi:** CARRER CARABASSA, 8BIS. BARCELONA 2006. 034/06 **U.E.:** 4046

**Tipus d'U.E.:** Estructura negativa/retall **Definició:** Rasa de fonamentació

**Textura:** **Consistència:**

**Composició Geològica:** **Composició Orgànica:** **Composició Artificial:**

**Color:**

**Cota Superior:** 0,00 (en metres) **Cota Inferior:** 0,00 (en metres)

**Amplada:** 0,00 (en metres) **Longitud:** 0,00 (en metres)

**Diàmetre:** 0,00 (en metres) **Forma en Planta:**

**Forma del Fons:** **Forma en Secció:**

**Coord. UTM X:** 0,00 **Coord. UTM Y:** 0,00

**Fase Cronològica:** Baix medieval (XIII-XV)

**Interpretació:** Rasa de fonamentació del mur 4047.

**Nivell d'Afectació:** **Autor:** marta

**Observacions:**

**Relacions físiques:**

És igual a:  
Cobreix a:  
És cobert per:  
Talla a:  
És tallat per:  
Farceix a:  
És farcit a: 4047  
És lliura a:  
Se li lliura:  
És solidària amb:

**Nom Jaciment/Codi:** CARRER CARABASSA, 8BIS. BARCELONA 2006. 034/06

**U.E.:** 4047

**Tipus d'U.E.:** Estructura positiva

**Definició:** Mur

**Textura:**
**Consistència:**
**Composició Geològica:**
**Composició Orgànica:**
**Composició Artificial:**

Pedres

Morter

**Color:**
**Cota Superior:** 0,00 (en metres)

**Cota Inferior:** 0,00 (en metres)

**Amplada:** 0,00 (en metres)

**Longitud:** 0,00 (en metres)

**Diàmetre:** 0,00 (en metres)

**Forma en Planta:**
**Forma del Fons:**
**Forma en Secció:**
**Coord. UTM X:** 0,00

**Coord. UTM Y:** 0,00

**Fase Cronològica:** Baix medieval (XIII-XV)

**Interpretació:** Mur construït amb pedres lligades entre elles amb morter. La seva orientació és Est-oest.

**Nivell d'Afectació:**
**Autor:** marta

**Observacions:**
**Relacions físiques:**

 És igual a:  
 Cobreix a:  
 És cobert per:  
 Talla a:  
 És tallat per:  
 Farceix a: 4046  
 És farcit a:  
 És lliura a:  
 Se li lliura:  
 És solidària amb:

**Nom Jaciment/Codi:** CARRER CARABASSA, 8BIS. BARCELONA 2006. 034/06 **U.E.:** 4048

**Tipus d'U.E.:** Estructura negativa/retall **Definició:** Rasa de fonamentació

**Textura:** **Consistència:**

**Composició Geològica:** **Composició Orgànica:** **Composició Artificial:**

**Color:**

**Cota Superior:** 0,00 (en metres) **Cota Inferior:** 0,00 (en metres)

**Amplada:** 0,00 (en metres) **Longitud:** 0,00 (en metres)

**Diàmetre:** 0,00 (en metres) **Forma en Planta:**

**Forma del Fons:** **Forma en Secció:**

**Coord. UTM X:** 0,00 **Coord. UTM Y:** 0,00

**Fase Cronològica:** Baix medieval (XIII-XV)

**Interpretació:** Rasa de fonamentació del mur 4049.

**Nivell d'Afectació:** **Autor:** marta

**Observacions:**

**Relacions físiques:**

És igual a:  
Cobreix a:  
És cobert per:  
Talla a:  
És tallat per:  
Farceix a:  
És farcit a: 4049  
És lliura a:  
Se li lliura:  
És solidària amb:

**Nom Jaciment/Codi:** CARRER CARABASSA, 8BIS. BARCELONA 2006. 034/06**U.E.:** 4049**Tipus d'U.E.:** Estructura positiva**Definició:** Mur**Textura:****Consistència:****Composició Geològica:****Composició Orgànica:****Composició Artificial:**

Pedres

Morter

**Color:** Taronja**Cota Superior:** 0,00 (en metres)**Cota Inferior:** 0,00 (en metres)**Amplada:** 0,00 (en metres)**Longitud:** 0,00 (en metres)**Diàmetre:** 0,00 (en metres)**Forma en Planta:****Forma del Fons:****Forma en Secció:****Coord. UTM X:** 0,00**Coord. UTM Y:** 0,00**Fase Cronològica:** Baix medieval (XIII-XV)**Interpretació:**

Mur construït amb pedres de mida petita i mitjana lligades entre elles amb morter de colot ataronjat. La seva orientació és Nord-sud.

**Nivell d'Afectació:****Autor:** marta**Observacions:****Relacions físiques:**

És igual a:

Cobreix a:

És cobert per:

Talla a:

És tallat per:

Farceix a: 4048

És farcit a:

És lliura a:

Se li lliura:

És solidària amb:

**Nom Jaciment/Codi:** **CARRER CARABASSA, 8BIS. BARCELONA 2006. 034/06** **U.E.:** **4050**  
**Tipus d'U.E.:** Estructura negativa/retall **Definició:** Rasa de fonamentació  
**Textura:**  **Consistència:**   
**Composició Geològica:**  **Composició Orgànica:**  **Composició Artificial:**

**Color:**   
**Cota Superior:**  (en metres) **Cota Inferior:**  (en metres)  
**Amplada:**  (en metres) **Longitud:**  (en metres)  
**Diàmetre:**  (en metres) **Forma en Planta:**   
**Forma del Fons:**  **Forma en Secció:**   
**Coord. UTM X:**  **Coord. UTM Y:**   
**Fase Cronològica:**   
**Interpretació:**   
**Nivell d'Afectació:**  **Autor:**   
**Observacions:**

**Relacions físiques:**

És igual a:  
 Cobreix a:  
 És cobert per:  
 Talla a: 4102  
 És tallat per:  
 Farceix a:  
 És farcit a: 4051  
 És lliura a:  
 Se li lliura:  
 És solidària amb:

**Nom Jaciment/Codi:** CARRER CARABASSA, 8BIS. BARCELONA 2006. 034/06**U.E.:** 4051**Tipus d'U.E.:** Estructura positiva**Definició:** Mur**Textura:****Consistència:****Composició Geològica:****Composició Orgànica:****Composició Artificial:**

Pedres

Morter

**Color:** Taronja**Cota Superior:** 0,00 (en metres)**Cota Inferior:** 0,00 (en metres)**Amplada:** 0,00 (en metres)**Longitud:** 0,00 (en metres)**Diàmetre:** 0,00 (en metres)**Forma en Planta:****Forma del Fons:****Forma en Secció:****Coord. UTM X:** 0,00**Coord. UTM Y:** 0,00**Fase Cronològica:** Baix medieval (XIII-XV)**Interpretació:** Mur construït amb pedres petites i mitjanes lligades entre elles amb morter de color ataronjat. La seva orientació és Nord-sud.**Nivell d'Afectació:****Autor:** marta**Observacions:****Relacions físiques:**

És igual a:  
Cobreix a:  
És cobert per:  
Talla a:  
És tallat per:  
Farceix a: 4050  
És farcit a:  
És lliura a:  
Se li lliura:  
És solidària amb:

**Nom Jaciment/Codi:** CARRER CARABASSA, 8BIS. BARCELONA 2006. 034/06 **U.E.:** 4052

**Tipus d'U.E.:** Estructura negativa/retall **Definició:** Rasa de fonamentació

**Textura:** **Consistència:**

**Composició Geològica:** **Composició Orgànica:** **Composició Artificial:**

**Color:**

**Cota Superior:** 0,00 (en metres) **Cota Inferior:** 0,00 (en metres)

**Amplada:** 0,00 (en metres) **Longitud:** 0,00 (en metres)

**Diàmetre:** 0,00 (en metres) **Forma en Planta:**

**Forma del Fons:** **Forma en Secció:**

**Coord. UTM X:** 0,00 **Coord. UTM Y:** 0,00

**Fase Cronològica:** Baix medieval (XIII-XV)

**Interpretació:** Rasa de fonamentació del mur 4053.

**Nivell d'Afectació:** **Autor:** marta

**Observacions:**

**Relacions físiques:**

És igual a:  
Cobreix a:  
És cobert per:  
Talla a:  
És tallat per:  
Farceix a:  
És farcit a: 4053  
És lliura a:  
Se li lliura:  
És solidària amb:



**Nom Jaciment/Codi:** CARRER CARABASSA, 8BIS. BARCELONA 2006. 034/06

**U.E.:** 4053

**Tipus d'U.E.:** Estructura positiva

**Definició:** Mur

**Textura:**
**Consistència:**
**Composició Geològica:**
**Composició Orgànica:**
**Composició Artificial:**

Pedres

Morter

**Color:**
**Cota Superior:** 0,00 (en metres)

**Cota Inferior:** 0,00 (en metres)

**Amplada:** 0,00 (en metres)

**Longitud:** 0,00 (en metres)

**Diàmetre:** 0,00 (en metres)

**Forma en Planta:**
**Forma del Fons:**
**Forma en Secció:**
**Coord. UTM X:** 0,00

**Coord. UTM Y:** 0,00

**Fase Cronològica:** Baix medieval (XIII-XV)

**Interpretació:** Mur construït amb pedres lligades entre elles amb morter. La seva orientació és Est-oest.

**Nivell d'Afectació:**
**Autor:** marta

**Observacions:**
**Relacions físiques:**

 És igual a:  
 Cobreix a:  
 És cobert per:  
 Talla a:  
 És tallat per:  
 Farceix a: 4052  
 És farcit a:  
 És lliura a:  
 Se li lliura:  
 És solidària amb:

**Nom Jaciment/Codi:** CARRER CARABASSA, 8BIS. BARCELONA 2006. 034/06 **U.E.:** 4054

**Tipus d'U.E.:** Estructura negativa/retall **Definició:** Rasa de fonamentació

**Textura:** **Consistència:**

**Composició Geològica:** **Composició Orgànica:** **Composició Artificial:**

**Color:**

**Cota Superior:** 0,00 (en metres) **Cota Inferior:** 0,00 (en metres)

**Amplada:** 0,00 (en metres) **Longitud:** 0,00 (en metres)

**Diàmetre:** 0,00 (en metres) **Forma en Planta:**

**Forma del Fons:** **Forma en Secció:**

**Coord. UTM X:** 0,00 **Coord. UTM Y:** 0,00

**Fase Cronològica:** Baix medieval (XIII-XV)

**Interpretació:** Rasa de fonamentació del mur 4055.

**Nivell d'Afectació:** **Autor:** marta

**Observacions:**

**Relacions físiques:**

És igual a:  
Cobreix a:  
És cobert per:  
Talla a:  
És tallat per:  
Farceix a:  
És farcit a: 4055  
És lliura a:  
Se li lliura:  
És solidària amb:

**Nom Jaciment/Codi:** CARRER CARABASSA, 8BIS. BARCELONA 2006. 034/06**U.E.:** 4055**Tipus d'U.E.:** Estructura positiva**Definició:** Mur**Textura:****Consistència:****Composició Geològica:****Composició Orgànica:****Composició Artificial:**

Pedres

Morter

**Color:****Cota Superior:** 0,00 (en metres)**Cota Inferior:** 0,00 (en metres)**Amplada:** 0,00 (en metres)**Longitud:** 0,00 (en metres)**Diàmetre:** 0,00 (en metres)**Forma en Planta:****Forma del Fons:****Forma en Secció:****Coord. UTM X:** 0,00**Coord. UTM Y:** 0,00**Fase Cronològica:** Baix medieval (XIII-XV)**Interpretació:** Mur construït amb pedres lligades entre elles amb morter. La seva orientació és Est-oest.**Nivell d'Afectació:****Autor:** marta**Observacions:****Relacions físiques:**

És igual a: 4084-4051

Cobreix a:

És cobert per:

Talla a:

És tallat per:

Farceix a: 4054

És farcit a:

És lliura a:

Se li lliura a:

És solidària amb:

**Nom Jaciment/Codi:** CARRER CARABASSA, 8BIS. BARCELONA 2006. 034/06 **U.E.:** 4056

**Tipus d'U.E.:** Estructura negativa/retall **Definició:** Rasa de fonamentació

**Textura:**  **Consistència:**

**Composició Geològica:**  **Composició Orgànica:**  **Composició Artificial:**

**Color:**

**Cota Superior:**  (en metres) **Cota Inferior:**  (en metres)

**Amplada:**  (en metres) **Longitud:**  (en metres)

**Diàmetre:**  (en metres) **Forma en Planta:**

**Forma del Fons:**  **Forma en Secció:**

**Coord. UTM X:**  **Coord. UTM Y:**

**Fase Cronològica:** Època contemporània (XIX-XXI)

**Interpretació:** Rasa de fonamentació de la claveguera 4057.

**Nivell d'Afectació:**  **Autor:** marta

**Observacions:**

**Relacions físiques:**

És igual a:  
Cobreix a:  
És cobert per:  
Talla a: 4080-4081-4082-4084-4130  
És tallat per:  
Farceix a:  
És farcit a: 4057  
És lliura a:  
Se li lliura:  
És solidària amb:

<b>Nom Jaciment/Codi:</b>	<b>CARRER CARABASSA, 8BIS. BARCELONA 2006. 034/06</b>		<b>U.E.:</b>	<b>4057</b>
<b>Tipus d'U.E.:</b>	Estructura positiva	<b>Definició:</b>	Claveguera	
<b>Textura:</b>		<b>Consistència:</b>		
<b>Composició Geològica:</b>	<b>Composició Orgànica:</b>		<b>Composició Artificial:</b>	
			Material de construcció Morter	
<b>Color:</b>				
<b>Cota Superior:</b>	0,00 (en metres)	<b>Cota Inferior:</b>	0,00 (en metres)	
<b>Amplada:</b>	0,00 (en metres)	<b>Longitud:</b>	0,00 (en metres)	
<b>Diàmetre:</b>	0,00 (en metres)	<b>Forma en Planta:</b>		
<b>Forma del Fons:</b>		<b>Forma en Secció:</b>		
<b>Coord. UTM X:</b>	0,00	<b>Coord. UTM Y:</b>	0,00	
<b>Fase Cronològica:</b>	Època contemporània (XIX-XXI)			
<b>Interpretació:</b>	Claveguera construïda amb maons de 30 x 15 cm lligats entre ells amb morter. La seva orientació és Est-oest.			
<b>Nivell d'Afectació:</b>		<b>Autor:</b>	marta	
<b>Observacions:</b>				

**Relacions físiques:**

És igual a:  
 Cobreix a:  
 És cobert per:  
 Talla a:  
 És tallat per:  
 Farceix a: 4056  
 És farcit a:  
 És lliura a:  
 Se li lliura:  
 És solidària amb:

**Nom Jaciment/Codi:** CARRER CARABASSA, 8BIS. BARCELONA 2006. 034/06 **U.E.:** 4058

**Tipus d'U.E.:** Estructura negativa/retall **Definició:** Rasa de fonamentació

**Textura:** **Consistència:**

**Composició Geològica:** **Composició Orgànica:** **Composició Artificial:**

**Color:**

**Cota Superior:** 0,00 (en metres) **Cota Inferior:** 0,00 (en metres)

**Amplada:** 0,00 (en metres) **Longitud:** 0,00 (en metres)

**Diàmetre:** 0,00 (en metres) **Forma en Planta:**

**Forma del Fons:** **Forma en Secció:**

**Coord. UTM X:** 0,00 **Coord. UTM Y:** 0,00

**Fase Cronològica:** Baix medieval (XIII-XV)

**Interpretació:** Rasa de fonamentació del mur 4059.

**Nivell d'Afectació:** **Autor:** marta

**Observacions:**

**Relacions físiques:**

És igual a:  
Cobreix a:  
És cobert per:  
Talla a:  
És tallat per:  
Farceix a:  
És farcit a: 4059  
És lliura a:  
Se li lliura:  
És solidària amb:

**Nom Jaciment/Codi:** CARRER CARABASSA, 8BIS. BARCELONA 2006. 034/06**U.E.:** 4059**Tipus d'U.E.:** Estructura positiva**Definició:** Mur**Textura:****Consistència:****Composició Geològica:****Composició Orgànica:****Composició Artificial:**

Pedres

Morter

**Color:****Cota Superior:** 0,00 (en metres)**Cota Inferior:** 0,00 (en metres)**Amplada:** 0,00 (en metres)**Longitud:** 0,00 (en metres)**Diàmetre:** 0,00 (en metres)**Forma en Planta:****Forma del Fons:****Forma en Secció:****Coord. UTM X:** 0,00**Coord. UTM Y:** 0,00**Fase Cronològica:** Baix medieval (XIII-XV)**Interpretació:** Mur construït amb pedres lligades entre elles amb morter. La seva orientació és Nord-sud.**Nivell d'Afectació:****Autor:** marta**Observacions:****Relacions físiques:**

És igual a:  
Cobreix a:  
És cobert per:  
Talla a:  
És tallat per:  
Farceix a: 4058  
És farcit a:  
És lliura a:  
Se li lliura: 4080-4081-4136  
És solidària amb:

**Nom Jaciment/Codi:** CARRER CARABASSA, 8BIS. BARCELONA 2006. 034/06

**U.E.:** 4060

**Tipus d'U.E.:** Estrat/nivell

**Definició:** Altres

**Textura:** Sorrenca

**Consistència:** Solta

**Composició Geològica:**

 Graves  
 Pedres  
 Sorres  
 Altres

**Composició Orgànica:**

 Carbons  
 Altres

**Composició Artificial:**

 Ceràmica  
 Material de construcció  
 Altres

**Color:** Marró fosc

**Cota Superior:** 0,00 (en metres)

**Cota Inferior:** 0,00 (en metres)

**Amplada:** 0,00 (en metres)

**Longitud:** 0,00 (en metres)

**Diàmetre:** 0,00 (en metres)

**Forma en Planta:**
**Forma del Fons:**
**Forma en Secció:**
**Coord. UTM X:** 0,00

**Coord. UTM Y:** 0,00

**Fase Cronològica:** Baix medieval (XIII-XV)

**Interpretació:** Estrat d'amortització de color marró fosc amb presència de carbons i material arqueològic.

**Nivell d'Afectació:**
**Autor:** marta

**Observacions:**
**Relacions físiques:**

 És igual a:  
 Cobreix a: 4086-4099  
 És cobert per: 4002-4001  
 Talla a:  
 És tallat per: 4066-4068-4022  
 Farceix a:  
 És farcit a:  
 És lliura a: 4062  
 Se li lliura:  
 És solidària amb:



**Nom Jaciment/Codi:** CARRER CARABASSA, 8BIS. BARCELONA 2006. 034/06 **U.E.:** 4061

**Tipus d'U.E.:** Estructura negativa/retall **Definició:** Rasa de fonamentació

**Textura:**  **Consistència:**

**Composició Geològica:**  **Composició Orgànica:**  **Composició Artificial:**

**Color:**

**Cota Superior:**  (en metres) **Cota Inferior:**  (en metres)

**Amplada:**  (en metres) **Longitud:**  (en metres)

**Diàmetre:**  (en metres) **Forma en Planta:**

**Forma del Fons:**  **Forma en Secció:**

**Coord. UTM X:**  **Coord. UTM Y:**

**Fase Cronològica:**

**Interpretació:**

**Nivell d'Afectació:**  **Autor:**

**Observacions:**

**Relacions físiques:**

És igual a:  
Cobreix a:  
És cobert per:  
Talla a:  
És tallat per:  
Farceix a:  
És farcit a: 4062  
És lliura a:  
Se li lliura:  
És solidària amb:

**Nom Jaciment/Codi:** CARRER CARABASSA, 8BIS. BARCELONA 2006. 034/06**U.E.:** 4062**Tipus d'U.E.:** Estructura positiva**Definició:** Mur**Textura:****Consistència:****Composició Geològica:****Composició Orgànica:****Composició Artificial:**Pedres  
AltresMaterial de construcció  
Morter**Color:** Taronja**Cota Superior:** 0,00 (en metres)**Cota Inferior:** 0,00 (en metres)**Amplada:** 0,00 (en metres)**Longitud:** 0,00 (en metres)**Diàmetre:** 0,00 (en metres)**Forma en Planta:****Forma del Fons:****Forma en Secció:****Coord. UTM X:** 0,00**Coord. UTM Y:** 0,00**Fase Cronològica:** Baix medieval (XIII-XV)**Interpretació:**

Mur construït amb pedres de mida petita i mitjana lligades entre elles amb morter de color ataronjat.

**Nivell d'Afectació:****Autor:** marta**Observacions:****Relacions físiques:**És igual a:  
Cobreix a:  
És cobert per: 4002-4001  
Talla a:  
És tallat per: 4068  
Farceix a: 4061  
És farcit a:  
És lliura a:  
Se li lliura a: 4060-4064  
És solidària amb:

**Nom Jaciment/Codi:** CARRER CARABASSA, 8BIS. BARCELONA 2006. 034/06

**U.E.:** 4063

**Tipus d'U.E.:** Estrat/nivell

**Definició:**
**Textura:**
**Consistència:** Solta

**Composició Geològica:**
**Composició Orgànica:**
**Composició Artificial:**

Sorres

Carbons

**Color:** Marró fosc

**Cota Superior:** 0,00 (en metres)

**Cota Inferior:** 0,00 (en metres)

**Amplada:** 0,00 (en metres)

**Longitud:** 0,00 (en metres)

**Diàmetre:** 0,00 (en metres)

**Forma en Planta:**
**Forma del Fons:**
**Forma en Secció:**
**Coord. UTM X:** 0,00

**Coord. UTM Y:** 0,00

**Fase Cronològica:**
**Interpretació:**

Estrat de coloració marró fosc amb presència de carbons i consistència solta.

**Nivell d'Afectació:**
**Autor:** marta

**Observacions:**
**Relacions físiques:**

 És igual a:  
 Cobreix a: 4123  
 És cobert per: 4002-4001  
 Talla a:  
 És tallat per: 4124  
 Farceix a:  
 És farcit a:  
 És lliura a: 4017-4027-4029  
 Se li lliura:  
 És solidària amb:

**Nom Jaciment/Codi:** CARRER CARABASSA, 8BIS. BARCELONA 2006. 034/06**U.E.:** 4064**Tipus d'U.E.:** Estrat/nivell**Definició:****Textura:****Consistència:**

Solta

**Composició Geològica:****Composició Orgànica:**

Carbons

**Composició Artificial:**

Ceràmica

**Color:**

Marró fosc

**Cota Superior:**

0,00 (en metres)

**Cota Inferior:**

0,00 (en metres)

**Amplada:**

0,00 (en metres)

**Longitud:**

0,00 (en metres)

**Diàmetre:**

0,00 (en metres)

**Forma en Planta:****Forma del Fons:****Forma en Secció:****Coord. UTM X:**

0,00

**Coord. UTM Y:**

0,00

**Fase Cronològica:****Interpretació:**

Estrat de coloració marró fosc de consistència solta, amb presència de carbons i de material arqueològic.

**Nivell d'Afectació:****Autor:**

marta

**Observacions:****Relacions físiques:**

És igual a:  
Cobreix a: 4087  
És cobert per: 4002-4001  
Talla a:  
És tallat per: 4194  
Farceix a:  
És farcit a:  
És lliura a: 4062  
Se li lliura:  
És solidària amb:

**Nom Jaciment/Codi:** CARRER CARABASSA, 8BIS. BARCELONA 2006. 034/06

**U.E.:** 4065

**Tipus d'U.E.:** Estructura positiva

**Definició:** Dipòsit

**Textura:**
**Consistència:**
**Composició Geològica:**
**Composició Orgànica:**
**Composició Artificial:**

 Pedres  
 Altres

 Material de construcció  
 Morter

**Color:** Taronja

**Cota Superior:** 0,00 (en metres)

**Cota Inferior:** 0,00 (en metres)

**Amplada:** 0,00 (en metres)

**Longitud:** 0,00 (en metres)

**Diàmetre:** 0,00 (en metres)

**Forma en Planta:**
**Forma del Fons:**
**Forma en Secció:**
**Coord. UTM X:** 0,00

**Coord. UTM Y:** 0,00

**Fase Cronològica:** Indeterminada

**Interpretació:** Estructura construïda amb pedres de mida petita i mitjana lligades entre elles amb morter de color ataronjat.

**Nivell d'Afectació:**
**Autor:** marta

**Observacions:**
**Relacions físiques:**

 És igual a:  
 Cobreix a:  
 És cobert per: 4002-4001  
 Talla a:  
 És tallat per:  
 Farceix a: 4066  
 És farcit a:  
 És lliura a:  
 Se li lliura: 4067  
 És solidària amb:

**Nom Jaciment/Codi:** CARRER CARABASSA, 8BIS. BARCELONA 2006. 034/06 **U.E.:** 4066

**Tipus d'U.E.:** Estructura negativa/retall **Definició:** Rasa de fonamentació

**Textura:**  **Consistència:**

**Composició Geològica:**  **Composició Orgànica:**  **Composició Artificial:**

**Color:**

**Cota Superior:**  (en metres) **Cota Inferior:**  (en metres)

**Amplada:**  (en metres) **Longitud:**  (en metres)

**Diàmetre:**  (en metres) **Forma en Planta:**

**Forma del Fons:**  **Forma en Secció:**

**Coord. UTM X:**  **Coord. UTM Y:**

**Fase Cronològica:** Indeterminada

**Interpretació:** Rasa per encabir l'estructura 4065.

**Nivell d'Afectació:**  **Autor:**

**Observacions:**

**Relacions físiques:**

És igual a:  
Cobreix a:  
És cobert per:  
Talla a: 4060  
És tallat per:  
Farceix a:  
És farcit a: 4065  
És lliura a:  
Se li lliura:  
És solidària amb:

**Nom Jaciment/Codi:** CARRER CARABASSA, 8BIS. BARCELONA 2006. 034/06**U.E.:** 4067**Tipus d'U.E.:** Estrat/nivell**Definició:** Farciment**Textura:** Sorrenca**Consistència:** Solta**Composició Geològica:**Pedres  
Sorres**Composició Orgànica:**

Carbons

**Composició Artificial:**

Ceràmica

**Color:** Marró clar**Cota Superior:** 0,00 (en metres)**Cota Inferior:** 0,00 (en metres)**Amplada:** 0,00 (en metres)**Longitud:** 0,00 (en metres)**Diàmetre:** 0,00 (en metres)**Forma en Planta:****Forma del Fons:****Forma en Secció:****Coord. UTM X:** 0,00**Coord. UTM Y:** 0,00**Fase Cronològica:****Interpretació:** Estrat d'amortització de l'estructura 4065.**Nivell d'Afectació:****Autor:** marta**Observacions:****Relacions físiques:**És igual a:  
Cobreix a:  
És cobert per:  
Talla a:  
És tallat per:  
Farceix a:  
És farcit a:  
És lliura a: 4065  
Se li lliura:  
És solidària amb:

**Nom Jaciment/Codi:** **CARRER CARABASSA, 8BIS. BARCELONA 2006. 034/06** **U.E.:** **4068**  
**Tipus d'U.E.:** Estructura negativa/retall **Definició:** Rasa de fonamentació  
**Textura:**  **Consistència:**   
**Composició Geològica:**  **Composició Orgànica:**  **Composició Artificial:**

**Color:**   
**Cota Superior:**  (en metres) **Cota Inferior:**  (en metres)  
**Amplada:**  (en metres) **Longitud:**  (en metres)  
**Diàmetre:**  (en metres) **Forma en Planta:**   
**Forma del Fons:**  **Forma en Secció:**   
**Coord. UTM X:**  **Coord. UTM Y:**   
**Fase Cronològica:** Època contemporània (XIX-XXI)  
**Interpretació:** Rasa per encabir el dipòsit modern 4069.  
**Nivell d'Afectació:**  **Autor:** marta  
**Observacions:**

**Relacions físiques:**

És igual a:  
 Cobreix a:  
 És cobert per:  
 Talla a: 4060-4062-4086-4091  
 És tallat per:  
 Farceix a:  
 És farcit a: 4069  
 És lliura a:  
 Se li lliura:  
 És solidària amb:



**Nom Jaciment/Codi:** CARRER CARABASSA, 8BIS. BARCELONA 2006. 034/06

**U.E.:** 4069

**Tipus d'U.E.:** Estructura positiva

**Definició:** Dipòsit

**Textura:**
**Consistència:**
**Composició Geològica:**
**Composició Orgànica:**
**Composició Artificial:**

 Pedres  
 Altres

 Material de construcció  
 Altres

**Color:**
**Cota Superior:** 0,00 (en metres)

**Cota Inferior:** 0,00 (en metres)

**Amplada:** 0,00 (en metres)

**Longitud:** 0,00 (en metres)

**Diàmetre:** 0,00 (en metres)

**Forma en Planta:**
**Forma del Fons:**
**Forma en Secció:**
**Coord. UTM X:** 0,00

**Coord. UTM Y:** 0,00

**Fase Cronològica:** Època contemporània (XIX-XXI)

**Interpretació:** Dipòsit d'època actual construït amb maons i ciment.

**Nivell d'Afectació:**
**Autor:** marta

**Observacions:**
**Relacions físiques:**

 És igual a:  
 Cobreix a:  
 És cobert per: 4002-4001  
 Talla a:  
 És tallat per:  
 Farceix a: 4068  
 És farcit a:  
 És lliura a:  
 Se li lliura: 4070  
 És solidària amb:

<b>Nom Jaciment/Codi:</b>	<b>CARRER CARABASSA, 8BIS. BARCELONA 2006. 034/06</b>		<b>U.E.:</b>	<b>4070</b>
<b>Tipus d'U.E.:</b>	Estrat/nivell	<b>Definició:</b>	Farciment	
<b>Textura:</b>		<b>Consistència:</b>		
<b>Composició Geològica:</b>		<b>Composició Orgànica:</b>	<b>Composició Artificial:</b>	

<b>Color:</b>				
<b>Cota Superior:</b>	0,00 (en metres)	<b>Cota Inferior:</b>	0,00 (en metres)	
<b>Amplada:</b>	0,00 (en metres)	<b>Longitud:</b>	0,00 (en metres)	
<b>Diàmetre:</b>	0,00 (en metres)	<b>Forma en Planta:</b>		
<b>Forma del Fons:</b>		<b>Forma en Secció:</b>		
<b>Coord. UTM X:</b>	0,00	<b>Coord. UTM Y:</b>	0,00	
<b>Fase Cronològica:</b>	Època contemporània (XIX-XXI)			
<b>Interpretació:</b>	Estrat d'amortització del dipòsit 4069.			
<b>Nivell d'Afectació:</b>		<b>Autor:</b>	marta	
<b>Observacions:</b>				

**Relacions físiques:**

És igual a:  
 Cobreix a:  
 És cobert per: 4002-4001  
 Talla a:  
 És tallat per:  
 Farceix a:  
 És farcit a:  
 És lliura a: 4069  
 Se li lliura:  
 És solidària amb:

**Nom Jaciment/Codi:** CARRER CARABASSA, 8BIS. BARCELONA 2006. 034/06**U.E.:** 4080**Tipus d'U.E.:** Estrat/nivell**Definició:****Textura:** Sorrenca**Consistència:**

Solta

**Composició Geològica:**

Sorres

**Composició Orgànica:**

Carbons

**Composició Artificial:**

Ceràmica

**Color:** Marró clar**Cota Superior:** 0,00 (en metres)**Cota Inferior:** 0,00 (en metres)**Amplada:** 0,00 (en metres)**Longitud:** 0,00 (en metres)**Diàmetre:** 0,00 (en metres)**Forma en Planta:****Forma del Fons:****Forma en Secció:****Coord. UTM X:** 0,00**Coord. UTM Y:** 0,00**Fase Cronològica:** Baix medieval (XIII-XV)**Interpretació:**

Primer estrat del sondeig 3, de color marró clar, consistència solta i presència de carbons i material arqueològic.

**Nivell d'Afectació:****Autor:** marta**Observacions:****Relacions físiques:**

És igual a:  
Cobreix a: 4081-4082-4084  
És cobert per: 4002-4001  
Talla a:  
És tallat per: 4056  
Farceix a:  
És farcit a:  
És lliura a: 4059  
Se li lliura:  
És solidària amb:

<b>Nom Jaciment/Codi:</b>	<b>CARRER CARABASSA, 8BIS. BARCELONA 2006. 034/06</b>		<b>U.E.:</b>	<b>4081</b>
<b>Tipus d'U.E.:</b>	Estrat/nivell	<b>Definició:</b>		
<b>Textura:</b>	Sorrenca	<b>Consistència:</b>	Solta	
<b>Composició Geològica:</b>	<b>Composició Orgànica:</b>		<b>Composició Artificial:</b>	
			Ceràmica	
<b>Color:</b>	Marró fosc			
<b>Cota Superior:</b>	0,00 (en metres)	<b>Cota Inferior:</b>	0,00 (en metres)	
<b>Amplada:</b>	0,00 (en metres)	<b>Longitud:</b>	0,00 (en metres)	
<b>Diàmetre:</b>	0,00 (en metres)	<b>Forma en Planta:</b>		
<b>Forma del Fons:</b>		<b>Forma en Secció:</b>		
<b>Coord. UTM X:</b>	0,00	<b>Coord. UTM Y:</b>	0,00	
<b>Fase Cronològica:</b>	Baix medieval (XIII-XV)			
<b>Interpretació:</b>	Estrat de terra del sondeig 3, de color marró fosc i consistència solta amb presència de material arqueològic.			
<b>Nivell d'Afectació:</b>		<b>Autor:</b>	marta	
<b>Observacions:</b>				

**Relacions físiques:**

És igual a:  
 Cobreix a: 4088  
 És cobert per: 4080  
 Talla a:  
 És tallat per: 4056  
 Farceix a:  
 És farcit a:  
 És lliura a: 4082-4084-4059  
 Se li lliura:  
 És solidària amb:

**Nom Jaciment/Codi:** CARRER CARABASSA, 8BIS. BARCELONA 2006. 034/06**U.E.:** 4082**Tipus d'U.E.:** Estructura positiva**Definició:** Mur**Textura:****Consistència:****Composició Geològica:****Composició Orgànica:****Composició Artificial:**

Pedres

Material de construcció  
Morter**Color:** Taronja**Cota Superior:** 0,00 (en metres)**Cota Inferior:** 0,00 (en metres)**Amplada:** 0,00 (en metres)**Longitud:** 0,00 (en metres)**Diàmetre:** 0,00 (en metres)**Forma en Planta:****Forma del Fons:****Forma en Secció:****Coord. UTM X:** 0,00**Coord. UTM Y:** 0,00**Fase Cronològica:** Baix medieval (XIII-XV)**Interpretació:** Mur construït amb pedres de dimensions petites i mitjanes lligades entre elles amb morter de calç de color ataronjat. La seva orientació és Nord-sud.**Nivell d'Afectació:****Autor:** marta**Observacions:****Relacions físiques:**

És igual a:  
Cobreix a:  
És cobert per: 4080  
Talla a:  
És tallat per: 4056  
Farceix a: 4083  
És farcit a:  
És lliura a:  
Se li lliura: 4081  
És solidària amb:

**Nom Jaciment/Codi:** **CARRER CARABASSA, 8BIS. BARCELONA 2006. 034/06** **U.E.:** **4083**  
**Tipus d'U.E.:** Estructura negativa/retall **Definició:** Rasa de fonamentació  
**Textura:** **Consistència:**  
**Composició Geològica:** **Composició Orgànica:** **Composició Artificial:**

**Color:**  
**Cota Superior:** 0,00 (en metres) **Cota Inferior:** 0,00 (en metres)  
**Amplada:** 0,00 (en metres) **Longitud:** 0,00 (en metres)  
**Diàmetre:** 0,00 (en metres) **Forma en Planta:**  
**Forma del Fons:** **Forma en Secció:**  
**Coord. UTM X:** 0,00 **Coord. UTM Y:** 0,00  
**Fase Cronològica:** Baix medieval (XIII-XV)  
**Interpretació:** Rasa de fonamentació per encabir el mur 4082.  
**Nivell d'Afectació:** **Autor:** marta  
**Observacions:**

**Relacions físiques:**

És igual a:  
 Cobreix a:  
 És cobert per:  
 Talla a: 4088  
 És tallat per:  
 Farceix a:  
 És farcit a: 4082  
 És lliura a:  
 Se li lliura:  
 És solidària amb:

**Nom Jaciment/Codi:** CARRER CARABASSA, 8BIS. BARCELONA 2006. 034/06**U.E.:** 4084**Tipus d'U.E.:** Estructura positiva**Definició:** Dipòsit**Textura:****Consistència:****Composició Geològica:****Composició Orgànica:****Composició Artificial:**Pedres  
AltresMaterial de construcció  
Morter  
Pedra treballada**Color:** Vermell**Cota Superior:** 0,00 (en metres)**Cota Inferior:** 0,00 (en metres)**Amplada:** 0,00 (en metres)**Longitud:** 0,00 (en metres)**Diàmetre:** 0,00 (en metres)**Forma en Planta:** Rectangular**Forma del Fons:****Forma en Secció:****Coord. UTM X:** 0,00**Coord. UTM Y:** 0,00**Fase Cronològica:** Baix medieval (XIII-XV)**Interpretació:** Dipòsit format per carreus de dimensions mitjanes lligats entre ells amb morter de calç de color vermellós.**Nivell d'Afectació:****Autor:** marta**Observacions:****Relacions físiques:**És igual a:  
Cobreix a:  
És cobert per: 4080  
Talla a:  
És tallat per: 4056  
Farceix a: 4085  
És farcit a:  
És lliura a:  
Se li lliura: 4081  
És solidària amb:

**Nom Jaciment/Codi:** CARRER CARABASSA, 8BIS. BARCELONA 2006. 034/06 **U.E.:** 4085

**Tipus d'U.E.:** Estructura negativa/retall **Definició:** Rasa de fonamentació

**Textura:** **Consistència:**

**Composició Geològica:** **Composició Orgànica:** **Composició Artificial:**

**Color:**

**Cota Superior:** 0,00 (en metres) **Cota Inferior:** 0,00 (en metres)

**Amplada:** 0,00 (en metres) **Longitud:** 0,00 (en metres)

**Diàmetre:** 0,00 (en metres) **Forma en Planta:**

**Forma del Fons:** **Forma en Secció:**

**Coord. UTM X:** 0,00 **Coord. UTM Y:** 0,00

**Fase Cronològica:** Baix medieval (XIII-XV)

**Interpretació:** Rasa de fonamentació del dipòsit 4084.

**Nivell d'Afectació:** **Autor:** marta

**Observacions:**

**Relacions físiques:**

És igual a:  
Cobreix a:  
És cobert per:  
Talla a: 4088  
És tallat per:  
Farceix a:  
És farcit a: 4084  
És lliura a:  
Se li lliura:  
És solidària amb:



**Nom Jaciment/Codi:** CARRER CARABASSA, 8BIS. BARCELONA 2006. 034/06

**U.E.:** 4086

**Tipus d'U.E.:** Estrat/nivell

**Definició:**
**Textura:** Argil·losorrenca

**Consistència:** Solta

**Composició Geològica:**

 Argiles  
Sorres

**Composició Orgànica:**

Carbons

**Composició Artificial:**

Ceràmica

**Color:** Marró fosc

**Cota Superior:** 0,00 (en metres)

**Cota Inferior:** 0,00 (en metres)

**Amplada:** 0,00 (en metres)

**Longitud:** 0,00 (en metres)

**Diàmetre:** 0,00 (en metres)

**Forma en Planta:**
**Forma del Fons:**
**Forma en Secció:**
**Coord. UTM X:** 0,00

**Coord. UTM Y:** 0,00

**Fase Cronològica:** Baix medieval (XIII-XV)

**Interpretació:** Segon estrat d'amortització del sondeig 1. Nivell de terra de color marró fosc amb nòduls d'argila taronjada i carbons.

**Nivell d'Afectació:**
**Autor:** marta

**Observacions:**
**Relacions físiques:**

 És igual a:  
 Cobreix a: 4090-4091  
 És cobert per: 4060  
 Talla a:  
 És tallat per: 4068-4022  
 Farceix a:  
 És farcit a:  
 És lliura a:  
 Se li lliura:  
 És solidària amb:

**Nom Jaciment/Codi:** CARRER CARABASSA, 8BIS. BARCELONA 2006. 034/06**U.E.:** 4087**Tipus d'U.E.:** Estrat/nivell**Definició:****Textura:** Argilosa**Consistència:****Composició Geològica:****Composició Orgànica:****Composició Artificial:**

Argiles

Ceràmica

**Color:** Taronja**Cota Superior:** 0,00 (en metres)**Cota Inferior:** 0,00 (en metres)**Amplada:** 0,00 (en metres)**Longitud:** 0,00 (en metres)**Diàmetre:** 0,00 (en metres)**Forma en Planta:****Forma del Fons:****Forma en Secció:****Coord. UTM X:** 0,00**Coord. UTM Y:** 0,00**Fase Cronològica:** Baix medieval (XIII-XV)**Interpretació:**

Estrat d'amortització de color marró ataronjat, molt plàstic i argilós, amb nòduls d'argila i presència de material arqueològic.

**Nivell d'Afectació:****Autor:** marta**Observacions:****Relacions físiques:**

És igual a:  
Cobreix a: 4092  
És cobert per: 4064  
Talla a:  
És tallat per:  
Farceix a:  
És farcit a:  
És lliura a: 4094-4029  
Se li lliura:  
És solidària amb:

**Nom Jaciment/Codi:** CARRER CARABASSA, 8BIS. BARCELONA 2006. 034/06**U.E.:** 4088**Tipus d'U.E.:** Estrat/nivell**Definició:****Textura:** Sorrenca**Consistència:**

Solta

**Composició Geològica:****Composició Orgànica:****Composició Artificial:**

Sorres

Ceràmica

**Color:** Negre**Cota Superior:** 0,00 (en metres)**Cota Inferior:** 0,00 (en metres)**Amplada:** 0,00 (en metres)**Longitud:** 0,00 (en metres)**Diàmetre:** 0,00 (en metres)**Forma en Planta:****Forma del Fons:****Forma en Secció:****Coord. UTM X:** 0,00**Coord. UTM Y:** 0,00**Fase Cronològica:** Món romà baiximperial (III-VII)**Interpretació:** Estrat d'amortització de color negrós.**Nivell d'Afectació:****Autor:** marta**Observacions:****Relacions físiques:**

És igual a: 4109  
Cobreix a: 4098-4110  
És cobert per: 4002-4081-4093-4205  
Talla a:  
És tallat per: 4083-4085-4095-4132-4189-4191-4212  
Farceix a:  
És farcit a:  
És lliura a:  
Se li lliura:  
És solidària amb:

**Nom Jaciment/Codi:** CARRER CARABASSA, 8BIS. BARCELONA 2006. 034/06 **U.E.:** 4089

**Tipus d'U.E.:** Estructura negativa/retall **Definició:** Retall indeterminat

**Textura:** **Consistència:**

**Composició Geològica:** **Composició Orgànica:** **Composició Artificial:**

**Color:**

**Cota Superior:** 0,00 (en metres) **Cota Inferior:** 0,00 (en metres)

**Amplada:** 0,00 (en metres) **Longitud:** 0,00 (en metres)

**Diàmetre:** 0,00 (en metres) **Forma en Planta:** Irregular

**Forma del Fons:** **Forma en Secció:**

**Coord. UTM X:** 0,00 **Coord. UTM Y:** 0,00

**Fase Cronològica:** Baix medieval (XIII-XV)

**Interpretació:** Retall irregular.

**Nivell d'Afectació:** **Autor:** marta

**Observacions:**

**Relacions físiques:**

És igual a:  
Cobreix a:  
És cobert per:  
Talla a: 4091-4096-4100  
És tallat per:  
Farceix a:  
És farcit a: 4090  
És lliura a:  
Se li lliura:  
És solidària amb:

**Nom Jaciment/Codi:** CARRER CARABASSA, 8BIS. BARCELONA 2006. 034/06**U.E.:** 4090**Tipus d'U.E.:** Estrat/nivell**Definició:** Farciment**Textura:** Sorrenca**Consistència:** Solta**Composició Geològica:****Composició Orgànica:****Composició Artificial:**

Sorres

Ceràmica

**Color:****Cota Superior:** 0,00 (en metres)**Cota Inferior:** 0,00 (en metres)**Amplada:** 0,00 (en metres)**Longitud:** 0,00 (en metres)**Diàmetre:** 0,00 (en metres)**Forma en Planta:****Forma del Fons:****Forma en Secció:****Coord. UTM X:** 0,00**Coord. UTM Y:** 0,00**Fase Cronològica:** Baix medieval (XIII-XV)**Interpretació:** Rebliment del retall 4089. Estrat de sorres amb presència de material arqueològic.**Nivell d'Afectació:****Autor:** marta**Observacions:****Relacions físiques:**

És igual a:  
Cobreix a:  
És cobert per: 4086  
Talla a:  
És tallat per:  
Farceix a: 4089  
És farcit a:  
És lliura a:  
Se li lliura:  
És solidària amb:

<b>Nom Jaciment/Codi:</b>	<b>CARRER CARABASSA, 8BIS. BARCELONA 2006. 034/06</b>		<b>U.E.:</b>	<b>4091</b>
<b>Tipus d'U.E.:</b>	Estrat/nivell	<b>Definició:</b>		
<b>Textura:</b>	Sorrenca	<b>Consistència:</b>	Solta	
<b>Composició Geològica:</b>	<b>Composició Orgànica:</b>		<b>Composició Artificial:</b>	
			Ceràmica	
<b>Color:</b>	Marró fosc			
<b>Cota Superior:</b>	0,00 (en metres)	<b>Cota Inferior:</b>	0,00 (en metres)	
<b>Amplada:</b>	0,00 (en metres)	<b>Longitud:</b>	0,00 (en metres)	
<b>Diàmetre:</b>	0,00 (en metres)	<b>Forma en Planta:</b>		
<b>Forma del Fons:</b>		<b>Forma en Secció:</b>		
<b>Coord. UTM X:</b>	0,00	<b>Coord. UTM Y:</b>	0,00	
<b>Fase Cronològica:</b>	Món romà baiximperial (III-VII)			
<b>Interpretació:</b>	Estrat d'amortització de color marró fosc i consistència solta, amb presència de material ceràmic romà molt rodat. Possiblement sigui del segle VI d.C.			
<b>Nivell d'Afectació:</b>		<b>Autor:</b>	marta	
<b>Observacions:</b>				

**Relacions físiques:**

És igual a:  
 Cobreix a: 4096-4100  
 És cobert per: 4086  
 Talla a:  
 És tallat per: 4068-4089  
 Farceix a:  
 És farcit a:  
 És lliura a:  
 Se li lliura:  
 És solidària amb:

**Nom Jaciment/Codi:** CARRER CARABASSA, 8BIS. BARCELONA 2006. 034/06 **U.E.:** 4092

**Tipus d'U.E.:** Estrat/nivell **Definició:** Farciment

**Textura:** **Consistència:**

Composició Geològica:	Composició Orgànica:	Composició Artificial:
	Matèria en descomposició	Ceràmica

**Color:** Negre

**Cota Superior:** 0,00 (en metres) **Cota Inferior:** 0,00 (en metres)

**Amplada:** 0,00 (en metres) **Longitud:** 0,00 (en metres)

**Diàmetre:** 0,00 (en metres) **Forma en Planta:**

**Forma del Fons:** **Forma en Secció:**

**Coord. UTM X:** 0,00 **Coord. UTM Y:** 0,00

**Fase Cronològica:** Baix medieval (XIII-XV)

**Interpretació:** Estrat de rebliment de la fosa sèptica 4094. Nivel de terra orgànic, de color negrós amb presència de material arqueològic.

**Nivell d'Afectació:** **Autor:** marta

**Observacions:**

**Relacions físiques:**

És igual a:  
 Cobreix a: 4093  
 És cobert per: 4087  
 Talla a:  
 És tallat per:  
 Farceix a:  
 És farcit a:  
 És lliura a: 4094  
 Se li lliura:  
 És solidària amb:

**Nom Jaciment/Codi:** CARRER CARABASSA, 8BIS. BARCELONA 2006. 034/06**U.E.:** 4093**Tipus d'U.E.:** Estrat/nivell**Definició:** Farciment**Textura:****Consistència:****Composició Geològica:****Composició Orgànica:**Carbons  
Fusta  
Matèria en descomposició**Composició Artificial:**

Ceràmica

**Color:** Altres**Cota Superior:** 0,00 (en metres)**Cota Inferior:** 0,00 (en metres)**Amplada:** 0,00 (en metres)**Longitud:** 0,00 (en metres)**Diàmetre:** 0,00 (en metres)**Forma en Planta:****Forma del Fons:****Forma en Secció:****Coord. UTM X:** 0,00**Coord. UTM Y:** 0,00**Fase Cronològica:** Baix medieval (XIII-XV)**Interpretació:** Estrat de rebliment de la fossa èptica 4094, de color verdós, molt orgànic, amb presència de arbons i material arqueològic.**Nivell d'Afectació:****Autor:** marta**Observacions:****Relacions físiques:**És igual a:  
Cobreix a: 4088-4097  
És cobert per: 4092  
Talla a:  
És tallat per:  
Farceix a:  
És farcit a:  
És lliura a: 4094  
Se li lliura:  
És solidària amb:



**Nom Jaciment/Codi:** CARRER CARABASSA, 8BIS. BARCELONA 2006. 034/06

**U.E.:** 4094

**Tipus d'U.E.:** Estructura positiva

**Definició:** Fossa sèptica

**Textura:**
**Consistència:**
**Composició Geològica:**
**Composició Orgànica:**
**Composició Artificial:**

 Pedres  
 Altres

 Material de construcció  
 Morter  
 Pedra treballada

**Color:** Taronja

**Cota Superior:** 0,00 (en metres)

**Cota Inferior:** 0,00 (en metres)

**Amplada:** 0,00 (en metres)

**Longitud:** 0,00 (en metres)

**Diàmetre:** 0,00 (en metres)

**Forma en Planta:** Rectangular

**Forma del Fons:**
**Forma en Secció:**
**Coord. UTM X:** 0,00

**Coord. UTM Y:** 0,00

**Fase Cronològica:** Baix medieval (XIII-XV)

**Interpretació:** Fossa sèptica de planta rectangular, construïda amb carreus de mida mitjana lligats entre ells amb morter de color ataronjat.

**Nivell d'Afectació:**
**Autor:** marta

**Observacions:**
**Relacions físiques:**

 És igual a:  
 Cobreix a:  
 És cobert per:  
 Talla a:  
 És tallat per:  
 Farceix a: 4095  
 És farcit a:  
 És lliura a: 4029  
 Se li lliura: 4087-4092-4093  
 És solidària amb:

**Nom Jaciment/Codi:** CARRER CARABASSA, 8BIS. BARCELONA 2006. 034/06 **U.E.:** 4095

**Tipus d'U.E.:** Estructura negativa/retall **Definició:** Rasa de fonamentació

**Textura:** **Consistència:**

**Composició Geològica:** **Composició Orgànica:** **Composició Artificial:**

**Color:**

**Cota Superior:** 0,00 (en metres) **Cota Inferior:** 0,00 (en metres)

**Amplada:** 0,00 (en metres) **Longitud:** 0,00 (en metres)

**Diàmetre:** 0,00 (en metres) **Forma en Planta:**

**Forma del Fons:** **Forma en Secció:**

**Coord. UTM X:** 0,00 **Coord. UTM Y:** 0,00

**Fase Cronològica:** Baix medieval (XIII-XV)

**Interpretació:** Rasa de fonamentació per encabir l'estructura 4094.

**Nivell d'Afectació:** **Autor:** marta

**Observacions:**

**Relacions físiques:**

És igual a:  
Cobreix a:  
És cobert per:  
Talla a: 4088-4097  
És tallat per:  
Farceix a:  
És farcit a: 4094  
És lliura a:  
Se li lliura:  
És solidària amb:

**Nom Jaciment/Codi:** CARRER CARABASSA, 8BIS. BARCELONA 2006. 034/06 **U.E.:** 4096

**Tipus d'U.E.:** Estrat/nivell **Definició:**

**Textura:** **Consistència:** Solta

**Composició Geològica:** **Composició Orgànica:** Carbons **Composició Artificial:** Ceràmica

**Color:** Negre

**Cota Superior:** 0,00 (en metres) **Cota Inferior:** 0,00 (en metres)

**Amplada:** 0,00 (en metres) **Longitud:** 0,00 (en metres)

**Diàmetre:** 0,00 (en metres) **Forma en Planta:**

**Forma del Fons:** **Forma en Secció:**

**Coord. UTM X:** 0,00 **Coord. UTM Y:** 0,00

**Fase Cronològica:** Món romà altimperial (I-III)

**Interpretació:** Estrat de terra de color negrós amb presència de carbons i material arqueològic.

**Nivell d'Afectació:** **Autor:** marta

**Observacions:**

**Relacions físiques:**  
 És igual a:  
 Cobreix a:  
 És cobert per: 4091  
 Talla a:  
 És tallat per: 4089  
 Farceix a:  
 És farcit a:  
 És lliura a:  
 Se li lliura:  
 És solidària amb:

<b>Nom Jaciment/Codi:</b>	CARRER CARABASSA, 8BIS. BARCELONA 2006. 034/06		<b>U.E.:</b>	4097
<b>Tipus d'U.E.:</b>	Estrat/nivell	<b>Definició:</b>		
<b>Textura:</b>		<b>Consistència:</b>	Solta	
<b>Composició Geològica:</b>	<b>Composició Orgànica:</b>		<b>Composició Artificial:</b>	
			Ceràmica	
<b>Color:</b>	Gris fosc			
<b>Cota Superior:</b>	0,00 (en metres)	<b>Cota Inferior:</b>	0,00 (en metres)	
<b>Amplada:</b>	0,00 (en metres)	<b>Longitud:</b>	0,00 (en metres)	
<b>Diàmetre:</b>	0,00 (en metres)	<b>Forma en Planta:</b>		
<b>Forma del Fons:</b>		<b>Forma en Secció:</b>		
<b>Coord. UTM X:</b>	0,00	<b>Coord. UTM Y:</b>	0,00	
<b>Fase Cronològica:</b>	Món romà altimperial (I-III)			
<b>Interpretació:</b>	Estrat de color marró fosc amb material arqueològic d'època romana.			
<b>Nivell d'Afectació:</b>		<b>Autor:</b>	marta	
<b>Observacions:</b>				

**Relacions físiques:**

És igual a: 4088  
Cobreix a:  
És cobert per: 4093  
Talla a:  
És tallat per: 4095  
Farceix a:  
És farcit a:  
És lliura a:  
Se li lliura:  
És solidària amb:

<b>Nom Jaciment/Codi:</b>	<b>CARRER CARABASSA, 8BIS. BARCELONA 2006. 034/06</b>		<b>U.E.:</b>	<b>4098</b>
<b>Tipus d'U.E.:</b>	Estrat/nivell	<b>Definició:</b>		
<b>Textura:</b>	Sorrenca	<b>Consistència:</b>	Solta	
<b>Composició Geològica:</b>	<b>Composició Orgànica:</b>		<b>Composició Artificial:</b>	
			Ceràmica Runa Altres	
<b>Color:</b>	Marró clar			
<b>Cota Superior:</b>	0,00 (en metres)	<b>Cota Inferior:</b>	0,00 (en metres)	
<b>Amplada:</b>	0,00 (en metres)	<b>Longitud:</b>	0,00 (en metres)	
<b>Diàmetre:</b>	0,00 (en metres)	<b>Forma en Planta:</b>		
<b>Forma del Fons:</b>		<b>Forma en Secció:</b>		
<b>Coord. UTM X:</b>	0,00	<b>Coord. UTM Y:</b>	0,00	
<b>Fase Cronològica:</b>	Món romà altimperial (I-III)			
<b>Interpretació:</b>	Estrat de color marró clar amb fragments d'estuc pintat, restes d'enderroc i presència de material arqueològic d'època romana.			
<b>Nivell d'Afectació:</b>		<b>Autor:</b>	marta	
<b>Observacions:</b>				

**Relacions físiques:**

És igual a: 4096  
 Cobreix a:  
 És cobert per: 4088-4114  
 Talla a:  
 És tallat per:  
 Farceix a:  
 És farcit a:  
 És lliura a:  
 Se li lliura:  
 És solidària amb:

**Nom Jaciment/Codi:** CARRER CARABASSA, 8BIS. BARCELONA 2006. 034/06 **U.E.:** 4099

**Tipus d'U.E.:** Estructura positiva **Definició:** Rasa de fonamentació

**Textura:** **Consistència:**

**Composició Geològica:** **Composició Orgànica:** **Composició Artificial:**

**Color:**

**Cota Superior:** 0,00 (en metres) **Cota Inferior:** 0,00 (en metres)

**Amplada:** 0,00 (en metres) **Longitud:** 0,00 (en metres)

**Diàmetre:** 0,00 (en metres) **Forma en Planta:**

**Forma del Fons:** **Forma en Secció:**

**Coord. UTM X:** 0,00 **Coord. UTM Y:** 0,00

**Fase Cronològica:** Baix medieval (XIII-XV)

**Interpretació:** Mur

**Nivell d'Afectació:** **Autor:** marta

**Observacions:**

**Relacions físiques:**

És igual a:  
Cobreix a:  
És cobert per: 4060  
Talla a:  
És tallat per:  
Farceix a: 4101  
És farcit a:  
És lliura a:  
Se li lliura:  
És solidària amb:

**Nom Jaciment/Codi:** CARRER CARABASSA, 8BIS. BARCELONA 2006. 034/06

**U.E.:** 4100

**Tipus d'U.E.:** Estrat/nivell

**Definició:**
**Textura:** Sorrenca

**Consistència:** Solta

**Composició Geològica:**
**Composició Orgànica:**
**Composició Artificial:**

Sorres

 Ceràmica  
Material de construcció

**Color:** Marró clar

**Cota Superior:** 0,00 (en metres)

**Cota Inferior:** 0,00 (en metres)

**Amplada:** 0,00 (en metres)

**Longitud:** 0,00 (en metres)

**Diàmetre:** 0,00 (en metres)

**Forma en Planta:**
**Forma del Fons:**
**Forma en Secció:**
**Coord. UTM X:** 0,00

**Coord. UTM Y:** 0,00

**Fase Cronològica:** Món romà altimperial (I-III)

**Interpretació:** Estrat sorrenc de color marró clar ataronjat, de consistència solta, amb presència d'estuc pintat i material arqueològic d'època romana

**Nivell d'Afectació:**
**Autor:** marta

**Observacions:**
**Relacions físiques:**

 És igual a:  
 Cobreix a: 4115  
 És cobert per: 4091  
 Talla a:  
 És tallat per: 4089  
 Farceix a:  
 És farcit a:  
 És lliura a:  
 Se li lliura:  
 És solidària amb:

**Nom Jaciment/Codi:** CARRER CARABASSA, 8BIS. BARCELONA 2006. 034/06**U.E.:** 4101**Tipus d'U.E.:** Estructura negativa/retall**Definició:** Mur**Textura:****Consistència:****Composició Geològica:****Composició Orgànica:****Composició Artificial:**

Pedres

Morter

**Color:****Cota Superior:** 0,00 (en metres)**Cota Inferior:** 0,00 (en metres)**Amplada:** 0,00 (en metres)**Longitud:** 0,00 (en metres)**Diàmetre:** 0,00 (en metres)**Forma en Planta:****Forma del Fons:****Forma en Secció:****Coord. UTM X:** 0,00**Coord. UTM Y:** 0,00**Fase Cronològica:** Baix medieval (XIII-XV)**Interpretació:** Rasa**Nivell d'Afectació:****Autor:** marta**Observacions:****Relacions físiques:**

És igual a:

Cobreix a:

És cobert per:

Talla a:

És tallat per:

Farceix a:

És farcit a: 4099

És lliura a:

Se li lliura:

És solidària amb:



**Nom Jaciment/Codi:** CARRER CARABASSA, 8BIS. BARCELONA 2006. 034/06

**U.E.:** 4102

**Tipus d'U.E.:** Estrat/nivell

**Definició:**
**Textura:** Sorrenca

**Consistència:** Solta

**Composició Geològica:**
**Composició Orgànica:**
**Composició Artificial:**

Sorres

Carbons

Ceràmica

**Color:** Marró fosc

**Cota Superior:** 0,00 (en metres)

**Cota Inferior:** 0,00 (en metres)

**Amplada:** 0,00 (en metres)

**Longitud:** 0,00 (en metres)

**Diàmetre:** 0,00 (en metres)

**Forma en Planta:**
**Forma del Fons:**
**Forma en Secció:**
**Coord. UTM X:** 0,00

**Coord. UTM Y:** 0,00

**Fase Cronològica:** Baix medieval (XIII-XV)

**Interpretació:** Estrat de color marró fosc i consistència solta, amb presència de carbons i material arqueològic.

**Nivell d'Afectació:**
**Autor:** marta

**Observacions:**
**Relacions físiques:**

 És igual a: 4148  
 Cobreix a: 4109  
 És cobert per: 4002-4001  
 Talla a:  
 És tallat per: 4050  
 Farceix a:  
 És farcit a:  
 És lliura a:  
 Se li lliura:  
 És solidària amb:

**Nom Jaciment/Codi:** CARRER CARABASSA, 8BIS. BARCELONA 2006. 034/06 **U.E.:** 4103

**Tipus d'U.E.:** Estructura negativa/retall **Definició:** Rasa de fonamentació

**Textura:** **Consistència:**

**Composició Geològica:** **Composició Orgànica:** **Composició Artificial:**

**Color:**

**Cota Superior:** 0,00 (en metres) **Cota Inferior:** 0,00 (en metres)

**Amplada:** 0,00 (en metres) **Longitud:** 0,00 (en metres)

**Diàmetre:** 0,00 (en metres) **Forma en Planta:**

**Forma del Fons:** **Forma en Secció:**

**Coord. UTM X:** 0,00 **Coord. UTM Y:** 0,00

**Fase Cronològica:** Època contemporània (XIX-XXI)

**Interpretació:** Rasa de fonamentació del mur 4104.

**Nivell d'Afectació:** Total **Autor:** marta

**Observacions:**

**Relacions físiques:**

És igual a:  
Cobreix a:  
És cobert per:  
Talla a: 4105  
És tallat per:  
Farceix a:  
És farcit a: 4104  
És lliura a:  
Se li lliura:  
És solidària amb:

**Nom Jaciment/Codi:** CARRER CARABASSA, 8BIS. BARCELONA 2006. 034/06

**U.E.:** 4104

**Tipus d'U.E.:** Estructura positiva

**Definició:** Mur

**Textura:**
**Consistència:**
**Composició Geològica:**
**Composició Orgànica:**
**Composició Artificial:**

 Pedres  
 Altres

 Material de construcció  
 Morter

**Color:** Blanc

**Cota Superior:** 0,00 (en metres)

**Cota Inferior:** 0,00 (en metres)

**Amplada:** 0,00 (en metres)

**Longitud:** 0,00 (en metres)

**Diàmetre:** 0,00 (en metres)

**Forma en Planta:**
**Forma del Fons:**
**Forma en Secció:**
**Coord. UTM X:** 0,00

**Coord. UTM Y:** 0,00

**Fase Cronològica:**
**Interpretació:**

Mur construït amb rajols lligats entre ells amb morter de calç de color blanc.

**Nivell d'Afectació:**
**Autor:** marta

**Observacions:**
**Relacions físiques:**

 És igual a:  
 Cobreix a:  
 És cobert per:  
 Talla a:  
 És tallat per:  
 Farceix a: 4103  
 És farcit a:  
 És lliura a:  
 Se li lliura: 4105-4106  
 És solidària amb:

**Nom Jaciment/Codi:** CARRER CARABASSA, 8BIS. BARCELONA 2006. 034/06

**U.E.:** 4105

**Tipus d'U.E.:** Estrat/nivell

**Definició:**
**Textura:**
**Consistència:** Solta

**Composició Geològica:**
**Composició Orgànica:**
**Composició Artificial:**

Sorres

Ceràmica

**Color:** Marró fosc

**Cota Superior:** 0,00 (en metres)

**Cota Inferior:** 0,00 (en metres)

**Amplada:** 0,00 (en metres)

**Longitud:** 0,00 (en metres)

**Diàmetre:** 0,00 (en metres)

**Forma en Planta:**
**Forma del Fons:**
**Forma en Secció:**
**Coord. UTM X:** 0,00

**Coord. UTM Y:** 0,00

**Fase Cronològica:**
**Interpretació:**

Estrat de color marró fosc amb presència de material arqueològic.

**Nivell d'Afectació:**
**Autor:** marta

**Observacions:**
**Relacions físiques:**

És igual a:

Cobreix a:

És cobert per:

Talla a:

És tallat per: 4103

Farceix a:

És farcit a:

És lliura a: 4104

Se li lliura:

És solidària amb:

**Nom Jaciment/Codi:** CARRER CARABASSA, 8BIS. BARCELONA 2006. 034/06 **U.E.:** 4106

**Tipus d'U.E.:** Estructura positiva **Definició:** Paviment

**Textura:** **Consistència:**

**Composició Geològica:** **Composició Orgànica:** **Composició Artificial:**

**Color:** Blanc

**Cota Superior:** 0,00 (en metres) **Cota Inferior:** 0,00 (en metres)

**Amplada:** 0,00 (en metres) **Longitud:** 0,00 (en metres)

**Diàmetre:** 0,00 (en metres) **Forma en Planta:**

**Forma del Fons:** **Forma en Secció:**

**Coord. UTM X:** 0,00 **Coord. UTM Y:** 0,00

**Fase Cronològica:** Època contemporània (XIX-XXI)

**Interpretació:** Paviment de caç de color blanquinós.

**Nivell d'Afectació:** **Autor:** marta

**Observacions:**

**Relacions físiques:**

És igual a:  
Cobreix a:  
És cobert per: 4002-4001  
Talla a:  
És tallat per:  
Farceix a:  
És farcit a:  
És lliura a: 4104  
Se li lliura:  
És solidària amb:

**Nom Jaciment/Codi:** CARRER CARABASSA, 8BIS. BARCELONA 2006. 034/06

**U.E.:** 4107

**Tipus d'U.E.:** Estructura positiva

**Definició:** Mur

**Textura:**
**Consistència:**
**Composició Geològica:**
**Composició Orgànica:**
**Composició Artificial:**

 Pedres  
 Altres

 Material de construcció  
 Morter

**Color:** Vermell

**Cota Superior:** 0,00 (en metres)

**Cota Inferior:** 0,00 (en metres)

**Amplada:** 0,00 (en metres)

**Longitud:** 0,00 (en metres)

**Diàmetre:** 0,00 (en metres)

**Forma en Planta:**
**Forma del Fons:**
**Forma en Secció:**
**Coord. UTM X:** 0,00

**Coord. UTM Y:** 0,00

**Fase Cronològica:** Baix medieval (XIII-XV)

**Interpretació:** Mur construït amb pedres lligades entre elles amb morters de color vermellós. La seva direcció és Est-oest.

**Nivell d'Afectació:**
**Autor:** marta

**Observacions:**
**Relacions físiques:**

 És igual a: 4053  
 Cobreix a:  
 És cobert per: 4002-4001  
 Talla a:  
 És tallat per: 4042  
 Farceix a: 4108  
 És farcit a:  
 És lliura a:  
 Se li lliura a:  
 És solidària amb:

**Nom Jaciment/Codi:** CARRER CARABASSA, 8BIS. BARCELONA 2006. 034/06 **U.E.:** 4108

**Tipus d'U.E.:** Estructura negativa/retall **Definició:** Rasa de fonamentació

**Textura:** **Consistència:**

**Composició Geològica:** **Composició Orgànica:** **Composició Artificial:**

**Color:**

**Cota Superior:** 0,00 (en metres) **Cota Inferior:** 0,00 (en metres)

**Amplada:** 0,00 (en metres) **Longitud:** 0,00 (en metres)

**Diàmetre:** 0,00 (en metres) **Forma en Planta:**

**Forma del Fons:** **Forma en Secció:**

**Coord. UTM X:** 0,00 **Coord. UTM Y:** 0,00

**Fase Cronològica:** Baix medieval (XIII-XV)

**Interpretació:** Rasa per encabir el mur 4107.

**Nivell d'Afectació:** **Autor:** marta

**Observacions:**

**Relacions físiques:**

És igual a:  
Cobreix a:  
És cobert per:  
Talla a:  
És tallat per:  
Farceix a:  
És farcit a: 4107  
És lliura a:  
Se li lliura:  
És solidària amb:

**Nom Jaciment/Codi:** CARRER CARABASSA, 8BIS. BARCELONA 2006. 034/06

**U.E.:** 4109

**Tipus d'U.E.:** Estrat/nivell

**Definició:**
**Textura:** Sorrenca

**Consistència:**

Solta

**Composició Geològica:**
**Composició Orgànica:**
**Composició Artificial:**

Sorres

Ceràmica

**Color:** Negre

**Cota Superior:** 0,00 (en metres)

**Cota Inferior:** 0,00 (en metres)

**Amplada:** 0,00 (en metres)

**Longitud:** 0,00 (en metres)

**Diàmetre:** 0,00 (en metres)

**Forma en Planta:**
**Forma del Fons:**
**Forma en Secció:**
**Coord. UTM X:** 0,00

**Coord. UTM Y:** 0,00

**Fase Cronològica:** Món romà baiximperial (III-VII)

**Interpretació:** Estrat d'amortització de color negros.

**Nivell d'Afectació:**
**Autor:** marta

**Observacions:**
**Relacions físiques:**

 És igual a:  
 Cobreix a: 4114  
 És cobert per: 4102  
 Talla a:  
 És tallat per:  
 Farceix a:  
 És farcit a:  
 És lliura a:  
 Se li lliura:  
 És solidària amb:



<b>Nom Jaciment/Codi:</b>	CARRER CARABASSA, 8BIS. BARCELONA 2006. 034/06		<b>U.E.:</b>	4110
<b>Tipus d'U.E.:</b>	Estrat/nivell	<b>Definició:</b>		
<b>Textura:</b>	Sorrenca	<b>Consistència:</b>	Solta	
<b>Composició Geològica:</b>	<b>Composició Orgànica:</b>		<b>Composició Artificial:</b>	
			Ceràmica Runa Altres	
<b>Color:</b>	Marró clar			
<b>Cota Superior:</b>	0,00 (en metres)	<b>Cota Inferior:</b>	0,00 (en metres)	
<b>Amplada:</b>	0,00 (en metres)	<b>Longitud:</b>	0,00 (en metres)	
<b>Diàmetre:</b>	0,00 (en metres)	<b>Forma en Planta:</b>		
<b>Forma del Fons:</b>		<b>Forma en Secció:</b>		
<b>Coord. UTM X:</b>	0,00	<b>Coord. UTM Y:</b>	0,00	
<b>Fase Cronològica:</b>	Món romà altimperial (I-III)			
<b>Interpretació:</b>	Estrat de color marró clar amb restes d'enderroc i presència de material arqueològic d'època romana.			
<b>Nivell d'Afectació:</b>		<b>Autor:</b>	marta	
<b>Observacions:</b>				

**Relacions físiques:**

És igual a:  
Cobreix a: 4115  
És cobert per: 4088  
Talla a:  
És tallat per:  
Farceix a:  
És farcit a:  
És lliura a:  
Se li lliura:  
És solidària amb:

**Nom Jaciment/Codi:** CARRER CARABASSA, 8BIS. BARCELONA 2006. 034/06

**U.E.:** 4111

**Tipus d'U.E.:** Estrat/nivell

**Definició:** Farciment

**Textura:**
**Consistència:**
**Composició Geològica:**

 Pedres  
 Altres

**Composició Orgànica:**

 Carbons  
 Cendres  
 Fauna  
 Altres

**Composició Artificial:**

 Ceràmica  
 Material de construcció  
 Morter  
 Altres

**Color:**
**Cota Superior:** 0,00 (en metres)

**Cota Inferior:** 0,00 (en metres)

**Amplada:** 0,00 (en metres)

**Longitud:** 0,00 (en metres)

**Diàmetre:** 0,00 (en metres)

**Forma en Planta:**
**Forma del Fons:**
**Forma en Secció:**
**Coord. UTM X:** 0,00

**Coord. UTM Y:** 0,00

**Fase Cronològica:** Baix medieval (XIII-XV)

**Interpretació:** Estrat de rebliment de la fossa 4035.

**Nivell d'Afectació:**
**Autor:** marta

**Observacions:**
**Relacions físiques:**

 És igual a:  
 Cobreix a:  
 És cobert per: 4002-4001  
 Talla a:  
 És tallat per:  
 Farceix a:  
 És farcit a:  
 És lliura a: 4035  
 Se li lliura:  
 És solidària amb:

**Nom Jaciment/Codi:** CARRER CARABASSA, 8BIS. BARCELONA 2006. 034/06 **U.E.:** 4112

**Tipus d'U.E.:** Estructura negativa/retall **Definició:** Retall indeterminat

**Textura:**  **Consistència:**

**Composició Geològica:**  **Composició Orgànica:**  **Composició Artificial:**

**Color:**

**Cota Superior:**  (en metres) **Cota Inferior:**  (en metres)

**Amplada:**  (en metres) **Longitud:**  (en metres)

**Diàmetre:**  (en metres) **Forma en Planta:**

**Forma del Fons:**  **Forma en Secció:**

**Coord. UTM X:**  **Coord. UTM Y:**

**Fase Cronològica:** Indeterminada

**Interpretació:** Retall indeterminat.

**Nivell d'Afectació:**  **Autor:** marta

**Observacions:**

**Relacions físiques:**

És igual a:  
Cobreix a:  
És cobert per:  
Talla a:  
És tallat per:  
Farceix a:  
És farcit a: 4113  
És lliura a:  
Se li lliura:  
És solidària amb:

**Nom Jaciment/Codi:** CARRER CARABASSA, 8BIS. BARCELONA 2006. 034/06 **U.E.:** 4113

**Tipus d'U.E.:** Estrat/nivell **Definició:** Farciment

**Textura:** **Consistència:**

**Composició Geològica:** **Composició Orgànica:** **Composició Artificial:**

**Color:**

**Cota Superior:** 0,00 (en metres) **Cota Inferior:** 0,00 (en metres)

**Amplada:** 0,00 (en metres) **Longitud:** 0,00 (en metres)

**Diàmetre:** 0,00 (en metres) **Forma en Planta:**

**Forma del Fons:** **Forma en Secció:**

**Coord. UTM X:** 0,00 **Coord. UTM Y:** 0,00

**Fase Cronològica:** Indeterminada

**Interpretació:** Estrat de rebliment del retall 4112.

**Nivell d'Afectació:** **Autor:** marta

**Observacions:**

**Relacions físiques:**

És igual a:  
Cobreix a:  
És cobert per:  
Talla a:  
És tallat per:  
Farceix a: 4112  
És farcit a:  
És lliura a:  
Se li lliura:  
És solidària amb:

**Nom Jaciment/Codi:** CARRER CARABASSA, 8BIS. BARCELONA 2006. 034/06

**U.E.:** 4114

**Tipus d'U.E.:** Estrat/nivell

**Definició:**
**Textura:**
**Consistència:**
**Composició Geològica:**
**Composició Orgànica:**
**Composició Artificial:**

Sorres

Fauna

Ceràmica

**Color:** Taronja

**Cota Superior:** 0,00 (en metres)

**Cota Inferior:** 0,00 (en metres)

**Amplada:** 0,00 (en metres)

**Longitud:** 0,00 (en metres)

**Diàmetre:** 0,00 (en metres)

**Forma en Planta:**
**Forma del Fons:**
**Forma en Secció:**
**Coord. UTM X:** 0,00

**Coord. UTM Y:** 0,00

**Fase Cronològica:** Món romà altimperial (I-III)

**Interpretació:** Estrat de terra de color ataronjat amb presència de material arqueològic.

**Nivell d'Afectació:**
**Autor:** marta

**Observacions:**
**Relacions físiques:**

 És igual a:  
 Cobreix a: 4098  
 És cobert per: 4109  
 Talla a:  
 És tallat per:  
 Farceix a:  
 És farcit a:  
 És lliura a:  
 Se li lliura:  
 És solidària amb:

**Nom Jaciment/Codi:** CARRER CARABASSA, 8BIS. BARCELONA 2006. 034/06**U.E.:** 4115**Tipus d'U.E.:** Estrat/nivell**Definició:****Textura:** Sorrenca**Consistència:**

Solta

**Composició Geològica:**

Sorres

**Composició Orgànica:**

Fauna

**Composició Artificial:**Ceràmica  
Mortor**Color:** Vermell**Cota Superior:** 0,00 (en metres)**Cota Inferior:** 0,00 (en metres)**Amplada:** 0,00 (en metres)**Longitud:** 0,00 (en metres)**Diàmetre:** 0,00 (en metres)**Forma en Planta:****Forma del Fons:****Forma en Secció:****Coord. UTM X:** 0,00**Coord. UTM Y:** 0,00**Fase Cronològica:** Món romà altimperial (I-III)**Interpretació:** Estrat de sorres de color vermellós coure amb presència de material arqueològic d'època romana.**Nivell d'Afectació:****Autor:** marta**Observacions:****Relacions físiques:**

És igual a:  
Cobreix a: 4116  
És cobert per: 4100-4110  
Talla a:  
És tallat per:  
Farceix a:  
És farcit a:  
És lliura a:  
Se li lliura:  
És solidària amb:

**Nom Jaciment/Codi:** CARRER CARABASSA, 8BIS. BARCELONA 2006. 034/06**U.E.:** 4116**Tipus d'U.E.:** Estructura positiva**Definició:** Paviment**Textura:****Consistència:****Composició Geològica:****Composició Orgànica:****Composició Artificial:**Carbonatació càlcica  
Altres

Mortor

**Color:** Blanc**Cota Superior:** 0,00 (en metres)**Cota Inferior:** 0,00 (en metres)**Amplada:** 0,00 (en metres)**Longitud:** 0,00 (en metres)**Diàmetre:** 0,00 (en metres)**Forma en Planta:****Forma del Fons:****Forma en Secció:****Coord. UTM X:** 0,00**Coord. UTM Y:** 0,00**Fase Cronològica:** Món romà altimperial (I-III)**Interpretació:** Paviment de mortor de calç de color blanquinós.**Nivell d'Afectació:****Autor:** marta**Observacions:****Relacions físiques:**És igual a:  
Cobreix a:  
És cobert per: 4115  
Talla a:  
És tallat per:  
Farceix a:  
És farcit a:  
És lliura a:  
Se li lliura:  
És solidària amb:

**Nom Jaciment/Codi:** CARRER CARABASSA, 8BIS. BARCELONA 2006. 034/06 **U.E.:** 4117

**Tipus d'U.E.:** Estructura positiva **Definició:** Paviment

**Textura:** **Consistència:**

**Composició Geològica:** **Composició Orgànica:** **Composició Artificial:**

**Color:** Vermell

**Cota Superior:** 0,00 (en metres) **Cota Inferior:** 0,00 (en metres)

**Amplada:** 0,00 (en metres) **Longitud:** 0,00 (en metres)

**Diàmetre:** 0,00 (en metres) **Forma en Planta:**

**Forma del Fons:** **Forma en Secció:**

**Coord. UTM X:** 0,00 **Coord. UTM Y:** 0,00

**Fase Cronològica:**

**Interpretació:** Paviment de terra batuda de color vermellós

**Nivell d'Afectació:** **Autor:** marta

**Observacions:**

**Relacions físiques:**

És igual a:  
Cobreix a: 4118  
És cobert per: 4002-4121-4001  
Talla a:  
És tallat per: 4119-4010  
Farceix a:  
És farcit a:  
És lliura a:  
Se li lliura:  
És solidària amb:



**Nom Jaciment/Codi:** CARRER CARABASSA, 8BIS. BARCELONA 2006. 034/06**U.E.:** 4118**Tipus d'U.E.:** Estrat/nivell**Definició:****Textura:****Consistència:****Composició Geològica:****Composició Orgànica:****Composició Artificial:**

Carbons

**Color:****Cota Superior:** 0,00 (en metres)**Cota Inferior:** 0,00 (en metres)**Amplada:** 0,00 (en metres)**Longitud:** 0,00 (en metres)**Diàmetre:** 0,00 (en metres)**Forma en Planta:****Forma del Fons:****Forma en Secció:****Coord. UTM X:** 0,00**Coord. UTM Y:** 0,00**Fase Cronològica:** Baix medieval (XIII-XV)**Interpretació:** Estrat de terra de color marró fosc amb presència de carbons.**Nivell d'Afectació:****Autor:** marta**Observacions:****Relacions físiques:**

És igual a:  
Cobreix a:  
És cobert per: 4117-4121  
Talla a:  
És tallat per: 4119-4010  
Farceix a:  
És farcit a:  
És lliura a:  
Se li lliura:  
És solidària amb:

**Nom Jaciment/Codi:** CARRER CARABASSA, 8BIS. BARCELONA 2006. 034/06 **U.E.:** 4119

**Tipus d'U.E.:** Estructura negativa/retall **Definició:** Retall indeterminat

**Textura:** **Consistència:**

**Composició Geològica:** **Composició Orgànica:** **Composició Artificial:**

**Color:**

**Cota Superior:** 0,00 (en metres) **Cota Inferior:** 0,00 (en metres)

**Amplada:** 0,00 (en metres) **Longitud:** 0,00 (en metres)

**Diàmetre:** 0,00 (en metres) **Forma en Planta:** Irregular

**Forma del Fons:** **Forma en Secció:**

**Coord. UTM X:** 0,00 **Coord. UTM Y:** 0,00

**Fase Cronològica:** Època moderna (XVI-XVIII)

**Interpretació:** Retall irregular d'època moderna.

**Nivell d'Afectació:** **Autor:** marta

**Observacions:**

**Relacions físiques:**

És igual a:  
Cobreix a:  
És cobert per:  
Talla a: 4117-4118-4121  
És tallat per:  
Farceix a:  
És farcit a: 4120  
És lliura a:  
Se li lliura:  
És solidària amb:

**Nom Jaciment/Codi:** CARRER CARABASSA, 8BIS. BARCELONA 2006. 034/06 **U.E.:** 4120

**Tipus d'U.E.:** Estrat/nivell **Definició:**

**Textura:** **Consistència:**

**Composició Geològica:** **Composició Orgànica:** **Composició Artificial:**

**Color:**

**Cota Superior:** 0,00 (en metres) **Cota Inferior:** 0,00 (en metres)

**Amplada:** 0,00 (en metres) **Longitud:** 0,00 (en metres)

**Diàmetre:** 0,00 (en metres) **Forma en Planta:**

**Forma del Fons:** **Forma en Secció:**

**Coord. UTM X:** 0,00 **Coord. UTM Y:** 0,00

**Fase Cronològica:** Època moderna (XVI-XVIII)

**Interpretació:** Rebliment del retall 4119.

**Nivell d'Afectació:** **Autor:** marta

**Observacions:**

**Relacions físiques:**

És igual a:  
Cobreix a:  
És cobert per: 4002  
Talla a:  
És tallat per:  
Farceix a: 4119  
És farcit a:  
És lliura a:  
Se li lliura:  
És solidària amb:

**Nom Jaciment/Codi:** CARRER CARABASSA, 8BIS. BARCELONA 2006. 034/06 **U.E.:** 4121

**Tipus d'U.E.:** Estrat/nivell **Definició:** Abandonament

**Textura:** **Consistència:**

**Composició Geològica:** **Composició Orgànica:** **Composició Artificial:**

**Color:**

**Cota Superior:** 0,00 (en metres) **Cota Inferior:** 0,00 (en metres)

**Amplada:** 0,00 (en metres) **Longitud:** 0,00 (en metres)

**Diàmetre:** 0,00 (en metres) **Forma en Planta:**

**Forma del Fons:** **Forma en Secció:**

**Coord. UTM X:** 0,00 **Coord. UTM Y:** 0,00

**Fase Cronològica:** Baix medieval (XIII-XV)

**Interpretació:** Estrat d'amortització del paviment 4117.

**Nivell d'Afectació:** **Autor:** marta

**Observacions:**

**Relacions físiques:**

És igual a:  
Cobreix a: 4117-4118  
És cobert per:  
Talla a:  
És tallat per: 4119  
Farceix a:  
És farcit a:  
És lliura a:  
Se li lliura:  
És solidària amb:

**Nom Jaciment/Codi:** CARRER CARABASSA, 8BIS. BARCELONA 2006. 034/06 **U.E.:** 4122

**Tipus d'U.E.:**  **Definició:**

**Textura:**  **Consistència:**

**Composició Geològica:**  **Composició Orgànica:**  **Composició Artificial:**

**Color:**

**Cota Superior:**  (en metres) **Cota Inferior:**  (en metres)

**Amplada:**  (en metres) **Longitud:**  (en metres)

**Diàmetre:**  (en metres) **Forma en Planta:**

**Forma del Fons:**  **Forma en Secció:**

**Coord. UTM X:**  **Coord. UTM Y:**

**Fase Cronològica:**

**Interpretació:**

**Nivell d'Afectació:**  **Autor:**

**Observacions:**

**Relacions físiques:**

És igual a:  
Cobreix a:  
És cobert per: 4002-4001  
Talla a:  
És tallat per:  
Farceix a:  
És farcit a:  
És lliura a:  
Se li lliura:  
És solidària amb:

<b>Nom Jaciment/Codi:</b>	CARRER CARABASSA, 8BIS. BARCELONA 2006. 034/06		<b>U.E.:</b>	4123
<b>Tipus d'U.E.:</b>	Estrat/nivell	<b>Definició:</b>		
<b>Textura:</b>		<b>Consistència:</b>	Solta	
<b>Composició Geològica:</b>		<b>Composició Orgànica:</b>	<b>Composició Artificial:</b>	
		Carbons	Ceràmica	
<b>Color:</b>	Marró fosc			
<b>Cota Superior:</b>	0,00 (en metres)	<b>Cota Inferior:</b>	0,00 (en metres)	
<b>Amplada:</b>	0,00 (en metres)	<b>Longitud:</b>	0,00 (en metres)	
<b>Diàmetre:</b>	0,00 (en metres)	<b>Forma en Planta:</b>		
<b>Forma del Fons:</b>		<b>Forma en Secció:</b>		
<b>Coord. UTM X:</b>	0,00	<b>Coord. UTM Y:</b>	0,00	
<b>Fase Cronològica:</b>				
<b>Interpretació:</b>	Estrat de terra de color marró fosc amb presència de carbons i material arqueològic.			
<b>Nivell d'Afectació:</b>		<b>Autor:</b>	marta	
<b>Observacions:</b>				

**Relacions físiques:**

És igual a:  
Cobreix a: 4126-4127-4129  
És cobert per: 4063-4125  
Talla a:  
És tallat per: 4124  
Farceix a:  
És farcit a:  
És lliura a:  
Se li lliura:  
És solidària amb:

**Nom Jaciment/Codi:** CARRER CARABASSA, 8BIS. BARCELONA 2006. 034/06 **U.E.:** 4124

**Tipus d'U.E.:** Estructura negativa/retall **Definició:** Rasa de fonamentació

**Textura:** **Consistència:**

**Composició Geològica:** **Composició Orgànica:** **Composició Artificial:**

**Color:**

**Cota Superior:** 0,00 (en metres) **Cota Inferior:** 0,00 (en metres)

**Amplada:** 0,00 (en metres) **Longitud:** 0,00 (en metres)

**Diàmetre:** 0,00 (en metres) **Forma en Planta:**

**Forma del Fons:** **Forma en Secció:**

**Coord. UTM X:** 0,00 **Coord. UTM Y:** 0,00

**Fase Cronològica:** Època contemporània (XIX-XXI)

**Interpretació:** Rasa de fonamentació per encabir la claveguera 4125.

**Nivell d'Afectació:** **Autor:** marta

**Observacions:**

**Relacions físiques:**

És igual a:  
Cobreix a:  
És cobert per:  
Talla a: 4063-4123  
És tallat per:  
Farceix a:  
És farcit a: 4125  
És lliura a:  
Se li lliura:  
És solidària amb:

<b>Nom Jaciment/Codi:</b>	CARRER CARABASSA, 8BIS. BARCELONA 2006. 034/06		<b>U.E.:</b>	4125
<b>Tipus d'U.E.:</b>	Estructura positiva	<b>Definició:</b>	Claveguera	
<b>Textura:</b>		<b>Consistència:</b>		
<b>Composició Geològica:</b>	<b>Composició Orgànica:</b>		<b>Composició Artificial:</b>	
			Material de construcció Morter	
<b>Color:</b>	Taronja			
<b>Cota Superior:</b>	0,00 (en metres)	<b>Cota Inferior:</b>	0,00 (en metres)	
<b>Amplada:</b>	0,00 (en metres)	<b>Longitud:</b>	0,00 (en metres)	
<b>Diàmetre:</b>	0,00 (en metres)	<b>Forma en Planta:</b>		
<b>Forma del Fons:</b>		<b>Forma en Secció:</b>		
<b>Coord. UTM X:</b>	0,00	<b>Coord. UTM Y:</b>	0,00	
<b>Fase Cronològica:</b>	Època contemporània (XIX-XXI)			
<b>Interpretació:</b>	claveguera construïda amb maons lligats entre ells amb morter de calç de color blanc.			
<b>Nivell d'Afectació:</b>		<b>Autor:</b>	marta	
<b>Observacions:</b>				

**Relacions físiques:**

És igual a:  
Cobreix a: 4123  
És cobert per: 4002-4001  
Talla a:  
És tallat per:  
Farceix a: 4124  
És farcit a:  
És lliura a:  
Se li lliura:  
És solidària amb:



<b>Nom Jaciment/Codi:</b>	<b>CARRER CARABASSA, 8BIS. BARCELONA 2006. 034/06</b>		<b>U.E.:</b>	<b>4126</b>
<b>Tipus d'U.E.:</b>	Estrat/nivell	<b>Definició:</b>		
<b>Textura:</b>	Sorrenca	<b>Consistència:</b>	Solta	
<b>Composició Geològica:</b>		<b>Composició Orgànica:</b>	<b>Composició Artificial:</b>	
		Carbons	Ceràmica Material de construcció	
<b>Color:</b>	Marró fosc			
<b>Cota Superior:</b>	0,00 (en metres)	<b>Cota Inferior:</b>	0,00 (en metres)	
<b>Amplada:</b>	0,00 (en metres)	<b>Longitud:</b>	0,00 (en metres)	
<b>Diàmetre:</b>	0,00 (en metres)	<b>Forma en Planta:</b>		
<b>Forma del Fons:</b>		<b>Forma en Secció:</b>		
<b>Coord. UTM X:</b>	0,00	<b>Coord. UTM Y:</b>	0,00	
<b>Fase Cronològica:</b>	Baix medieval (XIII-XV)			
<b>Interpretació:</b>	Estrat de terra de color marró fosc, de textura sorrenca i consistència solta, amb presència de carbons, material consrutiú i material arqueològic.			
<b>Nivell d'Afectació:</b>		<b>Autor:</b>	marta	
<b>Observacions:</b>				

**Relacions físiques:**

És igual a:  
 Cobreix a: 4133-4134  
 És cobert per: 4123  
 Talla a:  
 És tallat per:  
 Farceix a:  
 És farcit a:  
 És lliura a:  
 Se li lliura:  
 És solidària amb:

**Nom Jaciment/Codi:** CARRER CARABASSA, 8BIS. BARCELONA 2006. 034/06

**U.E.:** 4127

**Tipus d'U.E.:** Estrat/nivell

**Definició:**
**Textura:** Sorrenca

**Consistència:**

Compacta

**Composició Geològica:**

 Pedres  
 Sorres  
 Altres

**Composició Orgànica:**

Carbons

**Composició Artificial:**

Ceràmica

**Color:** Marró fosc

**Cota Superior:** 0,00 (en metres)

**Cota Inferior:** 0,00 (en metres)

**Amplada:** 0,00 (en metres)

**Longitud:** 0,00 (en metres)

**Diàmetre:** 0,00 (en metres)

**Forma en Planta:**
**Forma del Fons:**
**Forma en Secció:**
**Coord. UTM X:** 0,00

**Coord. UTM Y:** 0,00

**Fase Cronològica:** Baix medieval (XIII-XV)

**Interpretació:**

Estrat de terra de color marró fosc, de textura sorrenca i consistència compacta, amb presència de carbons i material arqueològic.

**Nivell d'Afectació:**
**Autor:** marta

**Observacions:**
**Relacions físiques:**

 És igual a:  
 Cobreix a:  
 És cobert per: 4123-4133  
 Talla a:  
 És tallat per: 4128  
 Farceix a:  
 És farcit a:  
 És lliura a:  
 Se li lliura:  
 És solidària amb:

Nom Jaciment/Codi: **CARRER CARABASSA, 8BIS. BARCELONA 2006. 034/06** U.E.: **4128**

Tipus d'U.E.: Estructura negativa/retall Definició: Retall indeterminat

Textura: Consistència:

Composició Geològica: Composició Orgànica: Composició Artificial:

Color:

Cota Superior: 0,00 (en metres) Cota Inferior: 0,00 (en metres)

Amplada: 0,00 (en metres) Longitud: 0,00 (en metres)

Diàmetre: 0,00 (en metres) Forma en Planta: Irregular

Forma del Fons: Forma en Secció:

Coord. UTM X: 0,00 Coord. UTM Y: 0,00

Fase Cronològica:

Interpretació: Retall irregular.

Nivell d'Afectació: Autor: marta

Observacions:

Relacions físiques:

És igual a:  
Cobreix a:  
És cobert per:  
Talla a: 4127  
És tallat per:  
Farceix a:  
És farcit a: 4129  
És lliura a:  
Se li lliura:  
És solidària amb:

**Nom Jaciment/Codi:** CARRER CARABASSA, 8BIS. BARCELONA 2006. 034/06

**U.E.:** 4129

**Tipus d'U.E.:** Estrat/nivell

**Definició:** Farciment

**Textura:** Sorrenca

**Consistència:** Solta

**Composició Geològica:**

 Pedres  
 Sorres  
 Altres

**Composició Orgànica:**

Carbons

**Composició Artificial:**

 Ceràmica  
 Material de construcció

**Color:** Marró clar

**Cota Superior:** 0,00 (en metres)

**Cota Inferior:** 0,00 (en metres)

**Amplada:** 0,00 (en metres)

**Longitud:** 0,00 (en metres)

**Diàmetre:** 0,00 (en metres)

**Forma en Planta:**
**Forma del Fons:**
**Forma en Secció:**
**Coord. UTM X:** 0,00

**Coord. UTM Y:** 0,00

**Fase Cronològica:**
**Interpretació:**

Rebliment del retall 4128, de color marró clar, textura sorrenca i consistència solta, amb presència de material arqueològic.

**Nivell d'Afectació:**
**Autor:** marta

**Observacions:**
**Relacions físiques:**

 És igual a:  
 Cobreix a:  
 És cobert per: 4123  
 Talla a:  
 És tallat per:  
 Farceix a: 4128  
 És farcit a:  
 És lliura a:  
 Se li lliura:  
 És solidària amb:

**Nom Jaciment/Codi:** CARRER CARABASSA, 8BIS. BARCELONA 2006. 034/06

**U.E.:** 4130

**Tipus d'U.E.:** Estrat/nivell

**Definició:** Farciment

**Textura:**
**Consistència:** Solta

**Composició Geològica:**

 Pedres  
 Sorres  
 Altres

**Composició Orgànica:**

Carbons

**Composició Artificial:**

Ceràmica

**Color:** Marró fosc

**Cota Superior:** 0,00 (en metres)

**Cota Inferior:** 0,00 (en metres)

**Amplada:** 0,00 (en metres)

**Longitud:** 0,00 (en metres)

**Diàmetre:** 0,00 (en metres)

**Forma en Planta:**
**Forma del Fons:**
**Forma en Secció:**
**Coord. UTM X:** 0,00

**Coord. UTM Y:** 0,00

**Fase Cronològica:** Baix medieval (XIII-XV)

**Interpretació:** Estrat de color marró fosc, de consistència solta , amb presència de pedres, carbons i material arqueològic.

**Nivell d'Afectació:**
**Autor:** marta

**Observacions:**
**Relacions físiques:**

 És igual a:  
 Cobreix a:  
 És cobert per:  
 Talla a:  
 És tallat per: 4056  
 Farceix a:  
 És farcit a:  
 És lliura a: 4131  
 Se li lliura:  
 És solidària amb:

**Nom Jaciment/Codi:** CARRER CARABASSA, 8BIS. BARCELONA 2006. 034/06

**U.E.:** 4131

**Tipus d'U.E.:** Estructura positiva

**Definició:** Fossa sèptica

**Textura:**
**Consistència:**
**Composició Geològica:**
**Composició Orgànica:**
**Composició Artificial:**

 Pedres  
 Altres

 Morter  
 Pedra treballada

**Color:** Vermell

**Cota Superior:** 0,00 (en metres)

**Cota Inferior:** 0,00 (en metres)

**Amplada:** 0,00 (en metres)

**Longitud:** 0,00 (en metres)

**Diàmetre:** 0,00 (en metres)

**Forma en Planta:** Rectangular

**Forma del Fons:**
**Forma en Secció:**
**Coord. UTM X:** 0,00

**Coord. UTM Y:** 0,00

**Fase Cronològica:** Baix medieval (XIII-XV)

**Interpretació:** Estructura construïda amb carreus de mida mitjana conjuntats amb morter de calç de color vermellós.

**Nivell d'Afectació:**
**Autor:** marta

**Observacions:**
**Relacions físiques:**

 És igual a:  
 Cobreix a:  
 És cobert per: 4002-4001  
 Talla a:  
 És tallat per:  
 Farceix a: 4132  
 És farcit a:  
 És lliura a:  
 Se li lliura a: 4130  
 És solidària amb:

**Nom Jaciment/Codi:** CARRER CARABASSA, 8BIS. BARCELONA 2006. 034/06 **U.E.:** 4132

**Tipus d'U.E.:** Estructura negativa/retall **Definició:** Rasa de fonamentació

**Textura:** **Consistència:**

**Composició Geològica:** **Composició Orgànica:** **Composició Artificial:**

**Color:**

**Cota Superior:** 0,00 (en metres) **Cota Inferior:** 0,00 (en metres)

**Amplada:** 0,00 (en metres) **Longitud:** 0,00 (en metres)

**Diàmetre:** 0,00 (en metres) **Forma en Planta:**

**Forma del Fons:** **Forma en Secció:**

**Coord. UTM X:** 0,00 **Coord. UTM Y:** 0,00

**Fase Cronològica:** Baix medieval (XIII-XV)

**Interpretació:** Rasa de fonamentació per encabir la fossa sèptica 4131

**Nivell d'Afectació:** **Autor:** marta

**Observacions:**

**Relacions físiques:**

És igual a:  
Cobreix a:  
És cobert per:  
Talla a: 4088  
És tallat per:  
Farceix a:  
És farcit a: 4131  
És lliura a:  
Se li lliura:  
És solidària amb:

**Nom Jaciment/Codi:** CARRER CARABASSA, 8BIS. BARCELONA 2006. 034/06**U.E.:** 4133**Tipus d'U.E.:** Estructura positiva**Definició:** Paviment**Textura:****Consistència:****Composició Geològica:****Composició Orgànica:****Composició Artificial:**

Argiles

Morter

**Color:** Vermell**Cota Superior:** 0,00 (en metres)**Cota Inferior:** 0,00 (en metres)**Amplada:** 0,00 (en metres)**Longitud:** 0,00 (en metres)**Diàmetre:** 0,00 (en metres)**Forma en Planta:****Forma del Fons:****Forma en Secció:****Coord. UTM X:** 0,00**Coord. UTM Y:** 0,00**Fase Cronològica:** Baix medieval (XIII-XV)**Interpretació:** Paviment de terra batuda de color vermelós.**Nivell d'Afectació:****Autor:** marta**Observacions:****Relacions físiques:**

És igual a:  
Cobreix a: 4127-4139  
És cobert per: 4126  
Talla a:  
És tallat per:  
Farceix a:  
És farcit a:  
És lliura a:  
Se li lliura:  
És solidària amb:



**Nom Jaciment/Codi:** CARRER CARABASSA, 8BIS. BARCELONA 2006. 034/06**U.E.:** 4134**Tipus d'U.E.:** Estrat/nivell**Definició:** Altres**Textura:****Consistència:****Composició Geològica:**Pedres  
Sorres  
Altres**Composició Orgànica:**Carbons  
Cendres  
Altres**Composició Artificial:**Ceràmica  
Material de construcció  
Altres**Color:** Marró clar**Cota Superior:** 0,00 (en metres)**Cota Inferior:** 0,00 (en metres)**Amplada:** 0,00 (en metres)**Longitud:** 0,00 (en metres)**Diàmetre:** 0,00 (en metres)**Forma en Planta:****Forma del Fons:****Forma en Secció:****Coord. UTM X:** 0,00**Coord. UTM Y:** 0,00**Fase Cronològica:****Interpretació:****Nivell d'Afectació:****Autor:** marta**Observacions:****Relacions físiques:**És igual a:  
Cobreix a:  
És cobert per: 4126  
Talla a:  
És tallat per: 4138  
Farceix a:  
És farcit a:  
És lliura a:  
Se li lliura:  
És solidària amb:

**Nom Jaciment/Codi:** CARRER CARABASSA, 8BIS. BARCELONA 2006. 034/06 **U.E.:** 4135

**Tipus d'U.E.:** Estructura negativa/retall **Definició:** Rasa de fonamentació

**Textura:** **Consistència:**

**Composició Geològica:** **Composició Orgànica:** **Composició Artificial:**

**Color:**

**Cota Superior:** 0,00 (en metres) **Cota Inferior:** 0,00 (en metres)

**Amplada:** 0,00 (en metres) **Longitud:** 0,00 (en metres)

**Diàmetre:** 0,00 (en metres) **Forma en Planta:**

**Forma del Fons:** **Forma en Secció:**

**Coord. UTM X:** 0,00 **Coord. UTM Y:** 0,00

**Fase Cronològica:** Baix medieval (XIII-XV)

**Interpretació:** Rasa per encabir la fossa sèptica 4136.

**Nivell d'Afectació:** **Autor:** marta

**Observacions:**

**Relacions físiques:**

És igual a:  
Cobreix a:  
És cobert per:  
Talla a:  
És tallat per:  
Farceix a:  
És farcit a: 4136  
És lliura a:  
Se li lliura:  
És solidària amb:

<b>Nom Jaciment/Codi:</b>	<b>CARRER CARABASSA, 8BIS. BARCELONA 2006. 034/06</b>		<b>U.E.:</b>	<b>4136</b>
<b>Tipus d'U.E.:</b>	Estructura positiva	<b>Definició:</b>	Fossa sèptica	
<b>Textura:</b>		<b>Consistència:</b>		
<b>Composició Geològica:</b>	<b>Composició Orgànica:</b>		<b>Composició Artificial:</b>	
			Morter Pedra treballada	
<b>Color:</b>	Taronja			
<b>Cota Superior:</b>	0,00 (en metres)	<b>Cota Inferior:</b>	0,00 (en metres)	
<b>Amplada:</b>	0,00 (en metres)	<b>Longitud:</b>	0,00 (en metres)	
<b>Diàmetre:</b>	0,00 (en metres)	<b>Forma en Planta:</b>	Rectangular	
<b>Forma del Fons:</b>		<b>Forma en Secció:</b>		
<b>Coord. UTM X:</b>	0,00	<b>Coord. UTM Y:</b>	0,00	
<b>Fase Cronològica:</b>	Època moderna (XVI-XVIII)			
<b>Interpretació:</b>	Estructura construïda amb pedres escairades lligades entre elles amb morter de calç de color ataronjat. La seva orientació és Nord-sud. fossa sèptica.			
<b>Nivell d'Afectació:</b>		<b>Autor:</b>	marta	
<b>Observacions:</b>	Estructura construïda amb pedres escairades lligades entre elles amb morter de color ataronjat.			

**Relacions físiques:**

És igual a:  
 Cobreix a:  
 És cobert per:  
 Talla a:  
 És tallat per:  
 Farceix a: 4135  
 És farcit a:  
 És lliura a: 4059  
 Se li lliura: 4137-4159  
 És solidària amb:

**Nom Jaciment/Codi:** CARRER CARABASSA, 8BIS. BARCELONA 2006. 034/06

**U.E.:** 4137

**Tipus d'U.E.:** Estrat/nivell

**Definició:** Farciment

**Textura:** Argil·losorrenca

**Consistència:** Solta

**Composició Geològica:**

 Graves  
 Sorres

**Composició Orgànica:**

 Carbons  
 Matèria en descomposició  
 Altres

**Composició Artificial:**

Ceràmica

**Color:** Altres

**Cota Superior:** 0,00 (en metres)

**Cota Inferior:** 0,00 (en metres)

**Amplada:** 0,00 (en metres)

**Longitud:** 0,00 (en metres)

**Diàmetre:** 0,00 (en metres)

**Forma en Planta:**
**Forma del Fons:**
**Forma en Secció:**
**Coord. UTM X:** 0,00

**Coord. UTM Y:** 0,00

**Fase Cronològica:** Baix medieval (XIII-XV)

**Interpretació:** Estrat de color verdós. Rebliment de la fossa sèptica 4136.

**Nivell d'Afectació:**
**Autor:** marta

**Observacions:**
**Relacions físiques:**

 És igual a:  
 Cobreix a:  
 És cobert per:  
 Talla a:  
 És tallat per: 4153  
 Farceix a:  
 És farcit a:  
 És lliura a: 4136  
 Se li lliura:  
 És solidària amb:

**Nom Jaciment/Codi:** **CARRER CARABASSA, 8BIS. BARCELONA 2006. 034/06** **U.E.:** **4138**  
**Tipus d'U.E.:** Estructura negativa/retall **Definició:** Retall indeterminat  
**Textura:**  **Consistència:**   
**Composició Geològica:**  **Composició Orgànica:**  **Composició Artificial:**

**Color:**   
**Cota Superior:**  (en metres) **Cota Inferior:**  (en metres)  
**Amplada:**  (en metres) **Longitud:**  (en metres)  
**Diàmetre:**  (en metres) **Forma en Planta:** Irregular  
**Forma del Fons:**  **Forma en Secció:**   
**Coord. UTM X:**  **Coord. UTM Y:**   
**Fase Cronològica:**   
**Interpretació:** Retall irregular.  
**Nivell d'Afectació:**  **Autor:** marta  
**Observacions:**

**Relacions físiques:**

És igual a:  
 Cobreix a:  
 És cobert per:  
 Talla a: 4134  
 És tallat per:  
 Farceix a:  
 És farcit a: 4139  
 És lliura a:  
 Se li lliura:  
 És solidària amb:

**Nom Jaciment/Codi:** CARRER CARABASSA, 8BIS. BARCELONA 2006. 034/06

**U.E.:** 4139

**Tipus d'U.E.:** Estrat/nivell

**Definició:** Farciment

**Textura:**
**Consistència:**
**Composició Geològica:**

 Pedres  
 Sorres

**Composició Orgànica:**

 Carbons  
 Cendres  
 Fauna

**Composició Artificial:**

Ceràmica

**Color:**
**Cota Superior:** 0,00 (en metres)

**Cota Inferior:** 0,00 (en metres)

**Amplada:** 0,00 (en metres)

**Longitud:** 0,00 (en metres)

**Diàmetre:** 0,00 (en metres)

**Forma en Planta:**
**Forma del Fons:**
**Forma en Secció:**
**Coord. UTM X:** 0,00

**Coord. UTM Y:** 0,00

**Fase Cronològica:**
**Interpretació:** Farciment del retall 4138

**Nivell d'Afectació:**
**Autor:** marta

**Observacions:**
**Relacions físiques:**

 És igual a:  
 Cobreix a:  
 És cobert per: 4133  
 Talla a:  
 És tallat per:  
 Farceix a: 4138  
 És farcit a:  
 És lliura a:  
 Se li lliura:  
 És solidària amb:

**Nom Jaciment/Codi:** CARRER CARABASSA, 8BIS. BARCELONA 2006. 034/06

**U.E.:** 4140

**Tipus d'U.E.:** Estrat/nivell

**Definició:**
**Textura:** Sorrenca

**Consistència:** Solta

**Composició Geològica:**
**Composició Orgànica:**
**Composició Artificial:**

Sorres

 Carbons  
Cendres

Ceràmica

**Color:** Gris fosc

**Cota Superior:** 3,69 (en metres)

**Cota Inferior:** 0,00 (en metres)

**Amplada:** 0,00 (en metres)

**Longitud:** 0,00 (en metres)

**Diàmetre:** 0,00 (en metres)

**Forma en Planta:**
**Forma del Fons:**
**Forma en Secció:**
**Coord. UTM X:** 0,00

**Coord. UTM Y:** 0,00

**Fase Cronològica:**
**Interpretació:**

Estrat de color gris fosc amb cendres, carbons i material arqueològic.

**Nivell d'Afectació:**
**Autor:** marta

**Observacions:**
**Relacions físiques:**

 És igual a:  
 Cobreix a: 4152  
 És cobert per: 4149-4170  
 Talla a:  
 És tallat per:  
 Farceix a:  
 És farcit a:  
 És lliura a: 4142  
 Se li lliura:  
 És solidària amb:

**Nom Jaciment/Codi:** CARRER CARABASSA, 8BIS. BARCELONA 2006. 034/06**U.E.:** 4141**Tipus d'U.E.:** Estrat/nivell**Definició:****Textura:** Argil·losorrenca**Consistència:**

Compacta

**Composició Geològica:****Composició Orgànica:****Composició Artificial:**Argiles  
Sorres**Color:** Vermell**Cota Superior:** 3,83 (en metres)**Cota Inferior:** 3,85 (en metres)**Amplada:** 0,00 (en metres)**Longitud:** 0,00 (en metres)**Diàmetre:** 0,00 (en metres)**Forma en Planta:****Forma del Fons:****Forma en Secció:****Coord. UTM X:** 0,00**Coord. UTM Y:** 0,00**Fase Cronològica:****Interpretació:** Estrat de color vermellós amb argiles i nòduls de calç.**Nivell d'Afectació:****Autor:** marta**Observacions:****Relacions físiques:**És igual a:  
Cobreix a: 4143  
És cobert per: 4002  
Talla a:  
És tallat per:  
Farceix a:  
És farcit a:  
És lliura a:  
Se li lliura:  
És solidària amb:



**Nom Jaciment/Codi:** CARRER CARABASSA, 8BIS. BARCELONA 2006. 034/06

**U.E.:** 4142

**Tipus d'U.E.:** Estructura positiva

**Definició:** Mur

**Textura:**
**Consistència:**
**Composició Geològica:**
**Composició Orgànica:**
**Composició Artificial:**

Pedres

 Material de construcció  
Morter

**Color:** Taronja

**Cota Superior:** 0,00 (en metres)

**Cota Inferior:** 0,00 (en metres)

**Amplada:** 0,00 (en metres)

**Longitud:** 0,00 (en metres)

**Diàmetre:** 0,00 (en metres)

**Forma en Planta:**
**Forma del Fons:**
**Forma en Secció:**
**Coord. UTM X:** 0,00

**Coord. UTM Y:** 0,00

**Fase Cronològica:**
**Interpretació:**

Mur construït amb pedres de mida petita lligades entre elles amb morter de calç de color ataronjat.

**Nivell d'Afectació:**
**Autor:** marta

**Observacions:**
**Relacions físiques:**

 És igual a:  
 Cobreix a:  
 És cobert per: 4002-4143-4170  
 Talla a:  
 És tallat per: 4042  
 Farceix a:  
 És farcit a:  
 És lliura a:  
 Se li lliura: 4140-4149  
 És solidària amb:

<b>Nom Jaciment/Codi:</b>	<b>CARRER CARABASSA, 8BIS. BARCELONA 2006. 034/06</b>		<b>U.E.:</b>	<b>4143</b>
<b>Tipus d'U.E.:</b>	Estrat/nivell	<b>Definició:</b>		
<b>Textura:</b>	Sorrenca	<b>Consistència:</b>	Solta	
<b>Composició Geològica:</b>	<b>Composició Orgànica:</b>	<b>Composició Artificial:</b>		

<b>Color:</b>	Marró fosc			
<b>Cota Superior:</b>	3,85 (en metres)	<b>Cota Inferior:</b>	0,00 (en metres)	
<b>Amplada:</b>	0,00 (en metres)	<b>Longitud:</b>	0,00 (en metres)	
<b>Diàmetre:</b>	0,00 (en metres)	<b>Forma en Planta:</b>		
<b>Forma del Fons:</b>		<b>Forma en Secció:</b>		
<b>Coord. UTM X:</b>	0,00	<b>Coord. UTM Y:</b>	0,00	
<b>Fase Cronològica:</b>				
<b>Interpretació:</b>	Estrat de color marró fosc, textura sorrenca i consistència solta.			
<b>Nivell d'Afectació:</b>		<b>Autor:</b>	marta	
<b>Observacions:</b>				

**Relacions físiques:**

És igual a:  
 Cobreix a: 4142  
 És cobert per: 4141  
 Talla a:  
 És tallat per:  
 Farceix a:  
 És farcit a:  
 És lliura a:  
 Se li lliura:  
 És solidària amb:

<b>Nom Jaciment/Codi:</b>	<b>CARRER CARABASSA, 8BIS. BARCELONA 2006. 034/06</b>		<b>U.E.:</b>	<b>4144</b>
<b>Tipus d'U.E.:</b>	Estructura positiva	<b>Definició:</b>	Fossa sèptica	
<b>Textura:</b>		<b>Consistència:</b>		
<b>Composició Geològica:</b>	<b>Composició Orgànica:</b>		<b>Composició Artificial:</b>	
			Morter Pedra treballada	
<b>Color:</b>	Taronja			
<b>Cota Superior:</b>	0,00 (en metres)	<b>Cota Inferior:</b>	0,00 (en metres)	
<b>Amplada:</b>	0,00 (en metres)	<b>Longitud:</b>	0,00 (en metres)	
<b>Diàmetre:</b>	0,00 (en metres)	<b>Forma en Planta:</b>	Rectangular	
<b>Forma del Fons:</b>		<b>Forma en Secció:</b>		
<b>Coord. UTM X:</b>	0,00	<b>Coord. UTM Y:</b>	0,00	
<b>Fase Cronològica:</b>	Baix medieval (XIII-XV)			
<b>Interpretació:</b>	Estructura construïda amb carreus de mida mitjana lligats entre ells amb morter de calç de color ataronjat.			
<b>Nivell d'Afectació:</b>		<b>Autor:</b>	marta	
<b>Observacions:</b>				

**Relacions físiques:**

És igual a:  
 Cobreix a:  
 És cobert per:  
 Talla a:  
 És tallat per:  
 Farceix a: 4150  
 És farcit a:  
 És lliura a:  
 Se li lliura: 4145  
 És solidària amb:

**Nom Jaciment/Codi:** CARRER CARABASSA, 8BIS. BARCELONA 2006. 034/06**U.E.:** 4145**Tipus d'U.E.:** Estrat/nivell**Definició:** Farciment**Textura:****Consistència:****Composició Geològica:**Argiles  
Pedres  
Sorres**Composició Orgànica:**Carbons  
Matèria en descomposició**Composició Artificial:**

Ceràmica

**Color:** Altres**Cota Superior:** 0,00 (en metres)**Cota Inferior:** 0,00 (en metres)**Amplada:** 0,00 (en metres)**Longitud:** 0,00 (en metres)**Diàmetre:** 0,00 (en metres)**Forma en Planta:****Forma del Fons:****Forma en Secció:****Coord. UTM X:** 0,00**Coord. UTM Y:** 0,00**Fase Cronològica:** Baix medieval (XIII-XV)**Interpretació:** Estrat de color verdós que farceix la fossa sèptica 4144.**Nivell d'Afectació:****Autor:** marta**Observacions:****Relacions físiques:**És igual a:  
Cobreix a:  
És cobert per: 4002  
Talla a:  
És tallat per:  
Farceix a:  
És farcit a:  
És lliura a: 4144  
Se li lliura:  
És solidària amb:

**Nom Jaciment/Codi:** CARRER CARABASSA, 8BIS. BARCELONA 2006. 034/06**U.E.:** 4146**Tipus d'U.E.:** Estrat/nivell**Definició:****Textura:** Sorrenca**Consistència:**

Solta

**Composició Geològica:**

Sorres

**Composició Orgànica:**

Carbons

**Composició Artificial:**

Ceràmica

**Color:** Marró fosc**Cota Superior:** 0,00 (en metres)**Cota Inferior:** 0,00 (en metres)**Amplada:** 0,00 (en metres)**Longitud:** 0,00 (en metres)**Diàmetre:** 0,00 (en metres)**Forma en Planta:****Forma del Fons:****Forma en Secció:****Coord. UTM X:** 0,00**Coord. UTM Y:** 0,00**Fase Cronològica:****Interpretació:**

Estrat de terra de color marró fosc i textura sorrenca amb presència de carbons i material arqueològic.

**Nivell d'Afectació:****Autor:** marta**Observacions:****Relacions físiques:**

És igual a:  
Cobreix a:  
És cobert per: 4002-4171  
Talla a:  
És tallat per: 4199  
Farceix a:  
És farcit a:  
És lliura a:  
Se li lliura:  
És solidària amb:

**Nom Jaciment/Codi:** CARRER CARABASSA, 8BIS. BARCELONA 2006. 034/06

**U.E.:** 4147

**Tipus d'U.E.:** Estrat/nivell

**Definició:** Superficial

**Textura:** Sorrenca

**Consistència:** Solta

**Composició Geològica:**

 Argiles  
 Graves  
 Sorres

**Composició Orgànica:**

Carbons

**Composició Artificial:**
**Color:** Marró fosc

**Cota Superior:** 0,00 (en metres)

**Cota Inferior:** 0,00 (en metres)

**Amplada:** 0,00 (en metres)

**Longitud:** 0,00 (en metres)

**Diàmetre:** 0,00 (en metres)

**Forma en Planta:**
**Forma del Fons:**
**Forma en Secció:**
**Coord. UTM X:** 0,00

**Coord. UTM Y:** 0,00

**Fase Cronològica:**
**Interpretació:** Estrat heterogeni de terra de color marró fosc barrejada amb argiles taronges.

**Nivell d'Afectació:**
**Autor:** marta

**Observacions:**
**Relacions físiques:**

 És igual a: 4002  
 Cobreix a: 4148  
 És cobert per:  
 Talla a:  
 És tallat per:  
 Farceix a:  
 És farcit a:  
 És lliura a:  
 Se li lliura:  
 És solidària amb:

**Nom Jaciment/Codi:** CARRER CARABASSA, 8BIS. BARCELONA 2006. 034/06**U.E.:** 4148**Tipus d'U.E.:** Estrat/nivell**Definició:** Superficial**Textura:** Sorrenca**Consistència:** Solta**Composició Geològica:**

Sorres

**Composició Orgànica:**Carbons  
Cendres**Composició Artificial:**

Ceràmica

**Color:** Gris clar**Cota Superior:** 0,00 (en metres)**Cota Inferior:** 0,00 (en metres)**Amplada:** 0,00 (en metres)**Longitud:** 0,00 (en metres)**Diàmetre:** 0,00 (en metres)**Forma en Planta:****Forma del Fons:****Forma en Secció:****Coord. UTM X:** 0,00**Coord. UTM Y:** 0,00**Fase Cronològica:** Baix medieval (XIII-XV)**Interpretació:** Estrat de color gris amb cendres i carbons**Nivell d'Afectació:****Autor:** marta**Observacions:****Relacions físiques:**És igual a:  
Cobreix a:  
És cobert per: 4147  
Talla a:  
És tallat per:  
Farceix a:  
És farcit a:  
És lliura a:  
Se li lliura:  
És solidària amb:

**Nom Jaciment/Codi:** CARRER CARABASSA, 8BIS. BARCELONA 2006. 034/06**U.E.:** 4149**Tipus d'U.E.:** Estructura positiva**Definició:** Paviment**Textura:****Consistència:****Composició Geològica:****Composició Orgànica:****Composició Artificial:**

Argiles

Morter

**Color:** Vermell**Cota Superior:** 0,00 (en metres)**Cota Inferior:** 0,00 (en metres)**Amplada:** 0,00 (en metres)**Longitud:** 0,00 (en metres)**Diàmetre:** 0,00 (en metres)**Forma en Planta:****Forma del Fons:****Forma en Secció:****Coord. UTM X:** 0,00**Coord. UTM Y:** 0,00**Fase Cronològica:** Baix medieval (XIII-XV)**Interpretació:** Fragment de paviment de terra batuda de color vermellós, relacionat amb el mur 4142.**Nivell d'Afectació:****Autor:** marta**Observacions:****Relacions físiques:**

És igual a:  
Cobreix a: 4140  
És cobert per: 4002  
Talla a:  
És tallat per:  
Farceix a:  
És farcit a:  
És lliura a: 4142  
Se li lliura:  
És solidària amb:



**Nom Jaciment/Codi:** CARRER CARABASSA, 8BIS. BARCELONA 2006. 034/06 **U.E.:** 4150

**Tipus d'U.E.:** Estructura negativa/retall **Definició:** Rasa de fonamentació

**Textura:** **Consistència:**

**Composició Geològica:** **Composició Orgànica:** **Composició Artificial:**

**Color:**

**Cota Superior:** 0,00 (en metres) **Cota Inferior:** 0,00 (en metres)

**Amplada:** 0,00 (en metres) **Longitud:** 0,00 (en metres)

**Diàmetre:** 0,00 (en metres) **Forma en Planta:**

**Forma del Fons:** **Forma en Secció:**

**Coord. UTM X:** 0,00 **Coord. UTM Y:** 0,00

**Fase Cronològica:** Baix medieval (XIII-XV)

**Interpretació:** Rasa de fonamentació de l'estructura 4144.

**Nivell d'Afectació:** **Autor:** marta

**Observacions:**

**Relacions físiques:**

És igual a:  
Cobreix a:  
És cobert per:  
Talla a:  
És tallat per:  
Farceix a:  
És farcit a: 4144  
És lliura a:  
Se li lliura:  
És solidària amb:

**Nom Jaciment/Codi:** CARRER CARABASSA, 8BIS. BARCELONA 2006. 034/06**U.E.:** 4152**Tipus d'U.E.:** Estrat/nivell**Definició:****Textura:** Sorrenca**Consistència:**

Solta

**Composició Geològica:**Sorres  
Altres**Composició Orgànica:**

Carbons

**Composició Artificial:**Ceràmica  
Material de construcció**Color:** Negre**Cota Superior:** 0,00 (en metres)**Cota Inferior:** 0,00 (en metres)**Amplada:** 0,00 (en metres)**Longitud:** 0,00 (en metres)**Diàmetre:** 0,00 (en metres)**Forma en Planta:****Forma del Fons:****Forma en Secció:****Coord. UTM X:** 0,00**Coord. UTM Y:** 0,00**Fase Cronològica:** Món romà baiximperial (III-VII)**Interpretació:** Estrat d'amortització de color negros.**Nivell d'Afectació:****Autor:** marta**Observacions:****Relacions físiques:**És igual a: 4088  
Cobreix a:  
És cobert per: 4140  
Talla a:  
És tallat per:  
Farceix a:  
És farcit a:  
És lliura a:  
Se li lliura:  
És solidària amb:

**Nom Jaciment/Codi:** **CARRER CARABASSA, 8BIS. BARCELONA 2006. 034/06** **U.E.:** **4153**  
**Tipus d'U.E.:** Estructura negativa/retall **Definició:** Rasa de fonamentació  
**Textura:**  **Consistència:**   
**Composició Geològica:**  **Composició Orgànica:**  **Composició Artificial:**

**Color:**   
**Cota Superior:**  (en metres) **Cota Inferior:**  (en metres)  
**Amplada:**  (en metres) **Longitud:**  (en metres)  
**Diàmetre:**  (en metres) **Forma en Planta:**   
**Forma del Fons:**  **Forma en Secció:**   
**Coord. UTM X:**  **Coord. UTM Y:**   
**Fase Cronològica:** Època contemporània (XIX-XXI)  
**Interpretació:** Rasa de fonamentació del mur 4154.  
**Nivell d'Afectació:**  **Autor:** marta  
**Observacions:**

**Relacions físiques:**

És igual a:  
 Cobreix a:  
 És cobert per:  
 Talla a: 4137  
 És tallat per:  
 Farceix a:  
 És farcit a: 4154  
 És lliura a:  
 Se li lliura:  
 És solidària amb:

**Nom Jaciment/Codi:** CARRER CARABASSA, 8BIS. BARCELONA 2006. 034/06**U.E.:** 4154**Tipus d'U.E.:** Estructura positiva**Definició:** Mur**Textura:****Consistència:****Composició Geològica:****Composició Orgànica:****Composició Artificial:**

Pedres

Morter

**Color:****Cota Superior:** 0,00 (en metres)**Cota Inferior:** 0,00 (en metres)**Amplada:** 0,00 (en metres)**Longitud:** 0,00 (en metres)**Diàmetre:** 0,00 (en metres)**Forma en Planta:****Forma del Fons:****Forma en Secció:****Coord. UTM X:** 0,00**Coord. UTM Y:** 0,00**Fase Cronològica:** Època contemporània (XIX-XXI)**Interpretació:** Mur construït amb pedres de factura petita i mitjana lligades entre elles amb morter de calç blanca. La seva orientació és Nord-sud.**Nivell d'Afectació:****Autor:** marta**Observacions:****Relacions físiques:**

És igual a:  
Cobreix a:  
És cobert per: 4002  
Talla a:  
És tallat per:  
Farceix a: 4153  
És farcit a:  
És lliura a:  
Se li lliura:  
És solidària amb:

**Nom Jaciment/Codi:** CARRER CARABASSA, 8BIS. BARCELONA 2006. 034/06

**U.E.:** 4155

**Tipus d'U.E.:** Estrat/nivell

**Definició:**
**Textura:** Sorrenca

**Consistència:** Solta

**Composició Geològica:**

Sorres

**Composició Orgànica:**

 Cendres  
 Fauna  
 Fusta

**Composició Artificial:**

Ceràmica

**Color:** Altres

**Cota Superior:** 3,74 (en metres)

**Cota Inferior:** 0,00 (en metres)

**Amplada:** 0,00 (en metres)

**Longitud:** 0,00 (en metres)

**Diàmetre:** 0,00 (en metres)

**Forma en Planta:**
**Forma del Fons:**
**Forma en Secció:**
**Coord. UTM X:** 0,00

**Coord. UTM Y:** 0,00

**Fase Cronològica:**
**Interpretació:**

Estrat de terra de color verdós amb presència de fauna i material arqueològic.

**Nivell d'Afectació:**
**Autor:** marta

**Observacions:**
**Relacions físiques:**

 És igual a:  
 Cobreix a:  
 És cobert per: 4002  
 Talla a:  
 És tallat per:  
 Farceix a:  
 És farcit a:  
 És lliura a: 4157  
 Se li lliura:  
 És solidària amb:

**Nom Jaciment/Codi:** CARRER CARABASSA, 8BIS. BARCELONA 2006. 034/06 **U.E.:** 4156

**Tipus d'U.E.:** Estructura negativa/retall **Definició:** Rasa de fonamentació

**Textura:**  **Consistència:**

**Composició Geològica:**  **Composició Orgànica:**  **Composició Artificial:**

**Color:**

**Cota Superior:**  (en metres) **Cota Inferior:**  (en metres)

**Amplada:**  (en metres) **Longitud:**  (en metres)

**Diàmetre:**  (en metres) **Forma en Planta:**

**Forma del Fons:**  **Forma en Secció:**

**Coord. UTM X:**  **Coord. UTM Y:**

**Fase Cronològica:**

**Interpretació:**

**Nivell d'Afectació:**  **Autor:**

**Observacions:**

**Relacions físiques:**

És igual a:  
Cobreix a:  
És cobert per:  
Talla a:  
És tallat per:  
Farceix a:  
És farcit a: 4157  
És lliura a:  
Se li lliura:  
És solidària amb:

**Nom Jaciment/Codi:** CARRER CARABASSA, 8BIS. BARCELONA 2006. 034/06

**U.E.:** 4157

**Tipus d'U.E.:** Estructura positiva

**Definició:** Fossa sèptica

**Textura:**
**Consistència:**
**Composició Geològica:**
**Composició Orgànica:**
**Composició Artificial:**

Pedres

 Morter  
 Pedra treballada

**Color:**
**Cota Superior:** 0,00 (en metres)

**Cota Inferior:** 0,00 (en metres)

**Amplada:** 0,00 (en metres)

**Longitud:** 0,00 (en metres)

**Diàmetre:** 0,00 (en metres)

**Forma en Planta:** Rectangular

**Forma del Fons:**
**Forma en Secció:**
**Coord. UTM X:** 0,00

**Coord. UTM Y:** 0,00

**Fase Cronològica:**
**Interpretació:**

Estructura construïda amb pedres de factura mitjana, algunes escairades, lligades entre elles amb morter de color ataronjat.

**Nivell d'Afectació:**
**Autor:** marta

**Observacions:**
**Relacions físiques:**

 És igual a: 4136  
 Cobreix a:  
 És cobert per:  
 Talla a:  
 És tallat per:  
 Farceix a: 4156  
 És farcit a:  
 És lliura a:  
 Se li lliura: 4155  
 És solidària amb:

**Nom Jaciment/Codi:** **CARRER CARABASSA, 8BIS. BARCELONA 2006. 034/06** **U.E.:** **4158**  
**Tipus d'U.E.:** Estructura negativa/retall **Definició:** Rasa de fonamentació  
**Textura:**  **Consistència:**   
**Composició Geològica:**  **Composició Orgànica:**  **Composició Artificial:**

**Color:**   
**Cota Superior:**  (en metres) **Cota Inferior:**  (en metres)  
**Amplada:**  (en metres) **Longitud:**  (en metres)  
**Diàmetre:**  (en metres) **Forma en Planta:**   
**Forma del Fons:**  **Forma en Secció:**   
**Coord. UTM X:**  **Coord. UTM Y:**   
**Fase Cronològica:**   
**Interpretació:** Rasa de fonamentació del mur 4159.  
**Nivell d'Afectació:**  **Autor:** marta  
**Observacions:**

**Relacions físiques:**

És igual a:  
 Cobreix a:  
 És cobert per:  
 Talla a:  
 És tallat per:  
 Farceix a:  
 És farcit a: 4159  
 És lliura a:  
 Se li lliura:  
 És solidària amb:



**Nom Jaciment/Codi:** CARRER CARABASSA, 8BIS. BARCELONA 2006. 034/06

**U.E.:** 4159

**Tipus d'U.E.:** Estructura positiva

**Definició:** Mur

**Textura:**
**Consistència:**
**Composició Geològica:**
**Composició Orgànica:**
**Composició Artificial:**

Pedres

Morter

**Color:** Taronja

**Cota Superior:** 0,00 (en metres)

**Cota Inferior:** 0,00 (en metres)

**Amplada:** 0,00 (en metres)

**Longitud:** 0,00 (en metres)

**Diàmetre:** 0,00 (en metres)

**Forma en Planta:**
**Forma del Fons:**
**Forma en Secció:**
**Coord. UTM X:** 0,00

**Coord. UTM Y:** 0,00

**Fase Cronològica:**
**Interpretació:**

Mur construït amb pedres de mida mitjana lligades entre elles amb morter de color ataronjat. La seva orientació és Nord-sud.

**Nivell d'Afectació:**
**Autor:** marta

**Observacions:**
**Relacions físiques:**

 És igual a:  
 Cobreix a:  
 És cobert per: 4002  
 Talla a:  
 És tallat per:  
 Farceix a: 4158  
 És farcit a:  
 És lliura a: 4136  
 Se li lliura:  
 És solidària amb:

**Nom Jaciment/Codi:** CARRER CARABASSA, 8BIS. BARCELONA 2006. 034/06 **U.E.:** 4160

**Tipus d'U.E.:** Estructura negativa/retall **Definició:** Altres

**Textura:** **Consistència:**

**Composició Geològica:** **Composició Orgànica:** **Composició Artificial:**

**Color:**

**Cota Superior:** 0,00 (en metres) **Cota Inferior:** 0,00 (en metres)

**Amplada:** 0,00 (en metres) **Longitud:** 0,00 (en metres)

**Diàmetre:** 0,00 (en metres) **Forma en Planta:** Circular

**Forma del Fons:** **Forma en Secció:**

**Coord. UTM X:** 0,00 **Coord. UTM Y:** 0,00

**Fase Cronològica:** Baix medieval (XIII-XV)

**Interpretació:** retall per encabir la tenalla 4161

**Nivell d'Afectació:** **Autor:** marta

**Observacions:**

**Relacions físiques:**

És igual a:  
Cobreix a:  
És cobert per:  
Talla a:  
És tallat per:  
Farceix a:  
És farcit a: 4161-4169  
És lliura a:  
Se li lliura:  
És solidària amb:

**Nom Jaciment/Codi:** CARRER CARABASSA, 8BIS. BARCELONA 2006. 034/06 **U.E.:** 4161

**Tipus d'U.E.:** Estructura positiva **Definició:** Altres

**Textura:** **Consistència:**

**Composició Geològica:** **Composició Orgànica:** **Composició Artificial:**

Ceràmica

**Color:**

**Cota Superior:** 0,00 (en metres) **Cota Inferior:** 0,00 (en metres)

**Amplada:** 0,00 (en metres) **Longitud:** 0,00 (en metres)

**Diàmetre:** 0,00 (en metres) **Forma en Planta:**

**Forma del Fons:** **Forma en Secció:**

**Coord. UTM X:** 0,00 **Coord. UTM Y:** 0,00

**Fase Cronològica:** Baix medieval (XIII-XV)

**Interpretació:** Tenalla ceràmica.

**Nivell d'Afectació:** **Autor:** marta

**Observacions:**

**Relacions físiques:**

És igual a:  
 Cobreix a:  
 És cobert per: 4002  
 Talla a:  
 És tallat per:  
 Farceix a: 4160  
 És farcit a:  
 És lliura a:  
 Se li lliura: 4162  
 És solidària amb:

<b>Nom Jaciment/Codi:</b>	<b>CARRER CARABASSA, 8BIS. BARCELONA 2006. 034/06</b>		<b>U.E.:</b>	<b>4162</b>
<b>Tipus d'U.E.:</b>	Estrat/nivell	<b>Definició:</b>	Farciment	
<b>Textura:</b>		<b>Consistència:</b>		
<b>Composició Geològica:</b>		<b>Composició Orgànica:</b>	<b>Composició Artificial:</b>	

<b>Color:</b>				
<b>Cota Superior:</b>	0,00 (en metres)	<b>Cota Inferior:</b>	0,00 (en metres)	
<b>Amplada:</b>	0,00 (en metres)	<b>Longitud:</b>	0,00 (en metres)	
<b>Diàmetre:</b>	0,00 (en metres)	<b>Forma en Planta:</b>		
<b>Forma del Fons:</b>		<b>Forma en Secció:</b>		
<b>Coord. UTM X:</b>	0,00	<b>Coord. UTM Y:</b>	0,00	
<b>Fase Cronològica:</b>	Època moderna (XVI-XVIII)			
<b>Interpretació:</b>	Rebliment de la tenalla.			
<b>Nivell d'Afectació:</b>		<b>Autor:</b>	marta	
<b>Observacions:</b>				

**Relacions físiques:**

És igual a:  
 Cobreix a:  
 És cobert per: 4002  
 Talla a:  
 És tallat per:  
 Farceix a:  
 És farcit a:  
 És lliura a: 4161  
 Se li lliura:  
 És solidària amb:

**Nom Jaciment/Codi:** CARRER CARABASSA, 8BIS. BARCELONA 2006. 034/06 **U.E.:** 4163

**Tipus d'U.E.:** Estructura negativa/retall **Definició:** Altres

**Textura:** **Consistència:**

**Composició Geològica:** **Composició Orgànica:** **Composició Artificial:**

**Color:**

**Cota Superior:** 0,00 (en metres) **Cota Inferior:** 0,00 (en metres)

**Amplada:** 0,00 (en metres) **Longitud:** 0,00 (en metres)

**Diàmetre:** 0,00 (en metres) **Forma en Planta:** Irregular

**Forma del Fons:** **Forma en Secció:**

**Coord. UTM X:** 0,00 **Coord. UTM Y:** 0,00

**Fase Cronològica:** Baix medieval (XIII-XV)

**Interpretació:** Retall per encabir la tenalla 4164

**Nivell d'Afectació:** **Autor:** marta

**Observacions:**

**Relacions físiques:**

És igual a:  
Cobreix a:  
És cobert per:  
Talla a:  
És tallat per:  
Farceix a:  
És farcit a: 4164  
És lliura a:  
Se li lliura:  
És solidària amb:

**Nom Jaciment/Codi:** CARRER CARABASSA, 8BIS. BARCELONA 2006. 034/06 **U.E.:** 4164

**Tipus d'U.E.:** Estructura positiva **Definició:** Altres

**Textura:** **Consistència:**

**Composició Geològica:** **Composició Orgànica:** **Composició Artificial:**

**Color:**

**Cota Superior:** 0,00 (en metres) **Cota Inferior:** 0,00 (en metres)

**Amplada:** 0,00 (en metres) **Longitud:** 0,00 (en metres)

**Diàmetre:** 0,00 (en metres) **Forma en Planta:**

**Forma del Fons:** **Forma en Secció:**

**Coord. UTM X:** 0,00 **Coord. UTM Y:** 0,00

**Fase Cronològica:** Baix medieval (XIII-XV)

**Interpretació:** Tenalla

**Nivell d'Afectació:** **Autor:** marta

**Observacions:**

**Relacions físiques:**

És igual a:  
Cobreix a:  
És cobert per:  
Talla a:  
És tallat per:  
Farceix a: 4163  
És farcit a:  
És lliura a:  
Se li lliura: 4165  
És solidària amb:

**Nom Jaciment/Codi:** CARRER CARABASSA, 8BIS. BARCELONA 2006. 034/06 **U.E.:** 4165

**Tipus d'U.E.:** Estrat/nivell **Definició:** Farciment

**Textura:** **Consistència:**

**Composició Geològica:** **Composició Orgànica:** **Composició Artificial:**

**Color:**

**Cota Superior:** 0,00 (en metres) **Cota Inferior:** 0,00 (en metres)

**Amplada:** 0,00 (en metres) **Longitud:** 0,00 (en metres)

**Diàmetre:** 0,00 (en metres) **Forma en Planta:**

**Forma del Fons:** **Forma en Secció:**

**Coord. UTM X:** 0,00 **Coord. UTM Y:** 0,00

**Fase Cronològica:** Època moderna (XVI-XVIII)

**Interpretació:** Rebliment de la tenalla 4166.

**Nivell d'Afectació:** **Autor:** marta

**Observacions:**

**Relacions físiques:**

És igual a:  
Cobreix a:  
És cobert per: 4002  
Talla a:  
És tallat per:  
Farceix a:  
És farcit a:  
És lliura a: 4164  
Se li lliura:  
És solidària amb:

**Nom Jaciment/Codi:** CARRER CARABASSA, 8BIS. BARCELONA 2006. 034/06 **U.E.:** 4166

**Tipus d'U.E.:** Estructura negativa/retall **Definició:** Altres

**Textura:** **Consistència:**

**Composició Geològica:** **Composició Orgànica:** **Composició Artificial:**

**Color:**

**Cota Superior:** 0,00 (en metres) **Cota Inferior:** 0,00 (en metres)

**Amplada:** 0,00 (en metres) **Longitud:** 0,00 (en metres)

**Diàmetre:** 0,00 (en metres) **Forma en Planta:**

**Forma del Fons:** **Forma en Secció:**

**Coord. UTM X:** 0,00 **Coord. UTM Y:** 0,00

**Fase Cronològica:** Baix medieval (XIII-XV)

**Interpretació:** Retall per encabir la tenalla 4167.

**Nivell d'Afectació:** **Autor:** marta

**Observacions:**

**Relacions físiques:**

És igual a:  
Cobreix a:  
És cobert per:  
Talla a:  
És tallat per:  
Farceix a:  
És farcit a: 4167  
És lliura a:  
Se li lliura:  
És solidària amb:



**Nom Jaciment/Codi:** CARRER CARABASSA, 8BIS. BARCELONA 2006. 034/06 **U.E.:** 4167

**Tipus d'U.E.:** Estructura positiva **Definició:** Altres

**Textura:** **Consistència:**

**Composició Geològica:** **Composició Orgànica:** **Composició Artificial:**

**Color:**

**Cota Superior:** 0,00 (en metres) **Cota Inferior:** 0,00 (en metres)

**Amplada:** 0,00 (en metres) **Longitud:** 0,00 (en metres)

**Diàmetre:** 0,00 (en metres) **Forma en Planta:**

**Forma del Fons:** **Forma en Secció:**

**Coord. UTM X:** 0,00 **Coord. UTM Y:** 0,00

**Fase Cronològica:** Baix medieval (XIII-XV)

**Interpretació:** Tenalla.

**Nivell d'Afectació:** **Autor:** marta

**Observacions:**

**Relacions físiques:**

És igual a:  
Cobreix a:  
És cobert per: 4002  
Talla a:  
És tallat per: 4042  
Farceix a: 4166  
És farcit a:  
És lliura a:  
Se li lliura: 4168  
És solidària amb:

**Nom Jaciment/Codi:** CARRER CARABASSA, 8BIS. BARCELONA 2006. 034/06 **U.E.:** 4168

**Tipus d'U.E.:** Estrat/nivell **Definició:** Farciment

**Textura:** **Consistència:**

**Composició Geològica:** **Composició Orgànica:** **Composició Artificial:**

**Color:**

**Cota Superior:** 0,00 (en metres) **Cota Inferior:** 0,00 (en metres)

**Amplada:** 0,00 (en metres) **Longitud:** 0,00 (en metres)

**Diàmetre:** 0,00 (en metres) **Forma en Planta:**

**Forma del Fons:** **Forma en Secció:**

**Coord. UTM X:** 0,00 **Coord. UTM Y:** 0,00

**Fase Cronològica:** Època moderna (XVI-XVIII)

**Interpretació:** Estrat de rebliment de la tenalla.

**Nivell d'Afectació:** **Autor:** marta

**Observacions:**

**Relacions físiques:**

És igual a:  
Cobreix a:  
És cobert per: 4002  
Talla a:  
És tallat per: 4042  
Farceix a:  
És farcit a:  
És lliura a: 4167  
Se li lliura:  
És solidària amb:

**Nom Jaciment/Codi:** CARRER CARABASSA, 8BIS. BARCELONA 2006. 034/06 **U.E.:** 4169

**Tipus d'U.E.:** Estrat/nivell **Definició:** Farciment

**Textura:** **Consistència:**

**Composició Geològica:** **Composició Orgànica:** **Composició Artificial:**

**Color:**

**Cota Superior:** 0,00 (en metres) **Cota Inferior:** 0,00 (en metres)

**Amplada:** 0,00 (en metres) **Longitud:** 0,00 (en metres)

**Diàmetre:** 0,00 (en metres) **Forma en Planta:**

**Forma del Fons:** **Forma en Secció:**

**Coord. UTM X:** 0,00 **Coord. UTM Y:** 0,00

**Fase Cronològica:** Baix medieval (XIII-XV)

**Interpretació:** Rebliment de la rasa de la tenalla 4160.

**Nivell d'Afectació:** **Autor:** marta

**Observacions:**

**Relacions físiques:**

És igual a:  
 Cobreix a:  
 És cobert per:  
 Talla a:  
 És tallat per:  
 Farceix a: 4160  
 És farcit a:  
 És lliura a:  
 Se li lliura:  
 És solidària amb:

**Nom Jaciment/Codi:** CARRER CARABASSA, 8BIS. BARCELONA 2006. 034/06

**U.E.:** 4170

**Tipus d'U.E.:** Estrat/nivell

**Definició:**
**Textura:**
**Consistència:**
**Composició Geològica:**
**Composició Orgànica:**
**Composició Artificial:**

Sorres

 Carbons  
Cendres

**Color:** Marró fosc

**Cota Superior:** 0,00 (en metres)

**Cota Inferior:** 0,00 (en metres)

**Amplada:** 0,00 (en metres)

**Longitud:** 0,00 (en metres)

**Diàmetre:** 0,00 (en metres)

**Forma en Planta:**
**Forma del Fons:**
**Forma en Secció:**
**Coord. UTM X:** 0,00

**Coord. UTM Y:** 0,00

**Fase Cronològica:**
**Interpretació:**

Estrat de terra de color marró fosc amb cendres i carbons

**Nivell d'Afectació:**
**Autor:** marta

**Observacions:**
**Relacions físiques:**

 És igual a:  
 Cobreix a: 4140-4142  
 És cobert per: 4002  
 Talla a:  
 És tallat per:  
 Farceix a:  
 És farcit a:  
 És lliura a:  
 Se li lliura:  
 És solidària amb:

**Nom Jaciment/Codi:** CARRER CARABASSA, 8BIS. BARCELONA 2006. 034/06 **U.E.:** 4171

**Tipus d'U.E.:** Estrat/nivell **Definició:**

**Textura:** **Consistència:**

**Composició Geològica:** **Composició Orgànica:** **Composició Artificial:**

**Color:** Marró clar

**Cota Superior:** 0,00 (en metres) **Cota Inferior:** 0,00 (en metres)

**Amplada:** 0,00 (en metres) **Longitud:** 0,00 (en metres)

**Diàmetre:** 0,00 (en metres) **Forma en Planta:**

**Forma del Fons:** **Forma en Secció:**

**Coord. UTM X:** 0,00 **Coord. UTM Y:** 0,00

**Fase Cronològica:**

**Interpretació:** Estrat de terra de color marró clar.

**Nivell d'Afectació:** **Autor:** marta

**Observacions:**

**Relacions físiques:**

És igual a: 4064  
Cobreix a: 4146  
És cobert per: 4002  
Talla a:  
És tallat per:  
Farceix a:  
És farcit a:  
És lliura a:  
Se li lliura:  
És solidària amb:

**Nom Jaciment/Codi:** CARRER CARABASSA, 8BIS. BARCELONA 2006. 034/06 **U.E.:** 4172

**Tipus d'U.E.:** Estructura positiva **Definició:** Paviment

**Textura:** **Consistència:**

**Composició Geològica:** **Composició Orgànica:** **Composició Artificial:**

**Color:** Blanc

**Cota Superior:** 0,00 (en metres) **Cota Inferior:** 0,00 (en metres)

**Amplada:** 0,00 (en metres) **Longitud:** 0,00 (en metres)

**Diàmetre:** 0,00 (en metres) **Forma en Planta:**

**Forma del Fons:** **Forma en Secció:**

**Coord. UTM X:** 0,00 **Coord. UTM Y:** 0,00

**Fase Cronològica:** Baix medieval (XIII-XV)

**Interpretació:** Paviment de calç blanca molt fi pero compacte.

**Nivell d'Afectació:** **Autor:** marta

**Observacions:**

**Relacions físiques:**

És igual a:  
Cobreix a: 4173  
És cobert per: 4002  
Talla a:  
És tallat per:  
Farceix a:  
És farcit a:  
És lliura a:  
Se li lliura:  
És solidària amb:

**Nom Jaciment/Codi:** CARRER CARABASSA, 8BIS. BARCELONA 2006. 034/06 **U.E.:** 4173

**Tipus d'U.E.:** Estrat/nivell **Definició:**

**Textura:** **Consistència:**

**Composició Geològica:** **Composició Orgànica:** **Composició Artificial:**

**Color:** Marró fosc

**Cota Superior:** 0,00 (en metres) **Cota Inferior:** 0,00 (en metres)

**Amplada:** 0,00 (en metres) **Longitud:** 0,00 (en metres)

**Diàmetre:** 0,00 (en metres) **Forma en Planta:**

**Forma del Fons:** **Forma en Secció:**

**Coord. UTM X:** 0,00 **Coord. UTM Y:** 0,00

**Fase Cronològica:** Baix medieval (XIII-XV)

**Interpretació:** Estrat de terra de color marró fosc.

**Nivell d'Afectació:** **Autor:** marta

**Observacions:**

**Relacions físiques:**

És igual a:  
Cobreix a:  
És cobert per: 4172  
Talla a:  
És tallat per:  
Farceix a:  
És farcit a:  
És lliura a:  
Se li lliura:  
És solidària amb:

**Nom Jaciment/Codi:** CARRER CARABASSA, 8BIS. BARCELONA 2006. 034/06

**U.E.:** 4174

**Tipus d'U.E.:** Estructura positiva

**Definició:** Mur

**Textura:**
**Consistència:**
**Composició Geològica:**
**Composició Orgànica:**
**Composició Artificial:**

Pedres

Morter

**Color:** Taronja

**Cota Superior:** 0,00 (en metres)

**Cota Inferior:** 0,00 (en metres)

**Amplada:** 0,00 (en metres)

**Longitud:** 0,00 (en metres)

**Diàmetre:** 0,00 (en metres)

**Forma en Planta:**
**Forma del Fons:**
**Forma en Secció:**
**Coord. UTM X:** 0,00

**Coord. UTM Y:** 0,00

**Fase Cronològica:** Baix medieval (XIII-XV)

**Interpretació:** Mur de pedres de mida petita i mitjana lligades entre elles amb morter de calç de color ataronjat. La seva orientació és Est-oest.

**Nivell d'Afectació:**
**Autor:** marta

**Observacions:**
**Relacions físiques:**

 És igual a:  
 Cobreix a:  
 És cobert per: 4002  
 Talla a:  
 És tallat per:  
 Farceix a: 4175  
 És farcit a:  
 És lliura a:  
 Se li lliura:  
 És solidària amb:



**Nom Jaciment/Codi:** CARRER CARABASSA, 8BIS. BARCELONA 2006. 034/06 **U.E.:** 4175

**Tipus d'U.E.:** Estructura negativa/retall **Definició:** Rasa de fonamentació

**Textura:**  **Consistència:**

**Composició Geològica:**  **Composició Orgànica:**  **Composició Artificial:**

**Color:**

**Cota Superior:**  (en metres) **Cota Inferior:**  (en metres)

**Amplada:**  (en metres) **Longitud:**  (en metres)

**Diàmetre:**  (en metres) **Forma en Planta:**

**Forma del Fons:**  **Forma en Secció:**

**Coord. UTM X:**  **Coord. UTM Y:**

**Fase Cronològica:**

**Interpretació:**

**Nivell d'Afectació:**  **Autor:**

**Observacions:**

**Relacions físiques:**

És igual a:  
Cobreix a:  
És cobert per:  
Talla a:  
És tallat per:  
Farceix a:  
És farcit a: 4174  
És lliura a:  
Se li lliura:  
És solidària amb:

**Nom Jaciment/Codi:** CARRER CARABASSA, 8BIS. BARCELONA 2006. 034/06 **U.E.:** 4176

**Tipus d'U.E.:** Estructura positiva **Definició:** Pou

**Textura:** **Consistència:**

**Composició Geològica:** **Composició Orgànica:** **Composició Artificial:**

Morter  
Pedra treballada

**Color:**

**Cota Superior:** 0,00 (en metres) **Cota Inferior:** 0,00 (en metres)

**Amplada:** 0,00 (en metres) **Longitud:** 0,00 (en metres)

**Diàmetre:** 0,00 (en metres) **Forma en Planta:** Circular

**Forma del Fons:** **Forma en Secció:**

**Coord. UTM X:** 0,00 **Coord. UTM Y:** 0,00

**Fase Cronològica:** Baix medieval (XIII-XV)

**Interpretació:** Pou de planta circular obrat amb pedres escairades lligades entre elles amb morter de color ataronjat.

**Nivell d'Afectació:** **Autor:** marta

**Observacions:**

**Relacions físiques:**

És igual a:  
Cobreix a:  
És cobert per: 4002  
Talla a:  
És tallat per:  
Farceix a: 4177  
És farcit a:  
És lliura a:  
Se li lliura: 4178  
És solidària amb:

**Nom Jaciment/Codi:** **CARRER CARABASSA, 8BIS. BARCELONA 2006. 034/06** **U.E.:** **4177**  
**Tipus d'U.E.:** Estructura negativa/retall **Definició:** Rasa de fonamentació  
**Textura:**  **Consistència:**   
**Composició Geològica:**  **Composició Orgànica:**  **Composició Artificial:**

**Color:**   
**Cota Superior:**  (en metres) **Cota Inferior:**  (en metres)  
**Amplada:**  (en metres) **Longitud:**  (en metres)  
**Diàmetre:**  (en metres) **Forma en Planta:**   
**Forma del Fons:**  **Forma en Secció:**   
**Coord. UTM X:**  **Coord. UTM Y:**   
**Fase Cronològica:**   
**Interpretació:**   
**Nivell d'Afectació:**  **Autor:**   
**Observacions:**

**Relacions físiques:**

És igual a:  
 Cobreix a:  
 És cobert per:  
 Talla a:  
 És tallat per:  
 Farceix a:  
 És farcit a: 4176  
 És lliura a:  
 Se li lliura:  
 És solidària amb:

**Nom Jaciment/Codi:** CARRER CARABASSA, 8BIS. BARCELONA 2006. 034/06**U.E.:** 4178**Tipus d'U.E.:** Estrat/nivell**Definició:** Farciment**Textura:** Sorrenca**Consistència:** Solta**Composició Geològica:****Composició Orgànica:****Composició Artificial:**

Sorres

Runa

**Color:****Cota Superior:** 0,00 (en metres)**Cota Inferior:** 0,00 (en metres)**Amplada:** 0,00 (en metres)**Longitud:** 0,00 (en metres)**Diàmetre:** 0,00 (en metres)**Forma en Planta:****Forma del Fons:****Forma en Secció:****Coord. UTM X:** 0,00**Coord. UTM Y:** 0,00**Fase Cronològica:** Època moderna (XVI-XVIII)**Interpretació:** Estrat de runa constructiva i terra que rebleix el pou 4176**Nivell d'Afectació:****Autor:** marta**Observacions:****Relacions físiques:**

És igual a:

Cobreix a:

És cobert per: 4002

Talla a:

És tallat per:

Farceix a:

És farcit a:

És lliura a: 4176

Se li lliura:

És solidària amb:

<b>Nom Jaciment/Codi:</b>	CARRER CARABASSA, 8BIS. BARCELONA 2006. 034/06		<b>U.E.:</b>	4179
<b>Tipus d'U.E.:</b>	Estructura positiva	<b>Definició:</b>	Pou	
<b>Textura:</b>		<b>Consistència:</b>		
<b>Composició Geològica:</b>	<b>Composició Orgànica:</b>		<b>Composició Artificial:</b>	
			Morter Pedra treballada	
<b>Color:</b>	Vermell			
<b>Cota Superior:</b>	0,00 (en metres)	<b>Cota Inferior:</b>	0,00 (en metres)	
<b>Amplada:</b>	0,00 (en metres)	<b>Longitud:</b>	0,00 (en metres)	
<b>Diàmetre:</b>	0,00 (en metres)	<b>Forma en Planta:</b>	Circular	
<b>Forma del Fons:</b>		<b>Forma en Secció:</b>		
<b>Coord. UTM X:</b>	0,00	<b>Coord. UTM Y:</b>	0,00	
<b>Fase Cronològica:</b>	Baix medieval (XIII-XV)			
<b>Interpretació:</b>	Pou obrat amb pedres rectangulars lligades amb morter de color vermellós.			
<b>Nivell d'Afectació:</b>		<b>Autor:</b>	marta	
<b>Observacions:</b>				

**Relacions físiques:**

És igual a:  
Cobreix a:  
És cobert per: 4002  
Talla a:  
És tallat per:  
Farceix a: 4180  
És farcit a:  
És lliura a:  
Se li lliura: 4181  
És solidària amb:

**Nom Jaciment/Codi:** **CARRER CARABASSA, 8BIS. BARCELONA 2006. 034/06** **U.E.:** **4180**  
**Tipus d'U.E.:** Estructura negativa/retall **Definició:** Rasa de fonamentació  
**Textura:**  **Consistència:**   
**Composició Geològica:**  **Composició Orgànica:**  **Composició Artificial:**

**Color:**   
**Cota Superior:**  (en metres) **Cota Inferior:**  (en metres)  
**Amplada:**  (en metres) **Longitud:**  (en metres)  
**Diàmetre:**  (en metres) **Forma en Planta:**   
**Forma del Fons:**  **Forma en Secció:**   
**Coord. UTM X:**  **Coord. UTM Y:**   
**Fase Cronològica:**   
**Interpretació:**   
**Nivell d'Afectació:**  **Autor:**   
**Observacions:**

**Relacions físiques:**

És igual a:  
 Cobreix a:  
 És cobert per:  
 Talla a:  
 És tallat per:  
 Farceix a:  
 És farcit a: 4179  
 És lliura a:  
 Se li lliura:  
 És solidària amb:

**Nom Jaciment/Codi:** CARRER CARABASSA, 8BIS. BARCELONA 2006. 034/06**U.E.:** 4181**Tipus d'U.E.:** Estrat/nivell**Definició:** Farciment**Textura:** Sorrenca**Consistència:** Solta**Composició Geològica:****Composició Orgànica:****Composició Artificial:**

Sorres

Runa

**Color:****Cota Superior:** 0,00 (en metres)**Cota Inferior:** 0,00 (en metres)**Amplada:** 0,00 (en metres)**Longitud:** 0,00 (en metres)**Diàmetre:** 0,00 (en metres)**Forma en Planta:****Forma del Fons:****Forma en Secció:****Coord. UTM X:** 0,00**Coord. UTM Y:** 0,00**Fase Cronològica:** Època moderna (XVI-XVIII)**Interpretació:** Estrat de runa constructiva que rebleix el pou 4179.**Nivell d'Afectació:****Autor:** marta.**Observacions:****Relacions físiques:**

És igual a:

Cobreix a:

És cobert per: 4002

Talla a:

És tallat per:

Farceix a:

És farcit a:

És lliura a: 4179

Se li lliura:

És solidària amb:

<b>Nom Jaciment/Codi:</b>	CARRER CARABASSA, 8BIS. BARCELONA 2006. 034/06		<b>U.E.:</b>	4182
<b>Tipus d'U.E.:</b>	Estructura positiva	<b>Definició:</b>	Pou	
<b>Textura:</b>		<b>Consistència:</b>		
<b>Composició Geològica:</b>	<b>Composició Orgànica:</b>		<b>Composició Artificial:</b>	
			Morter Pedra treballada	
<b>Color:</b>	Vermell			
<b>Cota Superior:</b>	0,00 (en metres)	<b>Cota Inferior:</b>	0,00 (en metres)	
<b>Amplada:</b>	0,00 (en metres)	<b>Longitud:</b>	0,00 (en metres)	
<b>Diàmetre:</b>	0,00 (en metres)	<b>Forma en Planta:</b>	Rectangular	
<b>Forma del Fons:</b>		<b>Forma en Secció:</b>		
<b>Coord. UTM X:</b>	0,00	<b>Coord. UTM Y:</b>	0,00	
<b>Fase Cronològica:</b>	Baix medieval (XIII-XV)			
<b>Interpretació:</b>	Pou mort o fossa sèptica construïda amb pedres rectangulars escairades lligades entre elles amb morter de color vermellós.			
<b>Nivell d'Afectació:</b>		<b>Autor:</b>	marta	
<b>Observacions:</b>				

**Relacions físiques:**

És igual a:  
Cobreix a:  
És cobert per: 4002  
Talla a:  
És tallat per: 4185  
Farceix a: 4183  
És farcit a:  
És lliura a:  
Se li lliura: 4184  
És solidària amb:



**Nom Jaciment/Codi:** CARRER CARABASSA, 8BIS. BARCELONA 2006. 034/06 **U.E.:** 4183

**Tipus d'U.E.:** Estructura negativa/retall **Definició:** Rasa de fonamentació

**Textura:** **Consistència:**

**Composició Geològica:** **Composició Orgànica:** **Composició Artificial:**

**Color:**

**Cota Superior:** 0,00 (en metres) **Cota Inferior:** 0,00 (en metres)

**Amplada:** 0,00 (en metres) **Longitud:** 0,00 (en metres)

**Diàmetre:** 0,00 (en metres) **Forma en Planta:**

**Forma del Fons:** **Forma en Secció:**

**Coord. UTM X:** 0,00 **Coord. UTM Y:** 0,00

**Fase Cronològica:** Baix medieval (XIII-XV)

**Interpretació:** Rasa per encabir la fossa sèpica 4182.

**Nivell d'Afectació:** **Autor:** marta

**Observacions:**

**Relacions físiques:**

És igual a:  
Cobreix a:  
És cobert per:  
Talla a:  
És tallat per:  
Farceix a:  
És farcit a: 4182  
És lliura a:  
Se li lliura:  
És solidària amb:

**Nom Jaciment/Codi:** **CARRER CARABASSA, 8BIS. BARCELONA 2006. 034/06** **U.E.:** **4184**  
**Tipus d'U.E.:**  **Definició:**   
**Textura:**  **Consistència:**   
**Composició Geològica:**  **Composició Orgànica:**  **Composició Artificial:**

**Color:**   
**Cota Superior:**  (en metres) **Cota Inferior:**  (en metres)  
**Amplada:**  (en metres) **Longitud:**  (en metres)  
**Diàmetre:**  (en metres) **Forma en Planta:**   
**Forma del Fons:**  **Forma en Secció:**   
**Coord. UTM X:**  **Coord. UTM Y:**   
**Fase Cronològica:**   
**Interpretació:**   
**Nivell d'Afectació:**  **Autor:**   
**Observacions:**

**Relacions físiques:**

És igual a:  
 Cobreix a:  
 És cobert per: 4002  
 Talla a:  
 És tallat per:  
 Farceix a:  
 És farcit a:  
 És lliura a: 4182  
 Se li lliura:  
 És solidària amb:

**Nom Jaciment/Codi:** CARRER CARABASSA, 8BIS. BARCELONA 2006. 034/06 **U.E.:** 4185

**Tipus d'U.E.:** Estructura negativa/retall **Definició:** Rasa de fonamentació

**Textura:**  **Consistència:**

**Composició Geològica:**  **Composició Orgànica:**  **Composició Artificial:**

**Color:**

**Cota Superior:**  (en metres) **Cota Inferior:**  (en metres)

**Amplada:**  (en metres) **Longitud:**  (en metres)

**Diàmetre:**  (en metres) **Forma en Planta:**

**Forma del Fons:**  **Forma en Secció:**

**Coord. UTM X:**  **Coord. UTM Y:**

**Fase Cronològica:**

**Interpretació:**

**Nivell d'Afectació:**  **Autor:**

**Observacions:**

**Relacions físiques:**

És igual a:  
 Cobreix a:  
 És cobert per:  
 Talla a: 4182  
 És tallat per:  
 Farceix a:  
 És farcit a: 4186  
 És lliura a:  
 Se li lliura:  
 És solidària amb:

**Nom Jaciment/Codi:** **CARRER CARABASSA, 8BIS. BARCELONA 2006. 034/06** **U.E.:** **4186**

**Tipus d'U.E.:** Estructura positiva **Definició:** Mur

**Textura:** **Consistència:**

**Composició Geològica:** **Composició Orgànica:** **Composició Artificial:**

**Color:** Vermell

**Cota Superior:** 0,00 (en metres) **Cota Inferior:** 0,00 (en metres)

**Amplada:** 0,00 (en metres) **Longitud:** 0,00 (en metres)

**Diàmetre:** 0,00 (en metres) **Forma en Planta:**

**Forma del Fons:** **Forma en Secció:**

**Coord. UTM X:** 0,00 **Coord. UTM Y:** 0,00

**Fase Cronològica:** Baix medieval (XIII-XV)

**Interpretació:** Fonament de mur, argamassa vermellosa amb pedres. La seva orientació és Est-oest.

**Nivell d'Afectació:** **Autor:** marta

**Observacions:**

**Relacions físiques:**

És igual a:  
 Cobreix a:  
 És cobert per: 4002  
 Talla a:  
 És tallat per:  
 Farceix a: 4185  
 És farcit a:  
 És lliura a:  
 Se li lliura:  
 És solidària amb:

**Nom Jaciment/Codi:** **CARRER CARABASSA, 8BIS. BARCELONA 2006. 034/06** **U.E.:** **4187**  
**Tipus d'U.E.:** Estructura negativa/retall **Definició:** Rasa de fonamentació  
**Textura:**  **Consistència:**   
**Composició Geològica:**  **Composició Orgànica:**  **Composició Artificial:**

**Color:**   
**Cota Superior:**  (en metres) **Cota Inferior:**  (en metres)  
**Amplada:**  (en metres) **Longitud:**  (en metres)  
**Diàmetre:**  (en metres) **Forma en Planta:**   
**Forma del Fons:**  **Forma en Secció:**   
**Coord. UTM X:**  **Coord. UTM Y:**   
**Fase Cronològica:**   
**Interpretació:**   
**Nivell d'Afectació:**  **Autor:**   
**Observacions:**

**Relacions físiques:**

És igual a:  
 Cobreix a:  
 És cobert per:  
 Talla a:  
 És tallat per:  
 Farceix a:  
 És farcit a: 4188  
 És lliura a:  
 Se li lliura:  
 És solidària amb:

**Nom Jaciment/Codi:** **CARRER CARABASSA, 8BIS. BARCELONA 2006. 034/06** **U.E.:** **4188**  
**Tipus d'U.E.:** Estructura positiva **Definició:** Mur  
**Textura:** **Consistència:**  
**Composició Geològica:** **Composició Orgànica:** **Composició Artificial:**

**Color:** Vermell  
**Cota Superior:** 0,00 (en metres) **Cota Inferior:** 0,00 (en metres)  
**Amplada:** 0,00 (en metres) **Longitud:** 0,00 (en metres)  
**Diàmetre:** 0,00 (en metres) **Forma en Planta:**  
**Forma del Fons:** **Forma en Secció:**  
**Coord. UTM X:** 0,00 **Coord. UTM Y:** 0,00  
**Fase Cronològica:** Baix medieval (XIII-XV)  
**Interpretació:** Mur o fonament de mur, construït amb pedres de tamany petit i mitjà lligades amb morter de color vermellós. La seva direcció és Est-oest.  
**Nivell d'Afectació:** **Autor:** marta  
**Observacions:**

**Relacions físiques:**

És igual a:  
 Cobreix a:  
 És cobert per: 4002  
 Talla a:  
 És tallat per:  
 Farceix a: 4187  
 És farcit a:  
 És lliura a:  
 Se li lliura:  
 És solidària amb:

**Nom Jaciment/Codi:** CARRER CARABASSA, 8BIS. BARCELONA 2006. 034/06 **U.E.:** 4189

**Tipus d'U.E.:** Estructura negativa/retall **Definició:** Rasa de fonamentació

**Textura:** **Consistència:**

**Composició Geològica:** **Composició Orgànica:** **Composició Artificial:**

**Color:**

**Cota Superior:** 0,00 (en metres) **Cota Inferior:** 0,00 (en metres)

**Amplada:** 0,00 (en metres) **Longitud:** 0,00 (en metres)

**Diàmetre:** 0,00 (en metres) **Forma en Planta:**

**Forma del Fons:** **Forma en Secció:**

**Coord. UTM X:** 0,00 **Coord. UTM Y:** 0,00

**Fase Cronològica:** Baix medieval (XIII-XV)

**Interpretació:** Rasa per encabir el mur 4190.

**Nivell d'Afectació:** **Autor:** marta

**Observacions:**

**Relacions físiques:**

És igual a:  
Cobreix a:  
És cobert per:  
Talla a: 4088  
És tallat per:  
Farceix a:  
És farcit a: 4190  
És lliura a:  
Se li lliura:  
És solidària amb:

**Nom Jaciment/Codi:** CARRER CARABASSA, 8BIS. BARCELONA 2006. 034/06**U.E.:** 4190**Tipus d'U.E.:** Estructura positiva**Definició:** Mur**Textura:****Consistència:****Composició Geològica:****Composició Orgànica:****Composició Artificial:**

Pedres

Morter

**Color:** Taronja**Cota Superior:** 0,00 (en metres)**Cota Inferior:** 0,00 (en metres)**Amplada:** 0,00 (en metres)**Longitud:** 0,00 (en metres)**Diàmetre:** 0,00 (en metres)**Forma en Planta:****Forma del Fons:****Forma en Secció:****Coord. UTM X:** 0,00**Coord. UTM Y:** 0,00**Fase Cronològica:** Baix medieval (XIII-XV)**Interpretació:**

Mur construït amb pedres irregulars lligades entre elles amb morter de color ataronjat. La seva orientació és Est-oest.

**Nivell d'Afectació:****Autor:** marta**Observacions:****Relacions físiques:**

És igual a:  
Cobreix a:  
És cobert per: 4002  
Talla a:  
És tallat per:  
Farceix a: 4189  
És farcit a:  
És lliura a:  
Se li lliura:  
És solidària amb:



**Nom Jaciment/Codi:** CARRER CARABASSA, 8BIS. BARCELONA 2006. 034/06 **U.E.:** 4191

**Tipus d'U.E.:** Estructura negativa/retall **Definició:** Rasa de fonamentació

**Textura:** **Consistència:**

**Composició Geològica:** **Composició Orgànica:** **Composició Artificial:**

**Color:**

**Cota Superior:** 0,00 (en metres) **Cota Inferior:** 0,00 (en metres)

**Amplada:** 0,00 (en metres) **Longitud:** 0,00 (en metres)

**Diàmetre:** 0,00 (en metres) **Forma en Planta:**

**Forma del Fons:** **Forma en Secció:**

**Coord. UTM X:** 0,00 **Coord. UTM Y:** 0,00

**Fase Cronològica:** Baix medieval (XIII-XV)

**Interpretació:** Rasa per encabir el mur 4192

**Nivell d'Afectació:** **Autor:** marta

**Observacions:**

**Relacions físiques:**

És igual a:  
Cobreix a:  
És cobert per:  
Talla a: 4088  
És tallat per:  
Farceix a:  
És farcit a: 4192  
És lliura a:  
Se li lliura:  
És solidària amb:

**Nom Jaciment/Codi:** CARRER CARABASSA, 8BIS. BARCELONA 2006. 034/06

**U.E.:** 4192

**Tipus d'U.E.:** Estructura positiva

**Definició:** Mur

**Textura:**
**Consistència:**
**Composició Geològica:**
**Composició Orgànica:**
**Composició Artificial:**

Pedres

Morter

**Color:** Taronja

**Cota Superior:** 0,00 (en metres)

**Cota Inferior:** 0,00 (en metres)

**Amplada:** 0,00 (en metres)

**Longitud:** 0,00 (en metres)

**Diàmetre:** 0,00 (en metres)

**Forma en Planta:**
**Forma del Fons:**
**Forma en Secció:**
**Coord. UTM X:** 0,00

**Coord. UTM Y:** 0,00

**Fase Cronològica:** Baix medieval (XIII-XV)

**Interpretació:** Mur construït amb pedres irregulars lligades entre elles amb morter de color ataronjat. La seva orientació és Est-oest.

**Nivell d'Afectació:**
**Autor:** marta

**Observacions:**
**Relacions físiques:**

 És igual a:  
 Cobreix a:  
 És cobert per: 4002  
 Talla a:  
 És tallat per:  
 Farceix a: 4191  
 És farcit a:  
 És lliura a:  
 Se li lliura:  
 És solidària amb:

**Nom Jaciment/Codi:** CARRER CARABASSA, 8BIS. BARCELONA 2006. 034/06 **U.E.:** 4193

**Tipus d'U.E.:** Estructura positiva **Definició:** Pou

**Textura:** **Consistència:**

**Composició Geològica:** **Composició Orgànica:** **Composició Artificial:**

Morter  
Pedra treballada

**Color:** Taronja

**Cota Superior:** 0,00 (en metres) **Cota Inferior:** 0,00 (en metres)

**Amplada:** 0,00 (en metres) **Longitud:** 0,00 (en metres)

**Diàmetre:** 0,00 (en metres) **Forma en Planta:** Circular

**Forma del Fons:** **Forma en Secció:**

**Coord. UTM X:** 0,00 **Coord. UTM Y:** 0,00

**Fase Cronològica:** Baix medieval (XIII-XV)

**Interpretació:** Pou construït amb pedres escairades lligades entre elles amb morter de color ataronjat.

**Nivell d'Afectació:** **Autor:** marta

**Observacions:**

**Relacions físiques:**

És igual a:  
Cobreix a:  
És cobert per: 4002  
Talla a:  
És tallat per:  
Farceix a: 4194  
És farcit a:  
És lliura a:  
Se li lliura: 4195  
És solidària amb:

**Nom Jaciment/Codi:** CARRER CARABASSA, 8BIS. BARCELONA 2006. 034/06 **U.E.:** 4194

**Tipus d'U.E.:** Estructura negativa/retall **Definició:** Rasa de fonamentació

**Textura:** **Consistència:**

**Composició Geològica:** **Composició Orgànica:** **Composició Artificial:**

**Color:**

**Cota Superior:** 0,00 (en metres) **Cota Inferior:** 0,00 (en metres)

**Amplada:** 0,00 (en metres) **Longitud:** 0,00 (en metres)

**Diàmetre:** 0,00 (en metres) **Forma en Planta:**

**Forma del Fons:** **Forma en Secció:**

**Coord. UTM X:** 0,00 **Coord. UTM Y:** 0,00

**Fase Cronològica:** Baix medieval (XIII-XV)

**Interpretació:** Rasa per encabir el pou 4193.

**Nivell d'Afectació:** **Autor:** marta

**Observacions:**

**Relacions físiques:**

És igual a:  
Cobreix a:  
És cobert per:  
Talla a: 4064  
És tallat per:  
Farceix a:  
És farcit a: 4193  
És lliura a:  
Se li lliura:  
És solidària amb:

**Nom Jaciment/Codi:** CARRER CARABASSA, 8BIS. BARCELONA 2006. 034/06**U.E.:** 4195**Tipus d'U.E.:** Estrat/nivell**Definició:** Farciment**Textura:****Consistència:****Composició Geològica:****Composició Orgànica:****Composició Artificial:**

Sorres

Runa

**Color:** Taronja**Cota Superior:** 0,00 (en metres)**Cota Inferior:** 0,00 (en metres)**Amplada:** 0,00 (en metres)**Longitud:** 0,00 (en metres)**Diàmetre:** 0,00 (en metres)**Forma en Planta:****Forma del Fons:****Forma en Secció:****Coord. UTM X:** 0,00**Coord. UTM Y:** 0,00**Fase Cronològica:** Baix medieval (XIII-XV)**Interpretació:** Estrat de rebliment del pou 4193, amb runa constructiva.**Nivell d'Afectació:****Autor:** marta**Observacions:****Relacions físiques:**

És igual a:  
Cobreix a:  
És cobert per: 4002  
Talla a:  
És tallat per:  
Farceix a:  
És farcit a:  
És lliura a: 4193  
Se li lliura:  
És solidària amb:

**Nom Jaciment/Codi:** CARRER CARABASSA, 8BIS. BARCELONA 2006. 034/06 **U.E.:** 4196

**Tipus d'U.E.:** Estructura negativa/retall **Definició:** Rasa de fonamentació

**Textura:** **Consistència:**

**Composició Geològica:** **Composició Orgànica:** **Composició Artificial:**

**Color:**

**Cota Superior:** 0,00 (en metres) **Cota Inferior:** 0,00 (en metres)

**Amplada:** 0,00 (en metres) **Longitud:** 0,00 (en metres)

**Diàmetre:** 0,00 (en metres) **Forma en Planta:**

**Forma del Fons:** **Forma en Secció:**

**Coord. UTM X:** 0,00 **Coord. UTM Y:** 0,00

**Fase Cronològica:** Baix medieval (XIII-XV)

**Interpretació:** Rasa per encabir el mur 4197.

**Nivell d'Afectació:** **Autor:** marta

**Observacions:**

**Relacions físiques:**

És igual a:  
Cobreix a:  
És cobert per:  
Talla a:  
És tallat per:  
Farceix a:  
És farcit a: 4197  
És lliura a:  
Se li lliura:  
És solidària amb:

**Nom Jaciment/Codi:** CARRER CARABASSA, 8BIS. BARCELONA 2006. 034/06

**U.E.:** 4197

**Tipus d'U.E.:** Estructura positiva

**Definició:** Mur

**Textura:**
**Consistència:**
**Composició Geològica:**
**Composició Orgànica:**
**Composició Artificial:**

Pedres

Morter

**Color:**
**Cota Superior:** 0,00 (en metres)

**Cota Inferior:** 0,00 (en metres)

**Amplada:** 0,00 (en metres)

**Longitud:** 0,00 (en metres)

**Diàmetre:** 0,00 (en metres)

**Forma en Planta:**
**Forma del Fons:**
**Forma en Secció:**
**Coord. UTM X:** 0,00

**Coord. UTM Y:** 0,00

**Fase Cronològica:** Baix medieval (XIII-XV)

**Interpretació:** Fonament de mur construït amb pedres petites. La seva orientació és Nord-sud.

**Nivell d'Afectació:**
**Autor:** marta

**Observacions:**
**Relacions físiques:**

 És igual a:  
 Cobreix a:  
 És cobert per:  
 Talla a:  
 És tallat per:  
 Farceix a: 4196  
 És farcit a:  
 És lliura a:  
 Se li lliura a:  
 És solidària amb:

**Nom Jaciment/Codi:** CARRER CARABASSA, 8BIS. BARCELONA 2006. 034/06

**U.E.:** 4198

**Tipus d'U.E.:** Estrat/nivell

**Definició:** Farciment

**Textura:** Sorrenca

**Consistència:** Solta

**Composició Geològica:**
**Composició Orgànica:**
**Composició Artificial:**

Sorres

Ceràmica

**Color:** Marró fosc

**Cota Superior:** 0,00 (en metres)

**Cota Inferior:** 0,00 (en metres)

**Amplada:** 0,00 (en metres)

**Longitud:** 0,00 (en metres)

**Diàmetre:** 0,00 (en metres)

**Forma en Planta:**
**Forma del Fons:**
**Forma en Secció:**
**Coord. UTM X:** 0,00

**Coord. UTM Y:** 0,00

**Fase Cronològica:**
**Interpretació:**

Estrat de farciment del retall 4199. De color marró fosc i consistència solta.

**Nivell d'Afectació:**
**Autor:** marta

**Observacions:**
**Relacions físiques:**

 És igual a:  
 Cobreix a:  
 És cobert per: 4002  
 Talla a:  
 És tallat per:  
 Farceix a: 4199  
 És farcit a:  
 És lliura a:  
 Se li lliura:  
 És solidària amb:



**Nom Jaciment/Codi:** CARRER CARABASSA, 8BIS. BARCELONA 2006. 034/06 **U.E.:** 4199

**Tipus d'U.E.:** Estructura negativa/retall **Definició:** Retall indeterminat

**Textura:** **Consistència:**

**Composició Geològica:** **Composició Orgànica:** **Composició Artificial:**

**Color:**

**Cota Superior:** 0,00 (en metres) **Cota Inferior:** 0,00 (en metres)

**Amplada:** 0,00 (en metres) **Longitud:** 0,00 (en metres)

**Diàmetre:** 0,00 (en metres) **Forma en Planta:** Irregular

**Forma del Fons:** **Forma en Secció:**

**Coord. UTM X:** 0,00 **Coord. UTM Y:** 0,00

**Fase Cronològica:**

**Interpretació:** Retall irregular.

**Nivell d'Afectació:** **Autor:** marta

**Observacions:**

**Relacions físiques:**

És igual a:  
Cobreix a:  
És cobert per:  
Talla a: 4146  
És tallat per:  
Farceix a:  
És farcit a: 4198  
És lliura a:  
Se li lliura:  
És solidària amb:

**Nom Jaciment/Codi:** CARRER CARABASSA, 8BIS. BARCELONA 2006. 034/06**U.E.:** 4200**Tipus d'U.E.:** Estructura positiva**Definició:** Mur**Textura:****Consistència:****Composició Geològica:****Composició Orgànica:****Composició Artificial:**

Pedres

Morter

**Color:****Cota Superior:** 0,00 (en metres)**Cota Inferior:** 0,00 (en metres)**Amplada:** 0,00 (en metres)**Longitud:** 0,00 (en metres)**Diàmetre:** 0,00 (en metres)**Forma en Planta:****Forma del Fons:****Forma en Secció:****Coord. UTM X:** 0,00**Coord. UTM Y:** 0,00**Fase Cronològica:** Baix medieval (XIII-XV)**Interpretació:** Mur.**Nivell d'Afectació:****Autor:** marta**Observacions:****Relacions físiques:**

És igual a:  
Cobreix a:  
És cobert per: 4002  
Talla a:  
És tallat per:  
Farceix a: 4201  
És farcit a:  
És lliura a:  
Se li lliura:  
És solidària amb:

**Nom Jaciment/Codi:** CARRER CARABASSA, 8BIS. BARCELONA 2006. 034/06 **U.E.:** 4201

**Tipus d'U.E.:** Estructura negativa/retall **Definició:** Rasa de fonamentació

**Textura:** **Consistència:**

**Composició Geològica:** **Composició Orgànica:** **Composició Artificial:**

**Color:**

**Cota Superior:** 0,00 (en metres) **Cota Inferior:** 0,00 (en metres)

**Amplada:** 0,00 (en metres) **Longitud:** 0,00 (en metres)

**Diàmetre:** 0,00 (en metres) **Forma en Planta:**

**Forma del Fons:** **Forma en Secció:**

**Coord. UTM X:** 0,00 **Coord. UTM Y:** 0,00

**Fase Cronològica:** Baix medieval (XIII-XV)

**Interpretació:** Rasa per encabir el mur 4200

**Nivell d'Afectació:** **Autor:** marta

**Observacions:**

**Relacions físiques:**

És igual a:  
Cobreix a:  
És cobert per:  
Talla a:  
És tallat per:  
Farceix a:  
És farcit a: 4200  
És lliura a:  
Se li lliura:  
És solidària amb:

**Nom Jaciment/Codi:** CARRER CARABASSA, 8BIS. BARCELONA 2006. 034/06 **U.E.:** 4202

**Tipus d'U.E.:** Estrat/nivell **Definició:** Farciment

**Textura:** **Consistència:**

**Composició Geològica:** **Composició Orgànica:** **Composició Artificial:**

**Color:**

**Cota Superior:** 0,00 (en metres) **Cota Inferior:** 0,00 (en metres)

**Amplada:** 0,00 (en metres) **Longitud:** 0,00 (en metres)

**Diàmetre:** 0,00 (en metres) **Forma en Planta:**

**Forma del Fons:** **Forma en Secció:**

**Coord. UTM X:** 0,00 **Coord. UTM Y:** 0,00

**Fase Cronològica:** Època contemporània (XIX-XXI)

**Interpretació:** Estrat de farciment del pou 4025

**Nivell d'Afectació:** **Autor:** marta

**Observacions:**

**Relacions físiques:**

És igual a:  
Cobreix a:  
És cobert per: 4002  
Talla a:  
És tallat per:  
Farceix a:  
És farcit a:  
És lliura a: 4025  
Se li lliura:  
És solidària amb:

**Nom Jaciment/Codi:** CARRER CARABASSA, 8BIS. BARCELONA 2006. 034/06

**U.E.:** 4203

**Tipus d'U.E.:** Estrat/nivell

**Definició:**
**Textura:** Sorrenca

**Consistència:**

Solta

**Composició Geològica:**
**Composició Orgànica:**
**Composició Artificial:**

 Pedres  
Sorres

Cendres

**Color:**
**Cota Superior:** 0,00 (en metres)

**Cota Inferior:** 0,00 (en metres)

**Amplada:** 0,00 (en metres)

**Longitud:** 0,00 (en metres)

**Diàmetre:** 0,00 (en metres)

**Forma en Planta:**
**Forma del Fons:**
**Forma en Secció:**
**Coord. UTM X:** 0,00

**Coord. UTM Y:** 0,00

**Fase Cronològica:** Baix medieval (XIII-XV)

**Interpretació:** Estrat sorrenc, de consistència solta, amb pedres, cendres i sorres.

**Nivell d'Afectació:**
**Autor:** marta

**Observacions:**
**Relacions físiques:**

 És igual a:  
 Cobreix a: 4204  
 És cobert per: 4002  
 Talla a:  
 És tallat per:  
 Farceix a:  
 És farcit a:  
 És lliura a:  
 Se li lliura:  
 És solidària amb:

**Nom Jaciment/Codi:** CARRER CARABASSA, 8BIS. BARCELONA 2006. 034/06

**U.E.:** 4204

**Tipus d'U.E.:** Estrat/nivell

**Definició:**
**Textura:** Sorrenca

**Consistència:**

Solta

**Composició Geològica:**
**Composició Orgànica:**
**Composició Artificial:**

Sorres

Ceràmica

**Color:**
**Cota Superior:** 0,00 (en metres)

**Cota Inferior:** 0,00 (en metres)

**Amplada:** 0,00 (en metres)

**Longitud:** 0,00 (en metres)

**Diàmetre:** 0,00 (en metres)

**Forma en Planta:**
**Forma del Fons:**
**Forma en Secció:**
**Coord. UTM X:** 0,00

**Coord. UTM Y:** 0,00

**Fase Cronològica:** Baix medieval (XIII-XV)

**Interpretació:** Estrat sorrenc amb material arqueològic.

**Nivell d'Afectació:**
**Autor:** marta

**Observacions:**
**Relacions físiques:**

 És igual a:  
 Cobreix a: 4205  
 És cobert per: 4203  
 Talla a:  
 És tallat per:  
 Farceix a:  
 És farcit a:  
 És lliura a:  
 Se li lliura:  
 És solidària amb:

**Nom Jaciment/Codi:** CARRER CARABASSA, 8BIS. BARCELONA 2006. 034/06 **U.E.:** 4205

**Tipus d'U.E.:** Estructura positiva **Definició:** Paviment

**Textura:** **Consistència:**

**Composició Geològica:** **Composició Orgànica:** **Composició Artificial:**

Sorres  
Altres

**Color:** Vermell

**Cota Superior:** 0,00 (en metres) **Cota Inferior:** 0,00 (en metres)

**Amplada:** 0,00 (en metres) **Longitud:** 0,00 (en metres)

**Diàmetre:** 0,00 (en metres) **Forma en Planta:**

**Forma del Fons:** **Forma en Secció:**

**Coord. UTM X:** 0,00 **Coord. UTM Y:** 0,00

**Fase Cronològica:** Baix medieval (XIII-XV)

**Interpretació:** Paviment de color vermellós.

**Nivell d'Afectació:** **Autor:** marta

**Observacions:**

**Relacions físiques:**

És igual a:  
Cobreix a: 4088  
És cobert per: 4204  
Talla a:  
És tallat per:  
Farceix a:  
És farcit a:  
És lliura a:  
Se li lliura:  
És solidària amb:

**Nom Jaciment/Codi:** CARRER CARABASSA, 8BIS. BARCELONA 2006. 034/06**U.E.:** 4206**Tipus d'U.E.:** Estructura positiva**Definició:** Pou**Textura:****Consistència:****Composició Geològica:****Composició Orgànica:****Composició Artificial:**

Pedres

Pedra treballada  
Altres**Color:****Cota Superior:** 0,00 (en metres)**Cota Inferior:** 0,00 (en metres)**Amplada:** 0,00 (en metres)**Longitud:** 0,00 (en metres)**Diàmetre:** 0,00 (en metres)**Forma en Planta:****Forma del Fons:****Forma en Secció:****Coord. UTM X:** 0,00**Coord. UTM Y:** 0,00**Fase Cronològica:** Baix medieval (XIII-XV)**Interpretació:** Pou, obrat amb pedres regulars i treballades lligades entre elles amb morter de calç vermellós.**Nivell d'Afectació:****Autor:** Damià**Observacions:****Relacions físiques:**És igual a:  
Cobreix a:  
És cobert per: 4002  
Talla a:  
És tallat per:  
Farceix a: 4207  
És farcit a:  
És lliura a:  
Se li lliura:  
És solidària amb:



**Nom Jaciment/Codi:** CARRER CARABASSA, 8BIS. BARCELONA 2006. 034/06 **U.E.:** 4207

**Tipus d'U.E.:** Estructura negativa/retall **Definició:**

**Textura:** **Consistència:**

**Composició Geològica:** **Composició Orgànica:** **Composició Artificial:**

**Color:**

**Cota Superior:** 4,06 (en metres) **Cota Inferior:** 0,00 (en metres)

**Amplada:** 0,00 (en metres) **Longitud:** 0,00 (en metres)

**Diàmetre:** 0,00 (en metres) **Forma en Planta:**

**Forma del Fons:** **Forma en Secció:**

**Coord. UTM X:** 0,00 **Coord. UTM Y:** 0,00

**Fase Cronològica:** Baix medieval (XIII-XV)

**Interpretació:**

**Nivell d'Afectació:** **Autor:** Damia

**Observacions:**

**Relacions físiques:**

És igual a:  
Cobreix a:  
És cobert per:  
Talla a:  
És tallat per:  
Farceix a:  
És farcit a: 4206  
És lliura a:  
Se li lliura:  
És solidària amb:

**Nom Jaciment/Codi:** CARRER CARABASSA, 8BIS. BARCELONA 2006. 034/06 **U.E.:** 4208

**Tipus d'U.E.:** Estructura positiva **Definició:** Claveguera

**Textura:** **Consistència:**

**Composició Geològica:** **Composició Orgànica:** **Composició Artificial:**

Morter  
Altres

**Color:**

**Cota Superior:** 4,03 (en metres) **Cota Inferior:** 3,71 (en metres)

**Amplada:** 0,00 (en metres) **Longitud:** 0,00 (en metres)

**Diàmetre:** 0,00 (en metres) **Forma en Planta:**

**Forma del Fons:** **Forma en Secció:** Altres

**Coord. UTM X:** 0,00 **Coord. UTM Y:** 0,00

**Fase Cronològica:** Època contemporània (XIX-XXI)

**Interpretació:** Claveguera de rajols de 30x15x5 cm, lligats entre ells amb morter de calç blanquinós

**Nivell d'Afectació:** Parcial **Autor:** Damià

**Observacions:**

**Relacions físiques:**

És igual a:  
Cobreix a:  
És cobert per: 4002  
Talla a:  
És tallat per:  
Farceix a: 4209  
És farcit a:  
És lliura a:  
Se li lliura:  
És solidària amb:

**Nom Jaciment/Codi:** CARRER CARABASSA, 8BIS. BARCELONA 2006. 034/06 **U.E.:** 4209

**Tipus d'U.E.:** Estructura negativa/retall **Definició:**

**Textura:** **Consistència:**

**Composició Geològica:** **Composició Orgànica:** **Composició Artificial:**

**Color:**

**Cota Superior:** 0,00 (en metres) **Cota Inferior:** 0,00 (en metres)

**Amplada:** 0,00 (en metres) **Longitud:** 0,00 (en metres)

**Diàmetre:** 0,00 (en metres) **Forma en Planta:**

**Forma del Fons:** **Forma en Secció:**

**Coord. UTM X:** 0,00 **Coord. UTM Y:** 0,00

**Fase Cronològica:** Època contemporània (XIX-XXI)

**Interpretació:**

**Nivell d'Afectació:** **Autor:** Damia

**Observacions:**

**Relacions físiques:**

És igual a:  
Cobreix a:  
És cobert per:  
Talla a: 4210  
És tallat per:  
Farceix a:  
És farcit a: 4208  
És lliura a:  
Se li lliura:  
És solidària amb:

**Nom Jaciment/Codi:** CARRER CARABASSA, 8BIS. BARCELONA 2006. 034/06

**U.E.:** 4210

**Tipus d'U.E.:** Estrat/nivell

**Definició:** Altres

**Textura:**
**Consistència:**
**Composició Geològica:**

 Pedres  
 Sorres  
 Altres

**Composició Orgànica:**

 Carbons  
 Altres

**Composició Artificial:**

 Ceràmica  
 Morter  
 Altres

**Color:** Marró fosc

**Cota Superior:** 0,00 (en metres)

**Cota Inferior:** 0,00 (en metres)

**Amplada:** 0,00 (en metres)

**Longitud:** 0,00 (en metres)

**Diàmetre:** 0,00 (en metres)

**Forma en Planta:**
**Forma del Fons:**
**Forma en Secció:**
**Coord. UTM X:** 0,00

**Coord. UTM Y:** 0,00

**Fase Cronològica:** Baix medieval (XIII-XV)

**Interpretació:**
**Nivell d'Afectació:**
**Autor:** damià

**Observacions:**
**Relacions físiques:**

 És igual a:  
 Cobreix a:  
 És cobert per: 4002  
 Talla a:  
 És tallat per: 4209  
 Farceix a:  
 És farcit a:  
 És lliura a:  
 Se li lliura:  
 És solidària amb:

**Nom Jaciment/Codi:** CARRER CARABASSA, 8BIS. BARCELONA 2006. 034/06**U.E.:** 4211**Tipus d'U.E.:** Estructura positiva**Definició:** Mur**Textura:****Consistència:****Composició Geològica:****Composició Orgànica:****Composició Artificial:**

Pedres

Material de construcció  
Morter  
Pedra treballada**Color:** Taronja**Cota Superior:** 0,00 (en metres)**Cota Inferior:** 0,00 (en metres)**Amplada:** 0,00 (en metres)**Longitud:** 0,00 (en metres)**Diàmetre:** 0,00 (en metres)**Forma en Planta:****Forma del Fons:****Forma en Secció:****Coord. UTM X:** 0,00**Coord. UTM Y:** 0,00**Fase Cronològica:** Baix medieval (XIII-XV)**Interpretació:** Mur de pedres de dimensions petites i mitjanes**Nivell d'Afectació:****Autor:** Damia**Observacions:****Relacions físiques:**És igual a:  
Cobreix a:  
És cobert per: 4002  
Talla a:  
És tallat per:  
Farceix a: 4212  
És farcit a:  
És lliura a:  
Se li lliura:  
És solidària amb:

**Nom Jaciment/Codi:** CARRER CARABASSA, 8BIS. BARCELONA 2006. 034/06 **U.E.:** 4212

**Tipus d'U.E.:** Estructura negativa/retall **Definició:** Rasa de fonamentació

**Textura:**  **Consistència:**

**Composició Geològica:**  **Composició Orgànica:**  **Composició Artificial:**

**Color:**

**Cota Superior:**  (en metres) **Cota Inferior:**  (en metres)

**Amplada:**  (en metres) **Longitud:**  (en metres)

**Diàmetre:**  (en metres) **Forma en Planta:**

**Forma del Fons:**  **Forma en Secció:**

**Coord. UTM X:**  **Coord. UTM Y:**

**Fase Cronològica:**

**Interpretació:**

**Nivell d'Afectació:**  **Autor:**

**Observacions:**

**Relacions físiques:**

És igual a:  
Cobreix a:  
És cobert per:  
Talla a: 4088  
És tallat per:  
Farceix a:  
És farcit a: 4211  
És lliura a:  
Se li lliura:  
És solidària amb:

**Nom Jaciment/Codi:** CARRER CARABASSA, 8BIS. BARCELONA 2006. 034/06

**U.E.:** 4213

**Tipus d'U.E.:** Estructura positiva

**Definició:** Mur

**Textura:**
**Consistència:**
**Composició Geològica:**
**Composició Orgànica:**
**Composició Artificial:**

Pedres

 Morter  
 Pedra treballada

**Color:**
**Cota Superior:** 0,00 (en metres)

**Cota Inferior:** 0,00 (en metres)

**Amplada:** 0,00 (en metres)

**Longitud:** 0,00 (en metres)

**Diàmetre:** 0,00 (en metres)

**Forma en Planta:**
**Forma del Fons:**
**Forma en Secció:**
**Coord. UTM X:** 0,00

**Coord. UTM Y:** 0,00

**Fase Cronològica:** Baix medieval (XIII-XV)

**Interpretació:**
**Nivell d'Afectació:**
**Autor:** Damia

**Observacions:**
**Relacions físiques:**

 És igual a:  
 Cobreix a:  
 És cobert per: 4002  
 Talla a:  
 És tallat per:  
 Farceix a: 4214  
 És farcit a:  
 És lliura a:  
 Se li lliura:  
 És solidària amb:

**Nom Jaciment/Codi:** CARRER CARABASSA, 8BIS. BARCELONA 2006. 034/06 **U.E.:** 4214

**Tipus d'U.E.:** Estructura negativa/retall **Definició:** Rasa de fonamentació

**Textura:**  **Consistència:**

**Composició Geològica:**  **Composició Orgànica:**  **Composició Artificial:**

**Color:**

**Cota Superior:**  (en metres) **Cota Inferior:**  (en metres)

**Amplada:**  (en metres) **Longitud:**  (en metres)

**Diàmetre:**  (en metres) **Forma en Planta:**

**Forma del Fons:**  **Forma en Secció:**

**Coord. UTM X:**  **Coord. UTM Y:**

**Fase Cronològica:**

**Interpretació:**

**Nivell d'Afectació:**  **Autor:**

**Observacions:**

**Relacions físiques:**

És igual a:  
Cobreix a:  
És cobert per:  
Talla a:  
És tallat per:  
Farceix a:  
És farcit a: 4213  
És lliura a:  
Se li lliura:  
És solidària amb:



**Nom Jaciment/Codi:** CARRER CARABASSA, 8BIS. BARCELONA 2006. 034/06 **U.E.:** 4215

**Tipus d'U.E.:** Estructura positiva **Definició:** Mur

**Textura:** **Consistència:**

**Composició Geològica:** **Composició Orgànica:** **Composició Artificial:**

**Color:**

**Cota Superior:** 0,00 (en metres) **Cota Inferior:** 0,00 (en metres)

**Amplada:** 0,00 (en metres) **Longitud:** 0,00 (en metres)

**Diàmetre:** 0,00 (en metres) **Forma en Planta:**

**Forma del Fons:** **Forma en Secció:**

**Coord. UTM X:** 0,00 **Coord. UTM Y:** 0,00

**Fase Cronològica:** Baix medieval (XIII-XV)

**Interpretació:**

**Nivell d'Afectació:** **Autor:** Damia

**Observacions:**

**Relacions físiques:**

És igual a:  
Cobreix a:  
És cobert per: 4002  
Talla a:  
És tallat per:  
Farceix a: 4216  
És farcit a:  
És lliura a:  
Se li lliura:  
És solidària amb:

**Nom Jaciment/Codi:** CARRER CARABASSA, 8BIS. BARCELONA 2006. 034/06 **U.E.:** 4216

**Tipus d'U.E.:** Estructura negativa/retall **Definició:**

**Textura:** **Consistència:**

**Composició Geològica:** **Composició Orgànica:** **Composició Artificial:**

**Color:**

**Cota Superior:** 0,00 (en metres) **Cota Inferior:** 0,00 (en metres)

**Amplada:** 0,00 (en metres) **Longitud:** 0,00 (en metres)

**Diàmetre:** 0,00 (en metres) **Forma en Planta:**

**Forma del Fons:** **Forma en Secció:**

**Coord. UTM X:** 0,00 **Coord. UTM Y:** 0,00

**Fase Cronològica:**

**Interpretació:**

**Nivell d'Afectació:** **Autor:** Damia

**Observacions:**

**Relacions físiques:**

És igual a:  
Cobreix a:  
És cobert per:  
Talla a:  
És tallat per:  
Farceix a:  
És farcit a: 4215  
És lliura a:  
Se li lliura:  
És solidària amb: